

# Спойлер заднього бампера JAOS

## Інструкція по установці

Для автомобіля

Toyota LandCruiser Prado 150 (10.2013 +)

Встановлення цього обладнання може спричинити обмеження у використанні гаку для буксування

Дякуємо що придбали наш спойлер заднього бампера.  
Ця інструкція описує, як встановити спойлер належним чином.  
Уважно прочитайте це керівництво перед встановленням спойлера.

**ЧАС  
УСТАНОВКИ**



1 година

**Рівень  
складності**

- |   |                             |                  |
|---|-----------------------------|------------------|
| ① | Заміна/установка запчастин  | Легкий           |
| ② | Модифікації кузова          | Помірно легкий   |
| ③ | Необхідні спеціальні знання | Помірно складний |
| ④ | Капітальний ремонт          | Складний         |

**Інструмент:** Хрестова викрутка  
Набір ключів  
Трещітка  
Ножиці  
Різак  
Маскувальна стрічка  
(малярський скотч)  
Пульверизатор

### Важливі заходи безпеки для установки і користування

Наступні знаки вказують на конкретні інструкції, на які необхідно звернути особливу увагу для безпечної установки та користування спойлером заднього бампера.



**Увага**

Недотримання цих інструкцій може призвести до серйозної травми або смерті.



**Обережно**

Недотримання цих інструкцій може призвести до помірної або легкої травми або пошкодження майна.



**Порада**

Поради відносно методів і процедур для ефективної установки.

### Запити при отриманні продукту



**Обережно**

**Перевірте стан продукту і наявність всіх додаткових аксесуарів.**

- Якщо ви виявите, що продукт є дефектним або несправним після отримання, або якщо ви отримали не той продукт, будь ласка, негайно зв'яжіться з нами за наступною адресою, номером телефону або факсу або за допомогою електронної пошти. Якщо минуло більше тижня, ваш продукт виходить за рамки нашої первісної гарантії.

### Перед установкою продукту



**Обережно**

**Будь ласка, уважно прочитайте ці інструкції перед установкою.**

- Не виконуйте жодних дій над продуктом, які не описані в цьому керівництві.
- Не намагайтеся використовувати будь-які запасні частини виробництва інших компаній, змінювати процедуру установки, або встановити продукт на будь-якому транспортному засобі, крім того, що зазначений в інструкції. Ми не несемо ніякої відповідальності за будь-який збиток, аварії, чи нещасний випадок, викликаний недотриманням інструкцій, описаних у цьому посібнику.
- Механік, що встановив продукт не несе відповідальності за його заміну. Ретельно прочитайте ці інструкції перед установкою продукту.



**Увага**

**Проведіть перевірку автомобіля перед початком установки.**

- Не працюйте з машиною, якщо двигун працює, або на нерівній поверхні, або у місцях, що піддаються впливу хімічних продуктів або пожежі.
- Уникайте працювати на транспортному засобі відразу після зупинки двигуна, дочекайтеся поки двигун, глушник і гальмівна система повністю охолонуть.
- Використовуйте тільки автомобільний підйомник, щоб підняти автомобіль і отримати безпечний доступ до його нижньої частини. Не намагайтеся використовувати автомобільний домкрат для цієї роботи, так як це небезпечно для вас і автомобіля. Встановіть автомобіль на жорстких стійках (козелках), так як працювати на нестійкому транспортному засобі може бути дуже небезпечно для вас.

Контактна інформація

JAOS Corporation

Адреса: 3586-1, HIROBABA, SHINTO, GUNMA 370-3504 JAPAN Тел. +81-279-20-5511 Факс +81-279-20-5549

Веб-сайт: <http://www.jaos.co.jp> E-mail: [info@jaos.co.jp](mailto:info@jaos.co.jp)

## Ремонт



**Обережно** Проводьте ремонт автомобіля в спеціалізованій автомайстерні.

- Якщо ступінь складності установки складає (4), ремонт повинен виконувати тільки кваліфікований автомеханік на спеціалізованій станції технічного обслуговування.

## Рекомендації по безпечній установці



**Обережно** Дотримуйтесь інструкцій, описаних в керівництві по ремонту вашого автомобіля, щоб зняти та встановити оригінальні запчастини.

- Термін «оригінальні запчастини» в цьому посібнику, використовуються для позначення стандартних автозапчастин, що випускаються автовиробником. Дотримуйтесь інструкцій, описаних в керівництві по ремонту вашого автомобіля.
- Оригінальні запчастини можуть бути використовувані повторно після демонтажу. Не змішуйте їх під час демонтажу і тримайте в безпечному місці.
- Не знімайте будь-яку частину, крім тих, що вказані у цьому посібнику.



**Обережно** Поводьтеся з продуктом з обережністю.

- Не кидайте продукт і не завдавайте йому сильних ударів під час установки. Це може привести до деформації продукту, що зробить установку важкою.
- Будьте обережні при наближенні до автомобіля з продуктом. Ви можете залишити подряпини на поверхні автомобіля.



**Обережно** Завжди носіть відповідний спецодяг (комбінезон).

- При виконанні всіх завдань механік повинен носіть комбінезон, капелюх, пару очок і пару рукавичок.

## Продаж або купівля вживаних автомобілів, передача прав власності на ваш автомобіль іншій особі або утилізація вашого автомобіля



**Обережно** Дотримуйтесь наступних правил при продажу або купівлі вживаного автомобіля або передачі права власності

- На перший погляд, наші продукти можуть виглядати однаково, але вони діляться на багатьох різних типів, заснованих на моделі авто, року випуску і т.п. Ми також змінюємо характеристики продуктів для підвищення якості і у відповідності до незначних зміни з боку автовиробників. В багатьох випадках, при продажу або купівлі вживаного автомобіля або при передачі права власності, можуть бути недоступні такі важливі елементи як монтажні кронштейни, аксесуари і документи (інструкція по установці, сертифікати якості, Свідоцтво про реєстрацію JASMA для глушників і т.д.). Хоча багато людей роблять до нас запити, які супроводжуються фото продукту, по електронній пошті, по факсу або по телефону, ми можемо тільки приблизно встановити модель продукту і не несемо жодної відповідальності за відповідь.
- Зараз інструкції по установці можна скачати з нашого сайту. Слід зазначити, що зміст варіюється залежно від періоду продажів та змін у специфікації. Один продукт може мати різні версії інструкції.
- Якщо ви виявили, що продукт несправний, негайно припиніть його використання та зверніться в магазин, де ви придбали цей продукт або до нас.
- При продажу вживаного автомобіля або передачі прав власності, повідомте покупця про наявність всіх необхідних елементів, таких як аксесуари і документи на продукт.



**Порада**

**Проконсультуйтеся у фахівця для утилізації продукту.**

- При утилізації продукту або автозапчастин, що більше не потрібні, зверніться на станцію з ремонту автомобілів або до компаній по утилізації.

## Застереження щодо використання продукту



**Обережно** Проводьте огляд і періодичне обслуговування.

- Проводьте інспекцію після далекої поїздки або раз на місяць, щоб перевірити, чи є розкручені або пошкоджені деталі продукту. При необхідності закріпіть деталі більш щільно.
- Якщо ви виявили, що продукт несправний, негайно припиніть його використання та зверніться в магазин, де ви придбали продукт або до нас.



**Обережно** Не допускайте контакту хімічних продуктів з поверхнею продукту.

- Не допускайте попадання будь якого масла або жирів (гальмівна рідина, масло, жир, бензин і дизельне паливо) або органічних розчинників (розчинники для фарби, акумуляторна рідина і т.д.) на поверхню продукту. Вони можуть змінити колір продукту або створити постійні плями. Якщо це сталося, негайно протріть поверхню чистою м'якою тканиною або замшею, змоченою слабким розчином миючого засобу і ретельно промийте всю поверхню.

## Про продукт

- У зв'язку з поліпшеннями продукту, його специфікації та його форма і зовнішній вигляд можуть бути змінені без попереднього повідомлення. —

## Компоненти

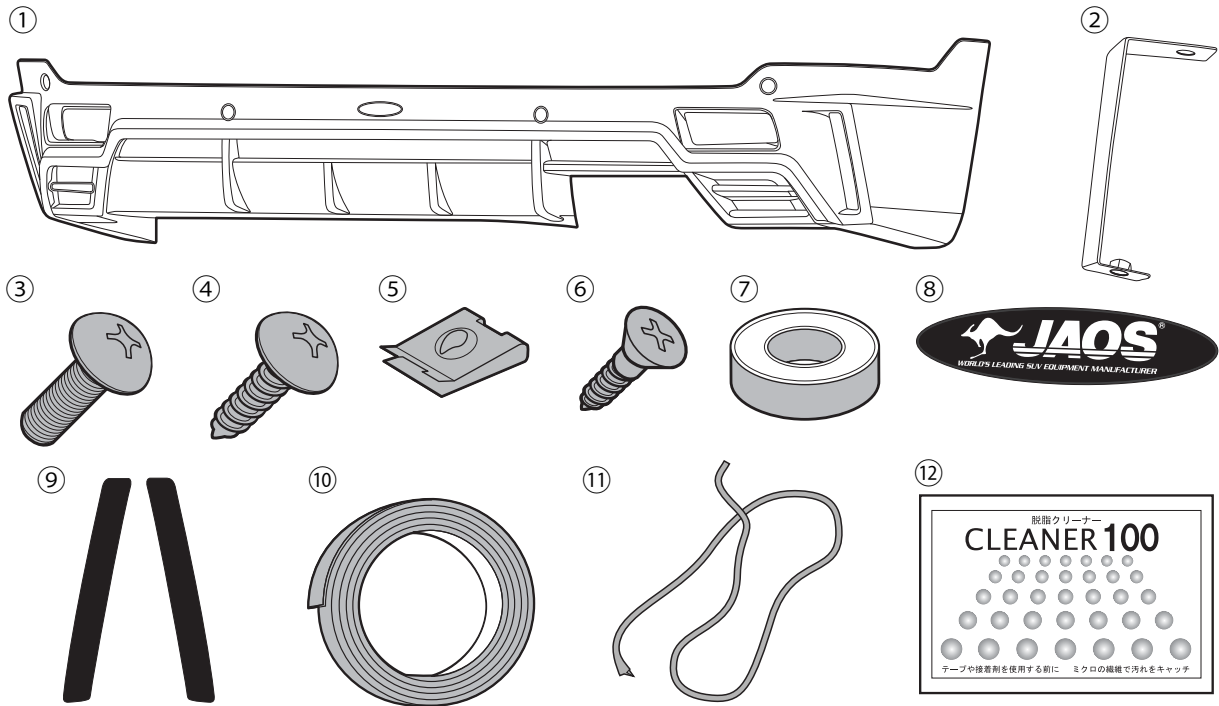

ОПИС	Кількість	ОПИС	Кількість
① Спойлер заднього бампера	1	⑦ Гумова шайба	4
② Кронштейн	2	⑧ Емблема	1
③ Болт	2	⑨ Затемнюючий стікер	1
④ Саморіз	4	⑩ Двостороння стрічка	1
⑤ Заставна гайка	4	⑪ Молдинг	1
⑥ Саморіз	1	⑫ Очисник CLEANER100	1

## Фарбування

Перед фарбуванням переконайтеся, що установка може бути виконана належним чином. Зверніть увагу, що ми не можемо замінити продукт, як тільки він був пофарбований.

### Фарбування

1. Використовуючи чисту тканину, видалити плями, такі як мастила і бруд з поверхні.
2. Виконайте нанесення ґрунту.
3. Виконайте остаточне фарбування.
4. Висушіть пофарбовану поверхню.



**Обережно**

Через характер матеріалу, не можна застосовувати великі температури для сушки фарби. Сушіть при температурі навколишнього середовища або підтримуйте температуру поверхні продукту від 30 до 40 °C.

## Інспекції та запобіжні заходи після установки

Переконайтеся, що спойлер правильно встановлений на транспортний засіб.

Переконайтеся, що захисна стрічка повністю знята з двостороннього скотчу і цей скотч належним чином прилягає у всіх відповідних місцях.

Переконайтеся, що спойлер і автомобіль не мають ніяких подряпин на їх поверхнях після установки.

Не прикладайте велике зусилля до спойлера і не давайте йому намокнути, на протязі як мінімум трьох годин після завершення установки. В іншому випадку, двостороння стрічка буде відклеюватися, створюючи простір між спойлером та кузовом автомобіля.

# Установка

## 1. Встановлення молдинга

Числа, що обведені кружочком, означають номер деталі.

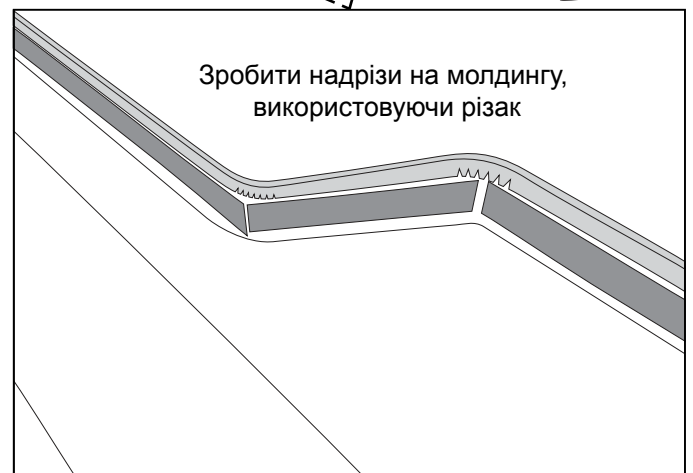
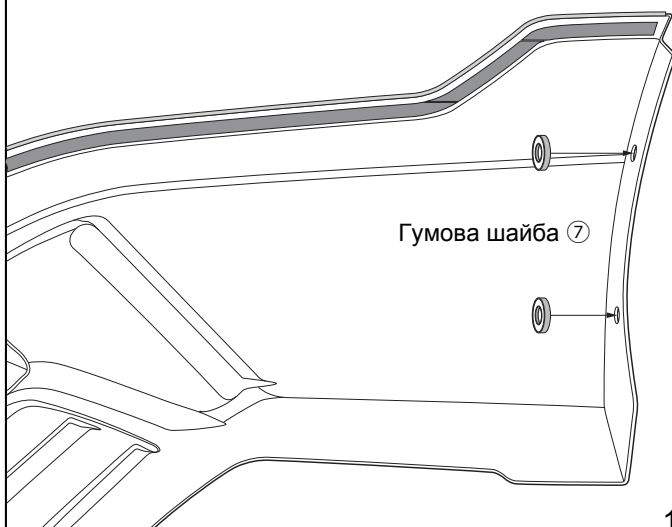
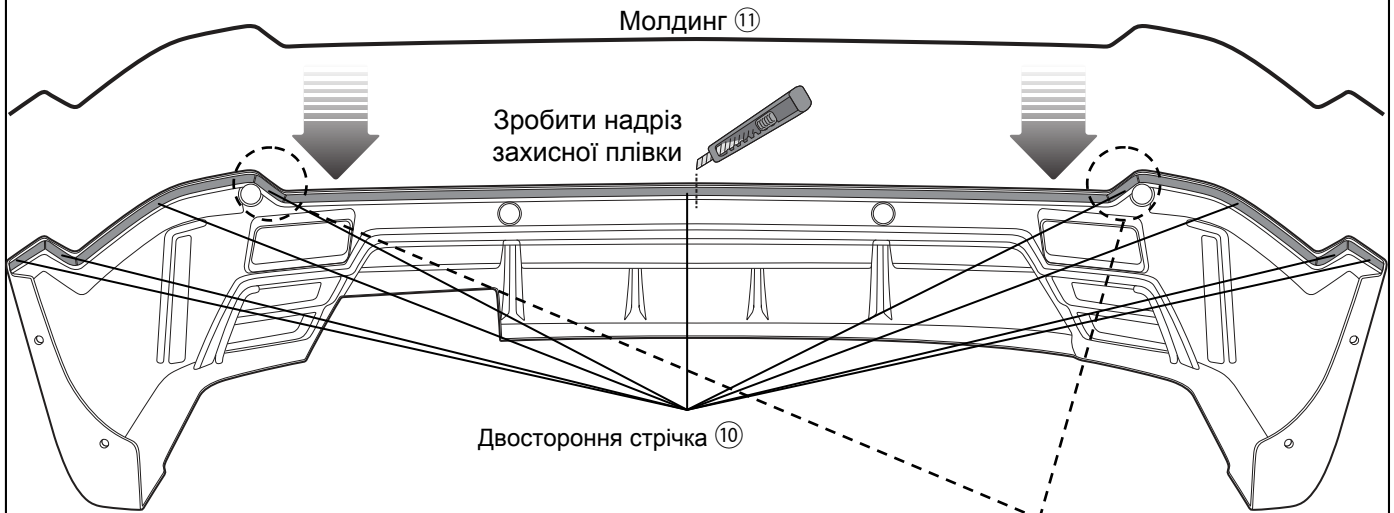

1. Встановіть двосторонню стрічку ⑩ і молдинг ⑪.
2. Зробіть надрізи на молдингу за допомогою різак, як показано на малюнку.
3. Встановіть гумову шайбу ⑦ (дві зліва, і дві праворуч) на бічні частини спойлера.



Перед приклеюванням двосторонньої стрічки ⑩, молдинга ⑪ і гумових шайб ⑦ очистіть поверхні очищувачем ⑫.

4. Зніміть оригінальні брызговики та поріжте їх, як показано на малюнку зліва.

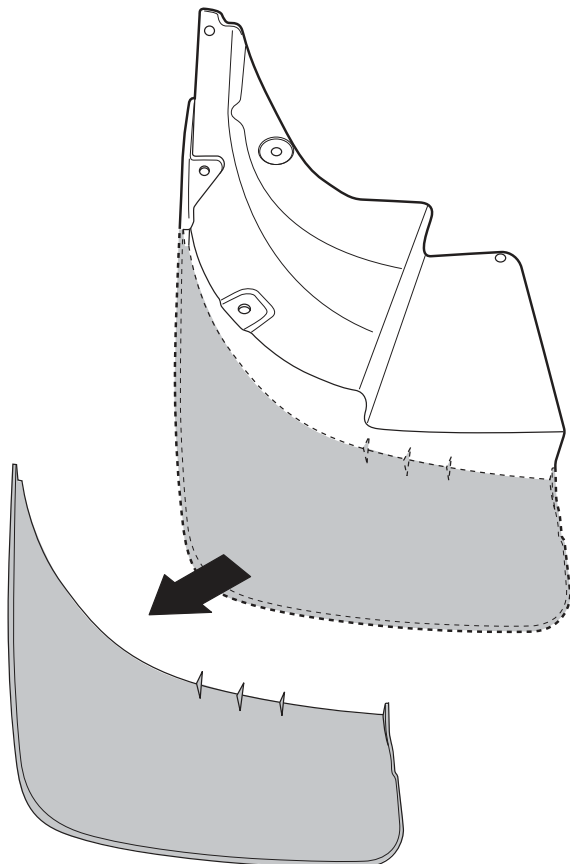

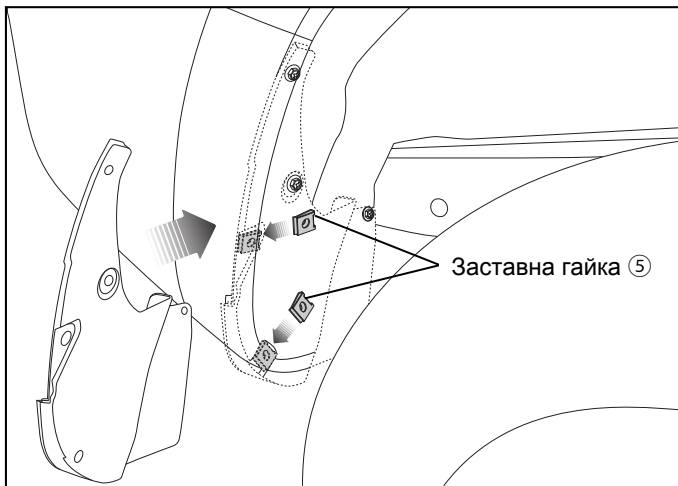

5. Встановіть заставні гайки ⑤ на місця, де були встановлені оригінальні пістони.
6. Встановіть брызговики на автомобіль, використовуючи один верхній оригінальний саморіз.

Не використовуйте оригінальні пістони, замість них пізніше будуть використані саморізи ④ (дивись п. 3 на стор. 6).

## 2. Тимчасове кріплення

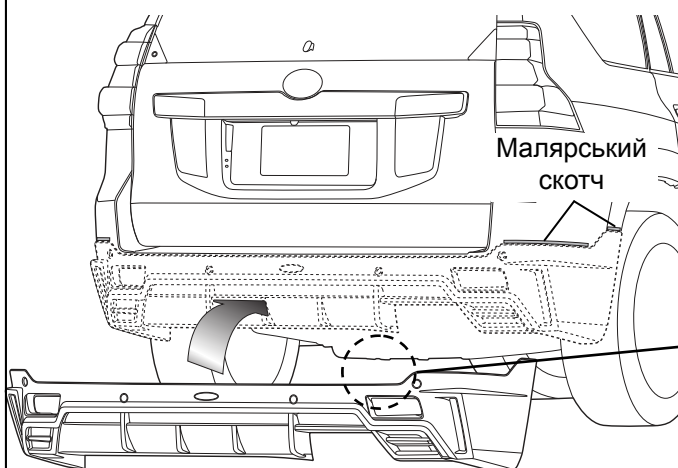

1. Сумістіть спойлер і бампер автомобіля для того, щоб підтвердити місця установки, а також зрозуміти куди прилаштувати двосторонню стрічку.



**Порада** Для полегшення подальшого монтажу, відмітьте місця установки малярним скотчем

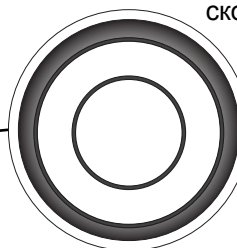

Ви повинні дуже акуратно відзначити майбутнє положення спойлера, щоб отвори під датчики парктроніка в спойлері ① точно співпали з самими датчиками в бампері.

## 3. Видалення бруду та приготування до монтажу

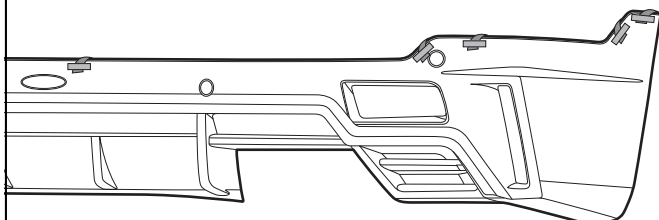

1. Відкладіть спойлер та очистіть поверхню в місцях, де буде встановлюватися двостороння стрічка за допомогою очищувача Cleaner100.
2. Частково зніміть захисну плівку з двосторонньої стрічки на захисті ①, в місцях, що зазначені на малюнку. Зафіксуйте вивільненні кінці захисної плівки малярним скотчем.

## 4. Монтаж

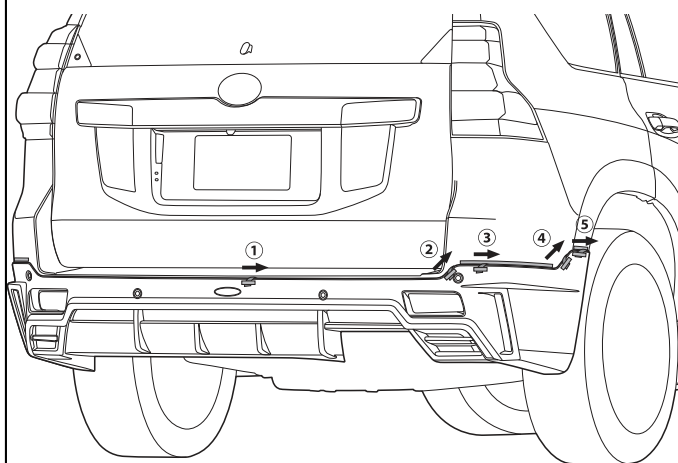

1. Сумістіть спойлер ① із місцями встановлення і встановіть його за допомогою двосторонньої стрічки. Знімайте захисну стрічку у напрямках і в порядку, що зазначені на малюнку зліва (для лівої і правої сторони).



**Обережно**

Переконайтеся в тому, щоб при знятті захисної стрічки постійно підтримувати належну висоту установки захисту бампера.



**Порада**

Злегка відведіть спойлер від бампера, щоб випадково не відірвати захисну стрічку на півдороги.



**Порада**

Адгезія двосторонньої стрічки значно знижується, якщо температура навколишнього середовища становить 15 °C або менше. У цьому випадку необхідно прогріти стрічку і місця її встановлення феном.



**Порада**

Натискайте на двосторонню стрічку із зусиллям приблизно 5 кг.



2. Заждіть не менш як три години для повного "схватування" двосторонньої стрічки і повністю затягніть всі болти.

3. Закріпіть бічні частини спойлера заднього бампера ① та оригінальні брызговики саморізами ④.

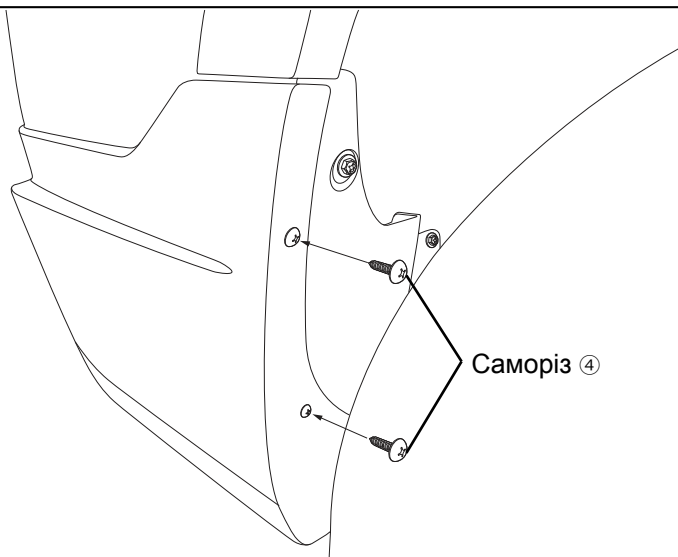

Саморіз ④

4. Відкрутіть оригінальні болти, які кріплять задній бампер і встановіть кронштейни ②. Тимчасово закріпіть кронштейни оригінальними болтами.

5. Тимчасово закріпіть нижні частини кронштейнів ② на спойлері заднього бампера ①, використовуючи болти ③.

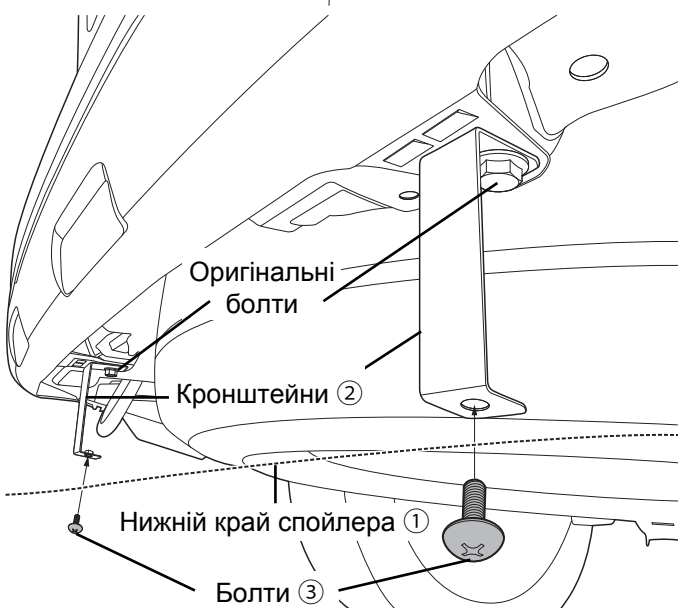

Оригінальні болти

Кронштейни ②

Нижній край спойлера ①

Болти ③

6. Затягніть всі болти.

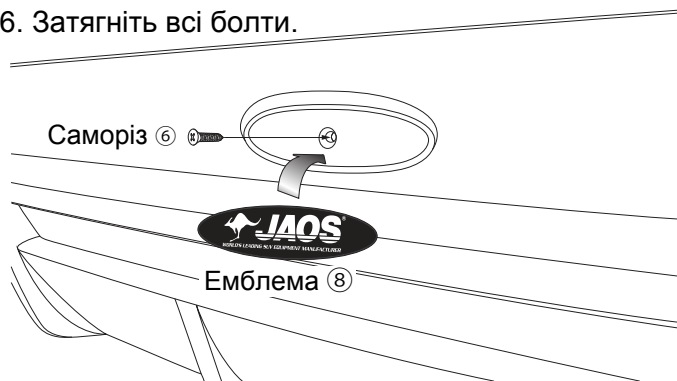

Саморіз ⑥

Емблема ⑧

7. Встановіть саморіз ⑥ в місці встановлення емблеми ⑧.

8. Встановіть емблему ⑧.

9. Змочіть клейку поверхню затемнюючих стікерів ⑨ і спойлера ① з пульверизатора, а потім приклейте стікери, як показано на малюнку.

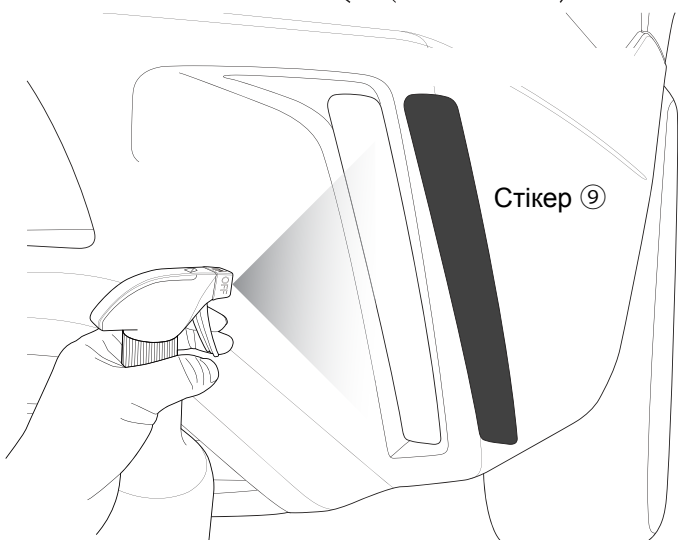

Стікер ⑨

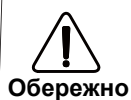

Обережно

Перед приклеюванням стікера, очистіть поверхні від бруду та жиру за допомогою очисника ⑩



Порада

Відрегулюйте положення стікера і видаліть залишки води чистою серветкою. Приберіть бульбашки повітря, які можуть утворитися під стікером.

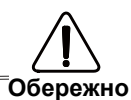

Обережно

Заждіть не менш як три години для повного "схватування" двосторонньої стрічки. Уникайте попадання води в місця приклеювання в цей період часу.

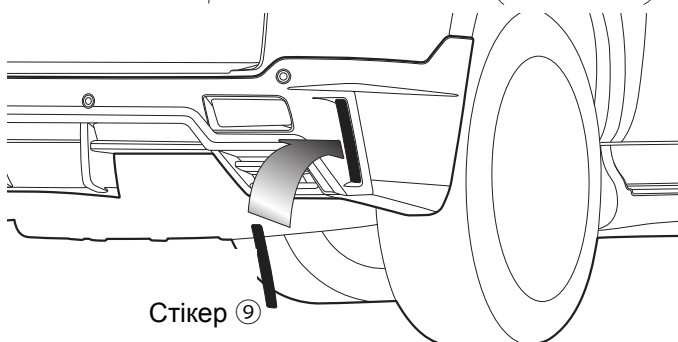

Стікер ⑨