

Camry Modellista

Інструкція по установці накладки кришки багажника

Артикул: D2644-54510-XX

Сумісні моделі: AXVH70 (всі моделі)

Спасибі, що придбали накладку кришки багажника Modellista для Toyota Camry 2017+.
У цьому керівництві описується процес установки накладки кришки багажника.
Будь ласка уважно прочитайте цю інструкцію перед початком установки.

Примітки з монтажу

Перед установкою, переконайтеся, що на накладці і автомобілі відсутні подряпини.

Категорично заборонено працювати на автомобілі із працюючим двигуном.

Будьте обережні під час зняття оригінальних деталей. Ці запчастини можуть бути встановлені повторно після демонтажу. Не змішуйте їх під час демонтажу і тримайте в безпечному місці.

Не знімайте будь-яку оригінальну частину, крім тих, що вказані у цьому посібнику.

Під час установки накладки, будь ласка захистіть від подряпин оригінальні деталі автомобіля, використовуючи малярський скотч або аналогічний матеріал.

Видаліть бруд і пил з накладки і автомобіля, використовуючи м'яку тканину.

Місця, куди буде встановлюватися двостороння стрічка, необхідно очистити від бруду і жиру, використовуючи знежирювач. В іншому випадку, двостороння стрічка може відклеїтися після установки продукту.

Для кращої адгезії двосторонньої стрічки обробіть поверхні праймером. У комплекті з продуктом поставляється праймер N200. Для досягнення оптимального результату, дайте праймеру підсохнути протягом 10 хвилин при кімнатній температурі.

Адгезія двосторонньої стрічки значно знижується, якщо температура навколишнього середовища становить 15 °C або менше. У цьому випадку необхідно прогріти стрічку і місця її встановлення феном.

Праймери можуть залишити жовті сліди на фарбі автомобіля, тому якщо ви випадково пролили праймер на фарбу або він потрапив під малярський скотч, негайно очистіть це місце за допомогою очищувача, що містить спирт.

Якщо кузов автомобіля піддавався обробці захисними засобами (рідким або твердим воском), необхідно обов'язково очистити місця установки накладки спиртовмісним очищувачем. В іншому випадку може бути значно знижена адгезія двосторонньої стрічки.

При установці двосторонньої стрічки використовуйте зусилля не менше 5 кг.

Остаточне затягування всіх болтів повинно здійснюватися **не раніш як через 3 години** після приклеювання двосторонньої стрічки. Також уникайте попадання води в місця приклеювання в цей період часу.

Перевірка та примітки після монтажу

Переконайтеся, що накладка надійно прикручена до кришки багажника.

Переконайтеся, що захисна плівка знята з двосторонньої стрічки по всій довжині.

Переконайтеся, що накладка і кузов автомобіля не були подряпані під час установки.

Не прикладайте велике зусилля до накладки і не давайте їй намокнути, на протязі як мінімум трьох годин після завершення установки. В іншому випадку, двостороння стрічка буде відклеюватися, створюючи простір між накладкою та кузовом автомобіля.



Порада

Даним знаком в цій інструкції відзначені поради по швидкому і безпечному монтажу цієї чи іншої деталі.

Компоненти

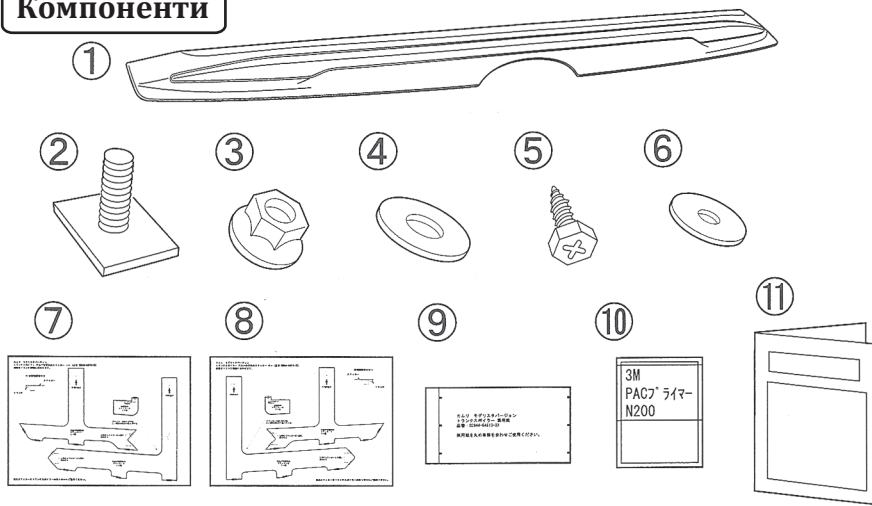

№	Опис	К-ть
①	Накладка	1
②	Закладний болт	2
③	Гайка М5	2
④	Ущільнююча шайба	4
⑤	Саморіз М4х8	2
⑥	Шайба М4	2
⑦	Шаблон для свердління (лівий)	1
⑧	Шаблон для свердління (правий)	1
⑨	Циліндричний шаблон	3
⑩	Праймер РАС N200	1
⑪	Інструкції з монтажу	1

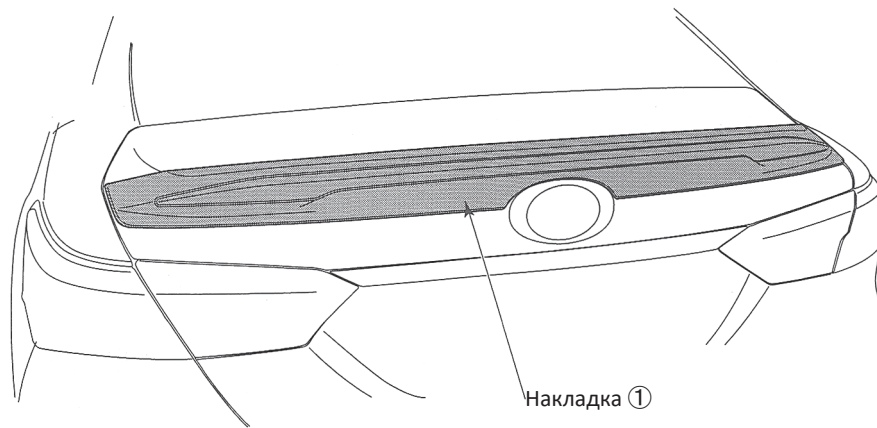

Установка

1. Підготовка до установки

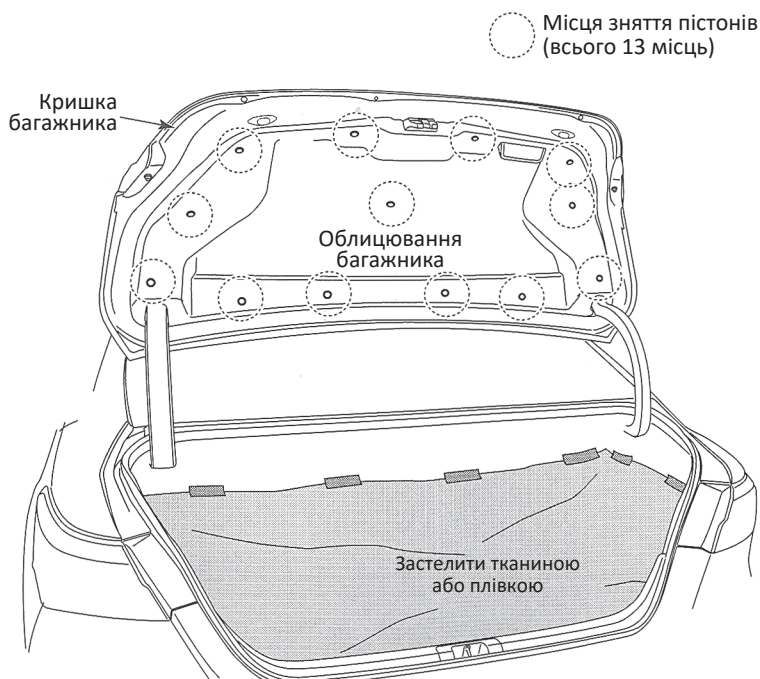

1. Відкрийте багажник і зніміть пластикові пістони, що закріплюють внутрішнє облицювання кришки багажника. (13 місць)



Порада

- Будьте обережні, щоб не загубити пістони, оскільки вони будуть використовуватися повторно.

2. Покладіть тканину або пластикову плівку в багажник, щоб запобігти пошкодженню килимового покриття при свердлінні отворів.
3. Закрийте багажник.

2. Підготовка до установки

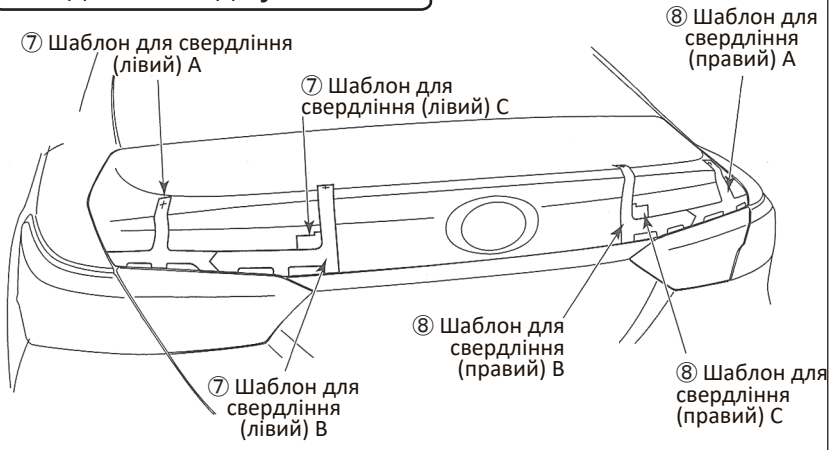

1. Наклейте шаблони для свердління А, В, С ліві 7 та А, В, С праві 8, відповідно до маркерів на шаблонах, як показано на малюнку.
(всього 6 шаблонів, 3 ліворуч і 3 праворуч)

3. Підготовка до установки

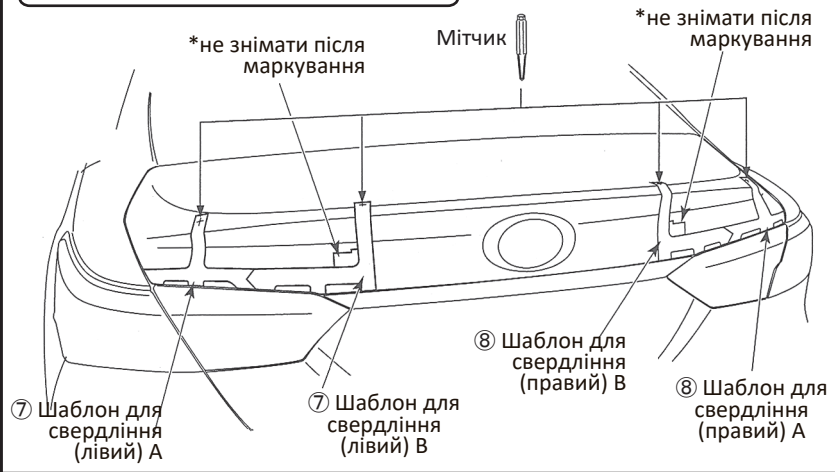

1. Позначте місця для свердління крішки багажника, відповідно до маркерів на шаблонах А і В лівих 7 та А і В правих 8, використовуючи мітчик.
(всього 4 місця, 2 ліворуч і 2 праворуч)

2. Зніміть шаблони для свердління А і В ліві 7 та А і В праві 8. Не знімайте шаблони С 7 та 8, оскільки вони будуть використовуватися при подальшій установці накладки.

4. Підготовка до установки

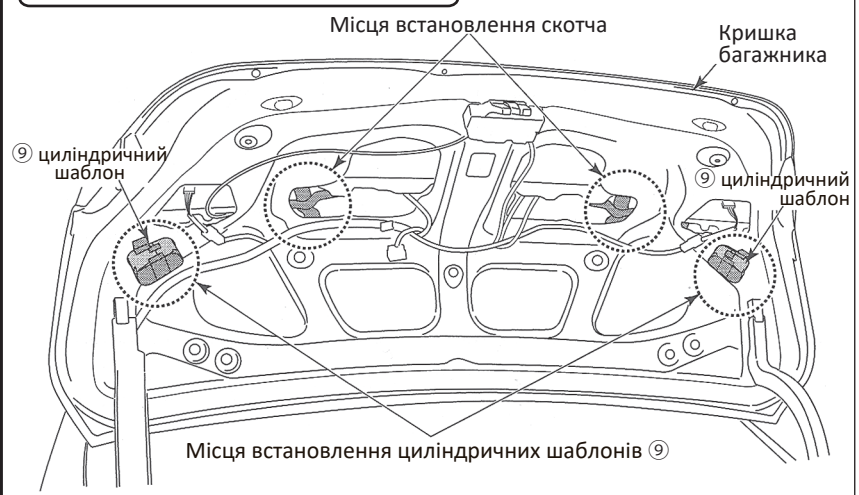

1. Щоб запобігти попаданню стружки і пилу від свердління в багажник, приклейте смужки широкого скотча у вигляді мішечків, як показано на малюнку ліворуч.
(один ліворуч і один праворуч, всього 2 шт.)

Порада

- Будь ласка, перевірте позицію та встановіть скотч у формі мішечка таким чином, щоб зловити стружку, як показано на малюнку.

2. Щоб запобігти попаданню стружки і пилу від свердління в багажник, приклейте циліндричні шаблони 9, як показано на малюнку.
(один ліворуч і один праворуч, всього 2 шт.)

3. Закрийте багажник.

Детально

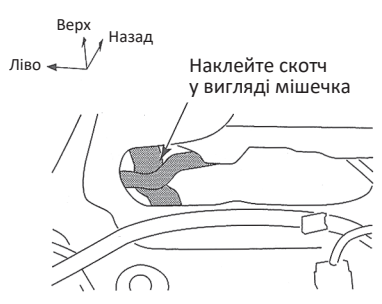

Ліва сторона* *аналогічно для правої сторони

Вигляд у розрізі

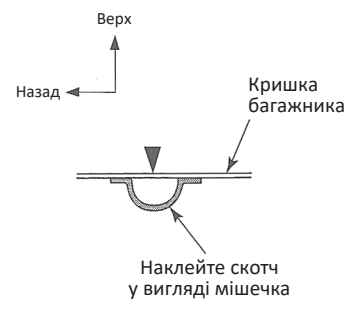

Детально

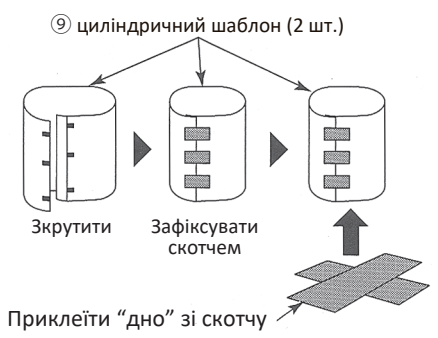

5. Підготовка до установки

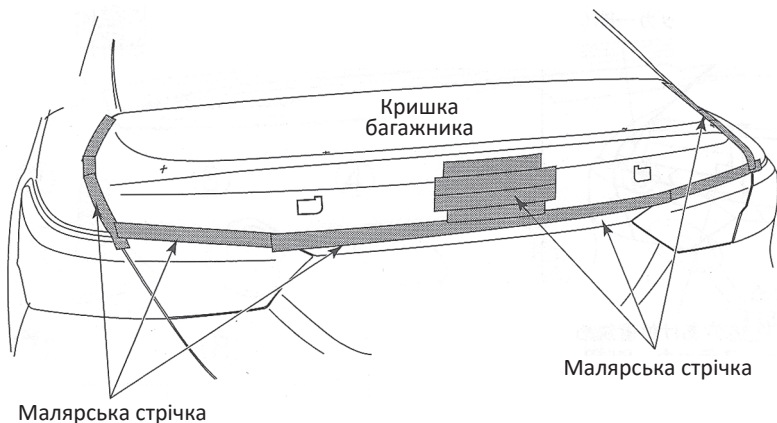

1. Щоб запобігти попаданню стружки і пилу від свердління на емблему, задні ліхтарі і кузов приклейте смужки малярського скотча в місцях, які показані на малюнку ліворуч.

6. Підготовка до установки

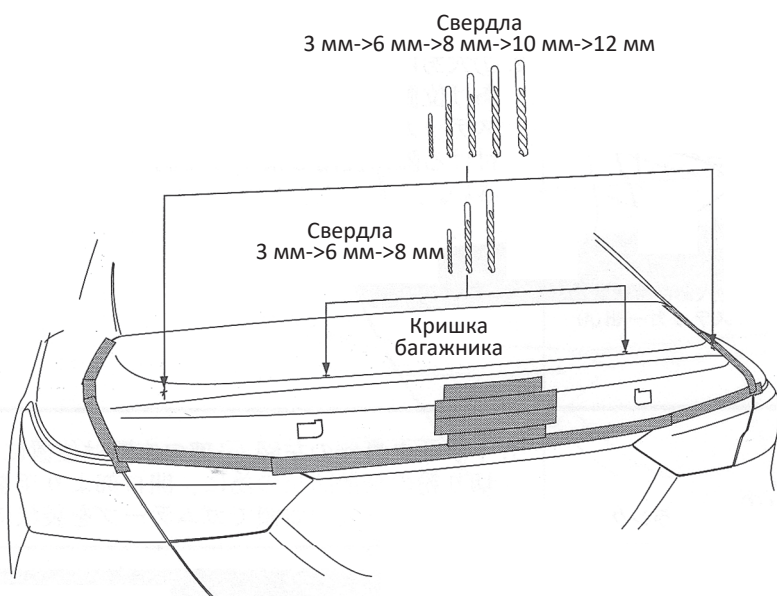

1. Використовуючи послідовно свердла діаметром 3 мм, 6 мм і 8 мм, просвердліть 2 отвори по мітках, які знаходяться ближче до центру багажника, як показано на малюнку ліворуч.
2. Використовуючи послідовно свердла діаметром 3 мм, 6 мм, 8 мм, 10 мм і 12 мм, просвердліть 2 отвори по мітках, які знаходяться ближче до зовнішніх країв багажника, як показано на малюнку ліворуч.
3. Обробіть краї отворів надфилем.



Порада

- Щоб уникнути наскрізного свердління, намотайте ізоляційну стрічку на свердло, на відстані 10 мм від кінця.

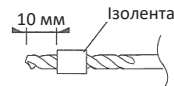

4. Аккуратно підфарбуйте краї отворів оригінальною фарбою відповідного кольору, щоб запобігти можливій корозії.
5. Зніміть малярську стрічку, скотч, циліндричні шаблони ⑨, що закріплені на автомобілі та багажнику.

7. Підготовка до установки

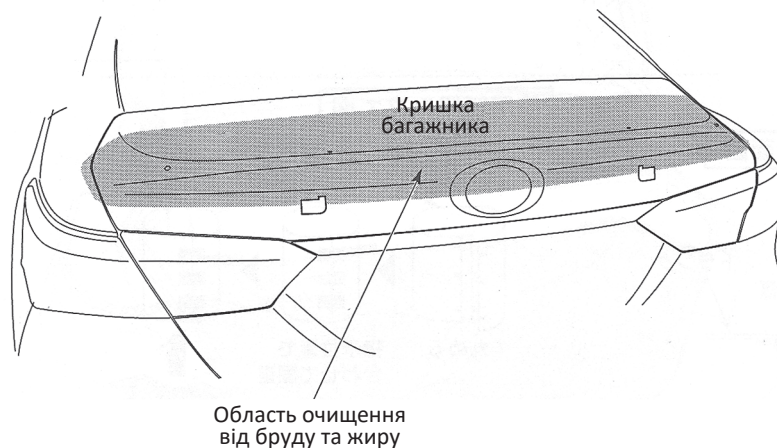

1. Область очищення від бруду та жиру зазначена сірим кольором на малюнку ліворуч.

8. Підготовка до установки

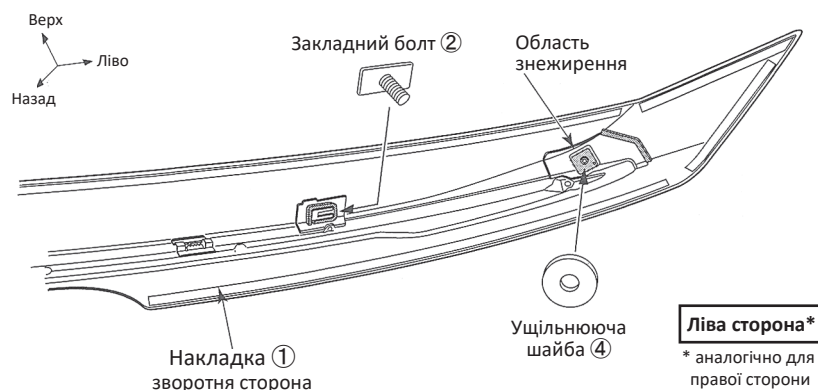

1. Знежирте область (на малюнку) на зворотній частині накладки ① та встановіть ущільнюючу шайбу ④.
(праворуч і ліворуч, 2 місця в цілому)
2. Встановіть закладні болти ② в місця, що вказані на малюнку зліва.
(праворуч і ліворуч, 2 місця в цілому)

9. Підготовка до установки

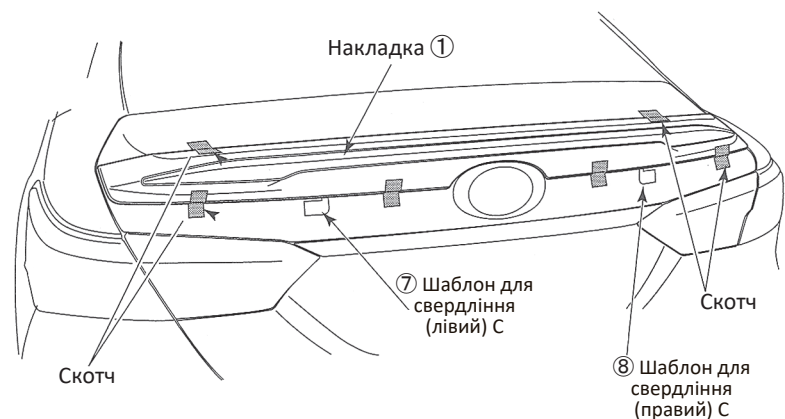

1. Тимчасово встановіть накладку ① та вирівняйте його по шаблонах С ⑦ і ⑧. Закріпіть накладку скотчем або аналогічним матеріалом.

Порада

- Будьте обережні під час встановлення накладки ①, щоб не подряпати кришку багажника автомобіля.
- Переконайтеся, що накладка встановлена ідентично з лівого і правого боку.

Детально шаблон С

Ліва сторона*

* аналогічно для правої сторони

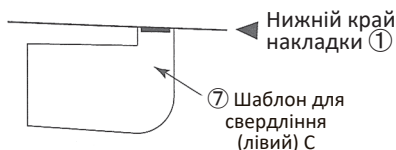
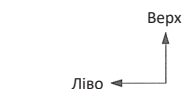

Детально лівий край накладки

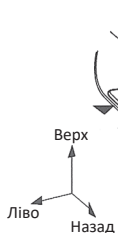

Вирівнювати по цих точках ▲, аналогічно для лівої і правої сторін



Ліва сторона*

* аналогічно для правої сторони

10. Підготовка до установки

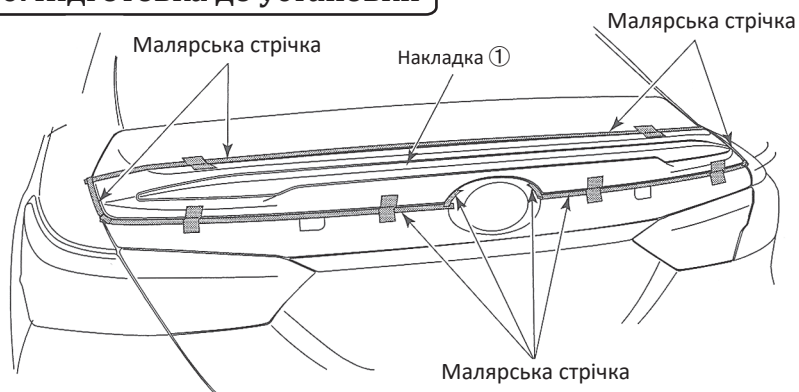

1. Перед нанесенням праймера, необхідно наклеїти захисні смужки малярського скотча навкруги молдинга, що встановлений на накладку ①.
(дивись малюнок ліворуч).

11. Нанесення праймера

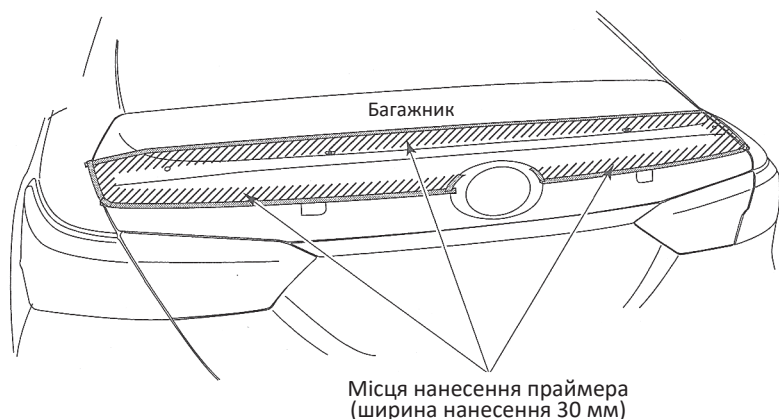

1. Зніміть накладку кришки багажника ①.
2. Нанесіть праймер N200 ⑩ на місця приклеювання двосторонньої стрічки, які позначені штрихуванням на малюнку ліворуч. Ширина нанесення - 30 мм.
3. Не знімайте малярський скотч після нанесення праймера. Він слугуватиме маркером при подальшій установці сойлера.

Порада

- Праймер N200 ⑩ може залишити жовті сліди на фарбі автомобіля, тому якщо ви випадково пролили праймер на фарбу або він потрапив під малярський скотч, негайно очистіть це місце за допомогою очищувача, що містить спирт.
- Для досягнення оптимального результату, праймеру має підсохнути протягом 10 хвилин при кімнатній температурі.
- Якщо кузов автомобіля піддавався обробці захисними засобами (рідким або твердим воском), необхідно обов'язково очистити місця установки накладки спиртовмісним очищувачем. В іншому випадку може бути значно знижена адгезія двосторонньої стрічки.

12. Підготовка до установки

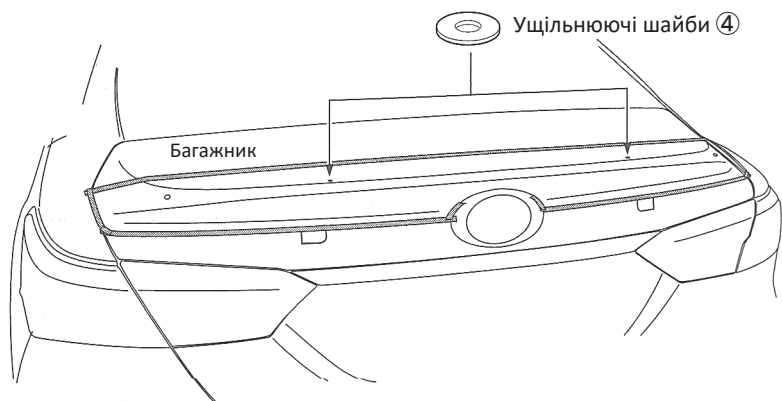

1. Встановіть ущільнюючі шайби ④ на 2 отвори, які ви просвердлили у пункті №6, що знаходяться ближче до центру багажника, як показано на малюнку ліворуч.

13. Підготовка до установки



1. Частково зніміть захисну стрічку з двосторонньої стрічки на накладці, в місцях, що зазначені на малюнку. Зафіксуйте вивільненні кінці захисної плівки малярським скотчем.

Зафіксуйте вивільненні кінці захисної плівки малярським скотчем.

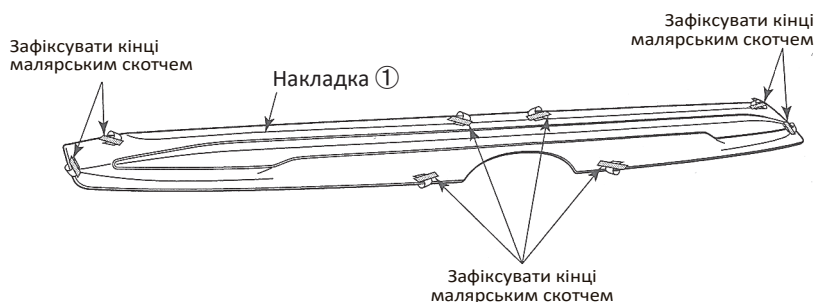

17. Установка



- Щоб запобігти падінню гвинта 5 при закручуванні у внутрішній простір кришки багажника, приклейте циліндричний шаблон 9, як показано на малюнку ліворуч. (один ліворуч і праворуч, ПО ЧЕРЗІ)

Детально

9 циліндричний шаблон (1 шт.)

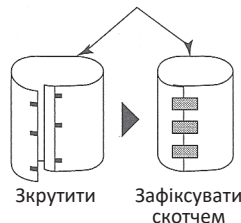

Зкрутити, вирівняти по мітках та зафіксувати скотчем.

Не клеїти "дно" зі скотчу!

18. Установка

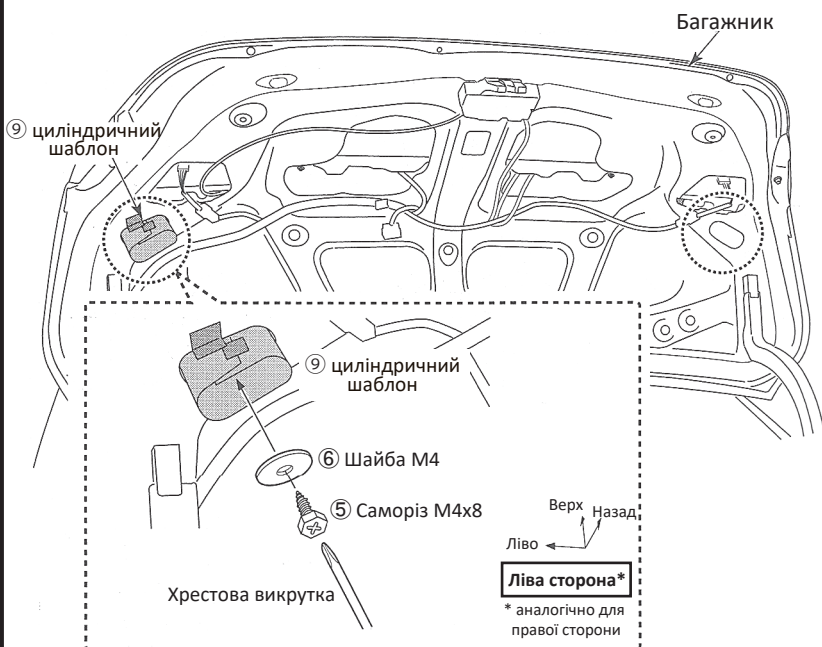

- Зафіксуйте лівий край накладки, встановивши саморіз М4х8 5 та шайбу М4 6. Щоб запобігти падінню, закручіть саморіз через циліндричний шаблон 9. (праворуч і ліворуч, 2 місця в цілому)

Порада

- Обережно закручіть саморізи 5, щоб випадково не впустити їх у внутрішній простір кришки багажника.
- Момент затяжки саморізів 5, не повинен перевищувати 2,5 Н*м! Якщо занадто сильно затягувати ці саморізи, то можна деформувати накладку 1 та/або багажник.

19. Установка

Місця встановлення пістонів (всього 13 місць)



- Приберіть тканину (або плівку), якою ви застинали дно багажника.
- Відкрийте і закрийте багажник і перевірте, чи немає перешкод.
- Переконайтеся, що на накладці і на кузові автомобіля немає подряпин.
- Заждіть не менш як три години для повного "схватування" двосторонньої стрічки. Після цього перевірте натяжку усіх болтів/саморізів.
- Закріпіть облицювання кришки багажника за допомогою пістонів, котрі ви зняли на самому початку установки. (всього 13 пістонів)

Фарбування та складання накладки багажника

Компоненти

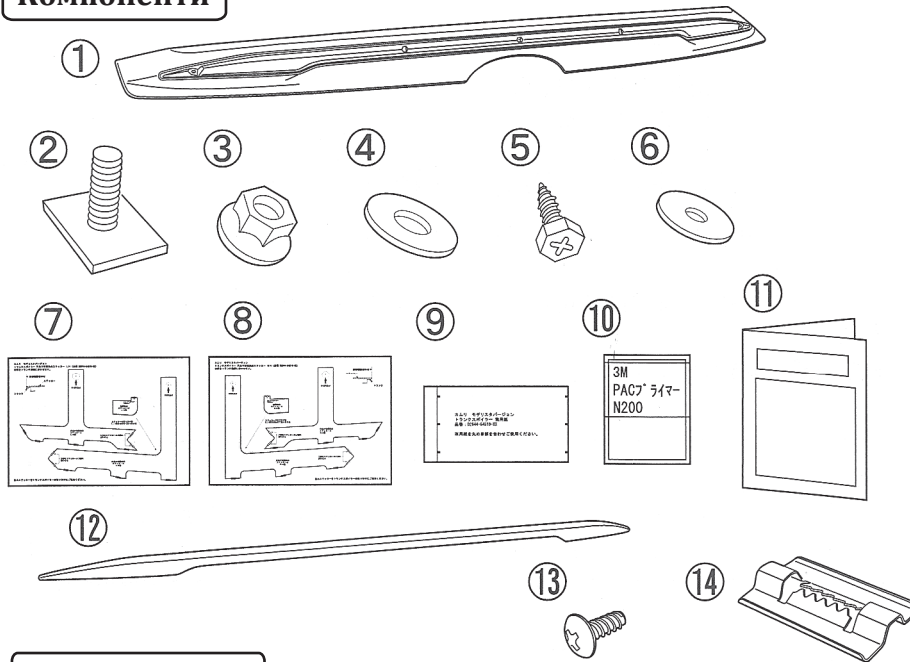

№	Опис	К-ть
①	Накладка	1
②	Закладний болт	2
③	Гайка М5	2
④	Ущільнююча шайба	4
⑤	Саморіз М4х8	2
⑥	Шайба М4	2
⑦	Шаблон для свердління (лівий)	1
⑧	Шаблон для свердління (правий)	1
⑨	Циліндричний шаблон	3
⑩	Праймер PAC N200	1
⑪	Інструкції з монтажу	1
⑫	Хромована накладка	1
⑬	Болт М3х8	2
⑭	Зубчаста кліпса	2

1. Фарбування

1. Перед фарбуванням обов'язково видаліть бруд, пил та жир з поверхні.



Порада

- ABS пластик чутливий до розчинника, тому знежирення повинно проводитися швидко і з невеликою кількістю розчинника.
- Якщо ви хочете підготувати поверхню, використовуйте дрібнозернистий наждачний папір (Р600 і вище).

2. Замаскуйте двосторонню стрічку, що встановлена на накладку, за допомогою малярського скотча.
3. Проведіть фарбування накладки ①, використовуючи фарбу на уретановій основі.
(примітка: матеріал накладки - ABS-пластик).
4. Сушка - через характер матеріалу, не можна застосовувати великі температури для сушки фарби.
Завжди сушіть при температурі не вище ніж 60 °С.

3. Установка хромованої накладки

1. Знежирте область на частині накладуи ① (на малюнку), куди буде встановлена хромована накладка ⑫.

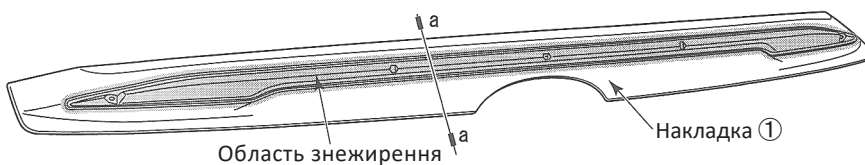

2. Нанесіть праймер N200, на область, що зазначена на малюнку.

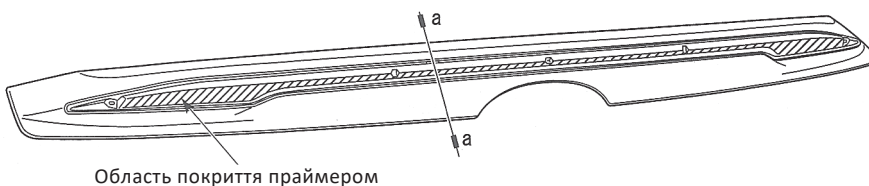

Секція а-а



Порада

- Праймер N200 буде повторно використаний під час установки накладки порогів ①. Праймер N200 має високу летючість, тому, будь ласка, закрийте контейнер із праймером якомога швидше.
- Праймер N200 може залишати жовті сліди на фарбі автомобіля, тому якщо ви випадково пролили праймер на фарбу, негайно очистіть це місце за допомогою очищувача, що містить спирт.
- Для досягнення оптимального результату, дайте праймеру підсохнути протягом 10 хвилин при кімнатній температурі.

3. Частково зніміть захисну стрічку з двосторонньої стрічки на накладці 12, в місцях, що зазначені на малюнку нижче. Зафіксуйте вивільненні кінці захисної плівки малярським скотчем.



4. Встановіть накладку 12, на накладку кришки багажника 1 і тимчасово (не сильно) зафіксуйте із зворотньої сторони по краях болтами М3х8 13 (один болт з лівого боку і один з правого).

5. Знімайте захисну плівку та притискайте накладку до накладки 1 у напрямках та у порядку, що зазначенні на малюнку.



Порада

- Натискайте на двосторонню стрічку із зусиллям приблизно 5 кг.
- Якщо захисна стрічка не знімається, спробуйте частково відпустити болти М3х8 13 по краях накладки 12.
- Натискайте на двосторонню стрічку з обох боків накладки 12, як на сендвіч.

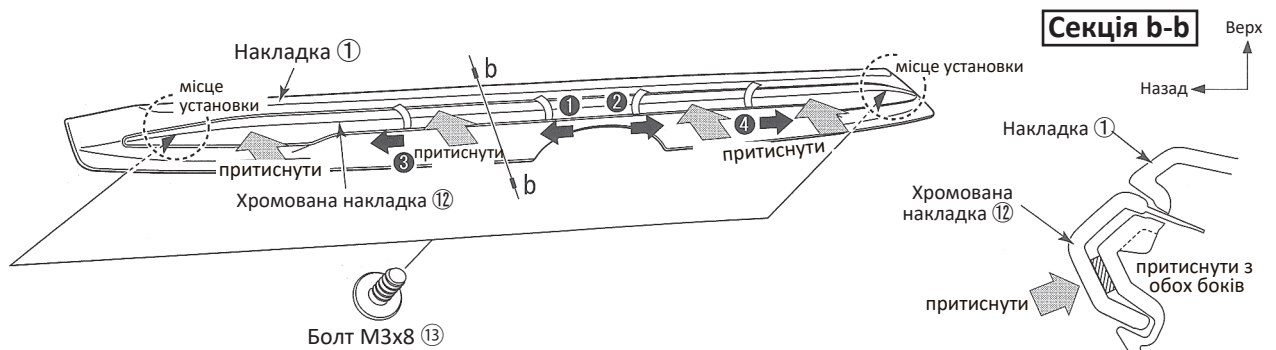

6. Зафіксуйте виступ накладки 12 на зворотньому боці накладки 1 за допомогою зубчатої кліпси 14 (одна ліворуч і одна праворуч).

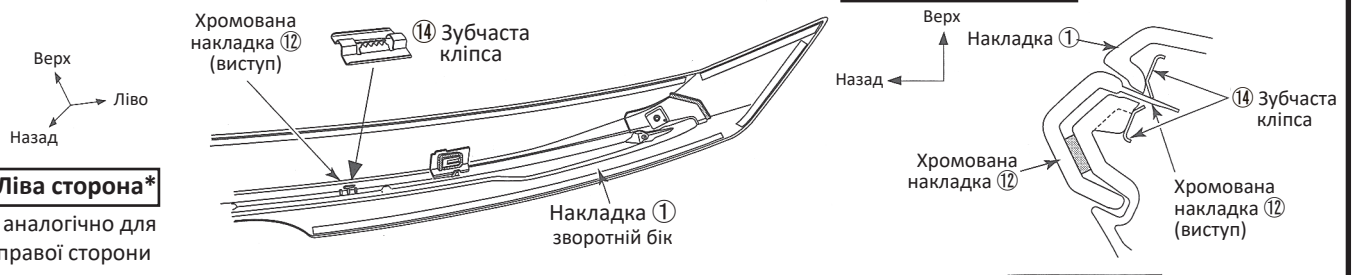

Примітка

1. Для повторної установки накладки (наприклад після ремонту), використовуйте двосторонню клейку стрічку, що зазначена на малюнку нижче.

