

Land Cruiser Prado Modellista

Інструкція з установки накладки заднього бампера

Артикул (без парктроніка): D2641-56110-XX

Артикул (з парктроніком): D2641-56110-XX

Сумісні моделі: TRJ150W/GRJ150W/GRJ151W

Дякуємо, що придбали накладку заднього бампера Modellista для Land Cruiser Prado 2017+.

У цьому керівництві описується процес установки накладки заднього бампера.

Будь ласка уважно прочитайте цю інструкцію перед початком установки.

Примітки з монтажу

Перед установкою, переконайтеся, що на накладці і автомобілі відсутні подряпини.

Категорично заборонено працювати на автомобілі із працюючим двигуном.

Будьте обережні під час зняття оригінальних деталей. Ці запчастини можуть бути встановлені повторно після демонтажу. Не змішуйте їх під час демонтажу і тримайте в безпечному місці.

Не знімайте будь-яку оригінальну частину, крім тих, що вказані у цьому посібнику.

Під час установки накладки, будь ласка захистіть від подряпин оригінальні деталі автомобіля, використовуючи малярський скотч або аналогічний матеріал.

Видаліть бруд і пил з накладки і автомобіля, використовуючи м'яку тканину.

Місця, куди буде встановлюватися двостороння стрічка, необхідно очистити від бруду і жиру, використовуючи знежирювач. В іншому випадку, двостороння стрічка може відклеїтися після установки продукту.

Для кращої адгезії двосторонньої стрічки обробіть поверхні праймером. У комплекті з продуктом поставляється праймер N200. Для досягнення оптимального результату, дайте праймеру підсохнути протягом 10 хвилин при кімнатній температурі.

Адгезія двосторонньої стрічки значно знижується, якщо температура навколишнього середовища становить 15 °C або менше. У цьому випадку необхідно прогріти стрічку і місця її встановлення феном.

Праймери можуть залишити жовті сліди на фарбі автомобіля, тому якщо ви випадково пролили праймер на фарбу або він потрапив під малярський скотч, негайно очистіть це місце за допомогою очищувача, що містить спирт.

Якщо кузов автомобіля піддавався обробці захисними засобами (рідким або твердим воском), необхідно обов'язково очистити місця установки накладки спиртовмісним очищувачем. В іншому випадку може бути значно знижена адгезія двосторонньої стрічки.

При установці двосторонньої стрічки використовуйте зусилля не менше 5 кг.

Остаточне затягування всіх болтів повинно здійснюватися **не раніш як через 3 години** після приклеювання двосторонньої стрічки. Також уникайте попадання води в місця приклеювання в цей період часу.

Перевірка та примітки після монтажу

Переконайтеся, що накладка на задній бампер надійно прикручена до бампера.

Переконайтеся, що захисна плівка знята з двосторонньої стрічки по всій довжині.

Переконайтеся, що накладка на задній бампер і кузов автомобіля не були подряпані під час установки.

Не прикладайте велике зусилля до накладки і не давайте їй намокнути, на протязі як мінімум трьох годин після завершення установки. В іншому випадку, двостороння стрічка буде відклеюватися, створюючи простір між накладкою та кузовом автомобіля.



Порада

Даним знаком в цій інструкції відзначені поради по швидкому і безпечному монтажу тієї чи іншої деталі.

Компоненти

№	Опис	К-ть
①	Накладка на задній бампер	1
②	Проставка ліва	1
③	Проставка права	1
④	Кронштейн парктроніка В	1
⑤	Кронштейн парктроніка А	1
⑥	Стікери-маркери	1
⑦	Праймер РАС К500	1
⑧	Інструкції з монтажу	1

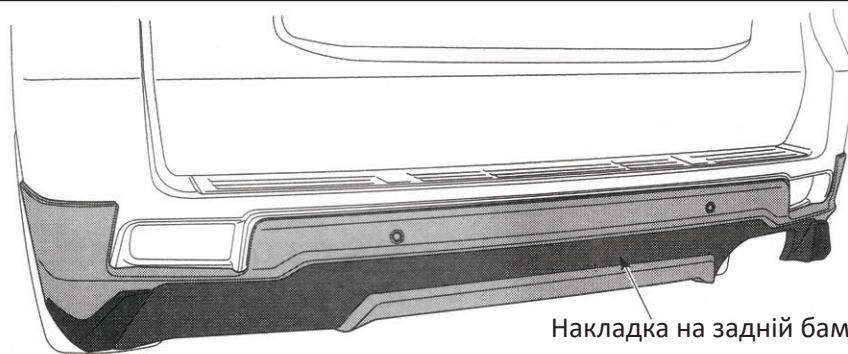
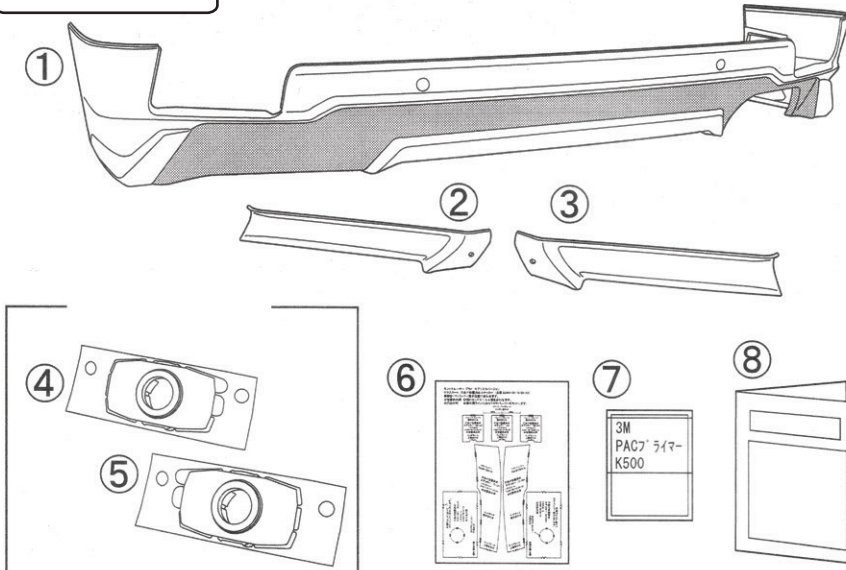

Накладка на задній бампер ①

✳️ Процедура установки дещо відрізняється для автомобілів з парктроніком і без нього. Перегляньте це керівництво уважно, щоб вибрати пункти, що відповідають специфікації вашого автомобіля.

Установка

1. Демонтаж деталей

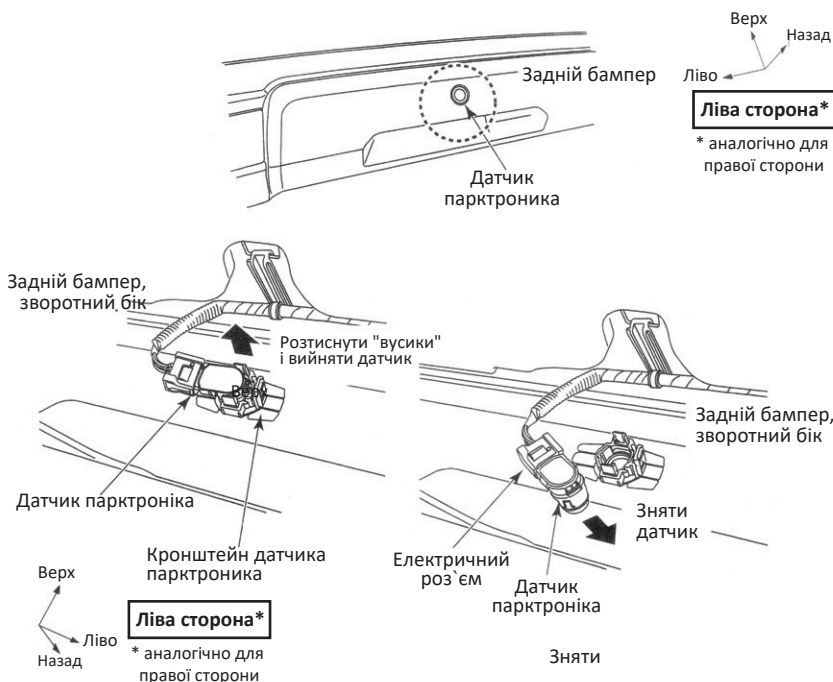

«Для автомобілів БЕЗ парктроніка»

Перейдіть на сторінку 4 і продовжуйте установку, починаючи з пункту 4.

1. Зніміть задній бампер.
2. Демонтуйте датчики парктроніка з оригінальних кронштейнів.
3. Відключіть датчики від електропроводки.



Порада

- Для отримання детальної інформації щодо зняття бампера зверніться до оригінальної інструкції з ремонту Toyota.



Порада

- Не загубіть зняті датчики, так як вони будуть використовуватися повторно при установці накладки.

2. Підготовка до установки

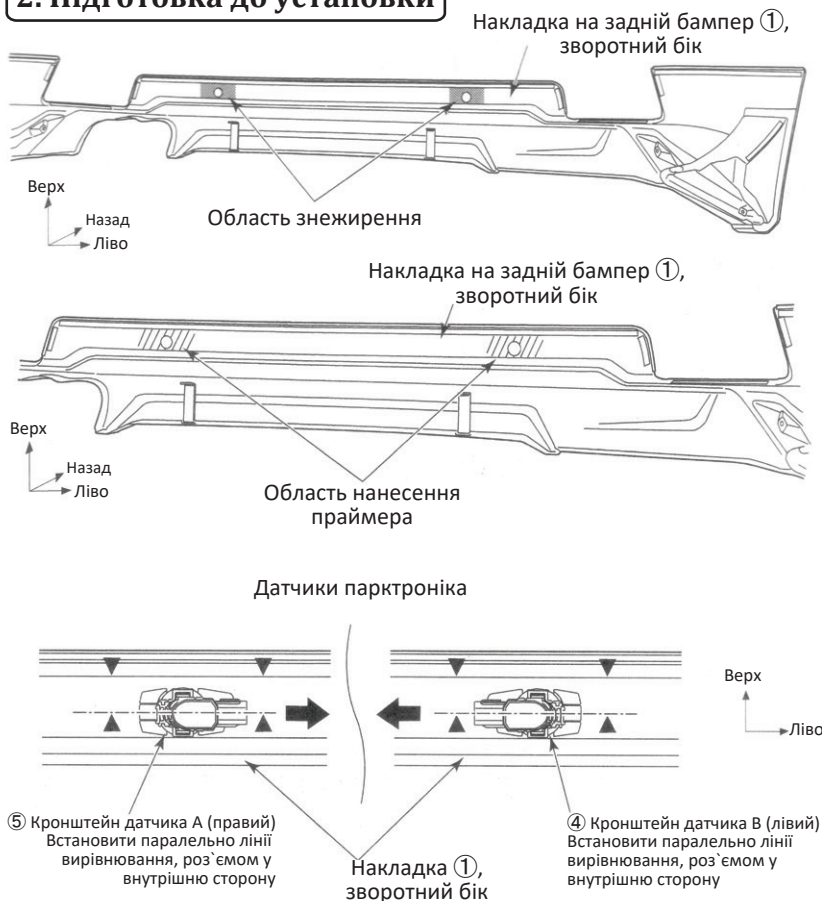

- Змонтуйте датчики парктроніка, які ви зняли в пункті (1), у нових кронштейнах для датчиків (4) та (5).
- Знежирте області, показані сірим на малюнку ліворуч.
- Нанесіть праймер K500 (7) на заштриховані області, де будуть встановлені нові кронштейни для датчиків парктроніка (4) та (5).

Порада

- Праймер K500 буде використаний при подальшій установці накладки (1). Оскільки праймер дуже летючий, негайно закрийте пакетик з праймером після використання.
- Для досягнення оптимального результату, праймер має підсохнути протягом мінімум 10 хвилин при кімнатній температурі.

- Зніміть захисну стрічку з двостороннього скотча на нових кронштейнах датчиків парктроніка (4) та (5) і приклейте їх зі зворотного боку накладки (1), як показано на малюнку ліворуч. Переконайтеся у тому, що ви не переплутали правий та лівий датчики.

Порада

- Натискайте на двосторонню стрічку із зусиллям приблизно 5 кг.
- Переконайтеся, що датчики встановлені чітко по центру отворів у накладці.

3. Підготовка до установки

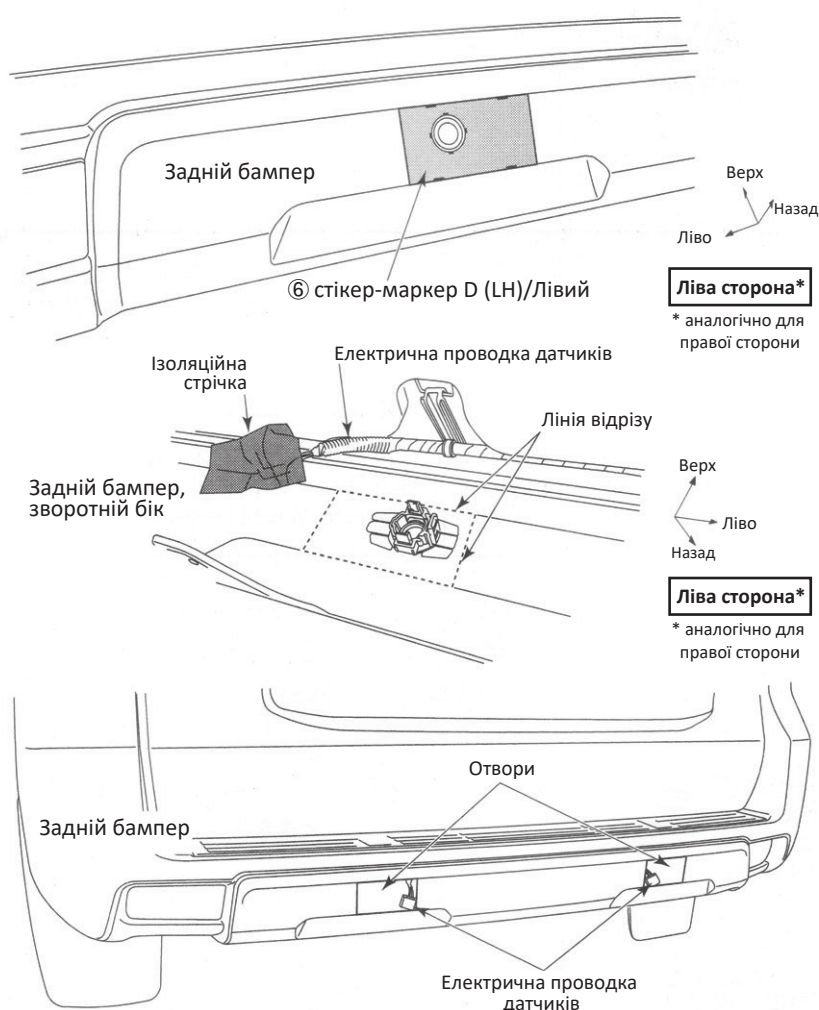

- Наклейте стікери-маркери D (6) на задній бампер, як показано на малюнку. (всього 2 маркера, по одному на кожен бік)

- Відведіть електричну проводку датчиків парктроніка и закріпіть ізострічкою так, щоб роз'єми датчиків не заважали роботі.

- Виріжте секції бампера, відповідно до шаблонів на стікерах D (6), обробіть края надфілем і наждачним папером. (всього 2 отвори)

- Встановіть задній бампер на автомобіль.

На даному етапі, електропроводку датчиків парктроніка потрібно вивести назовні, через отвори в задньому бампері.

4. Підготовка до установки

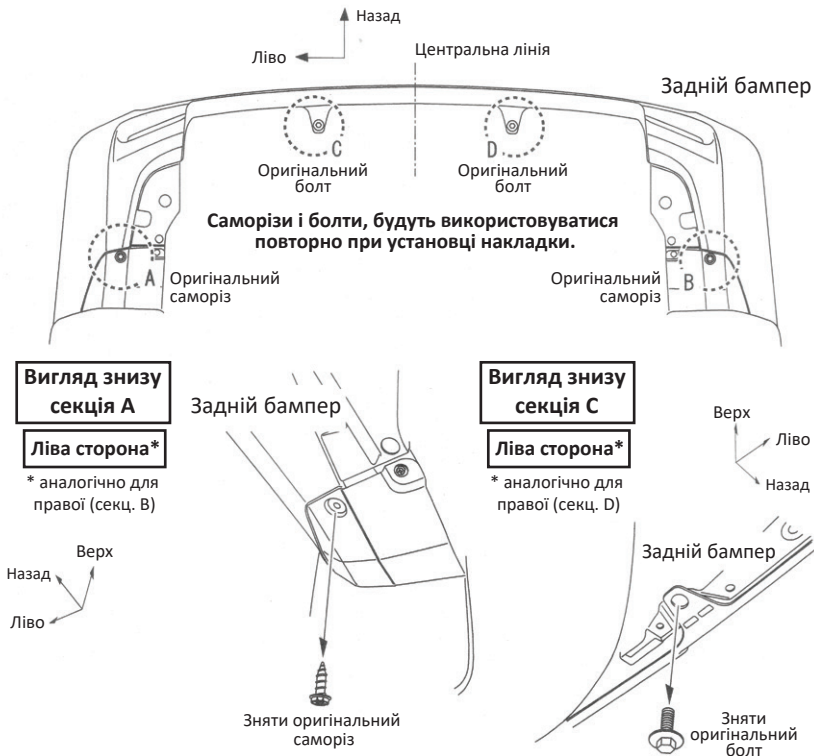

1. Зніміть два оригінальні саморізи (секції А-В) і два болта (секції С-Д) в нижній частині заднього бампера, як показано на малюнку.

(Всього чотири точки, дві ліворуч і дві праворуч).



Порада

- Не загубіть зняті саморізи і болти, так як вони будуть використовуватися повторно при установці накладки.

5. Підготовка до установки

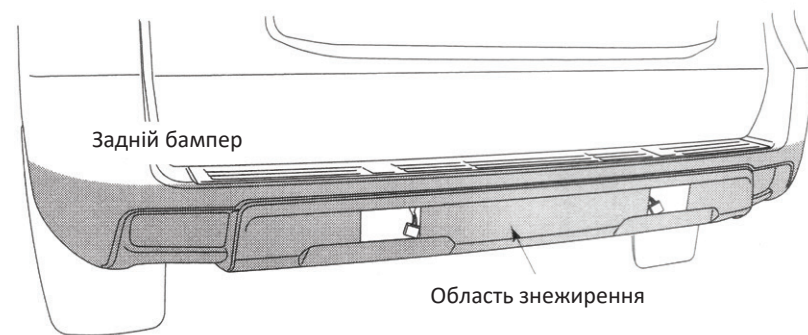

1. Область очищення від бруду та жиру позначена сірим кольором на малюнку зліва.

6. Підготовка до установки

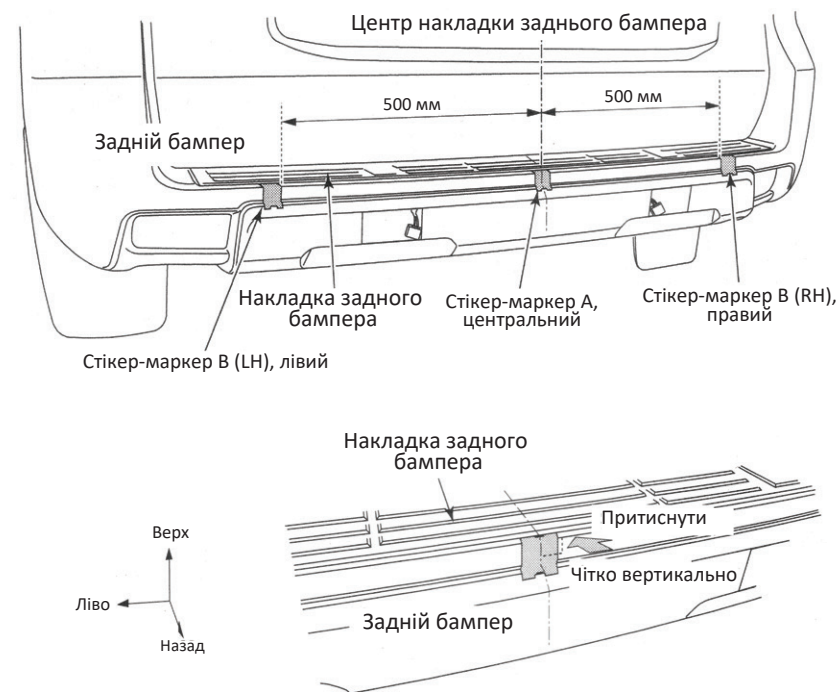

1. Наклейте стікери-маркери А, В (LH) та В (RH) ⑥ на задній бампер, як показано на малюнку. (всього 3 маркери, по центру та по одному на кожен бік)



Порада

- Починайте клеїти стікери з вертикальної поверхні заднього бампера.

Переконайтеся, що стікери-маркери приклеєні чітко вертикально.

7. Підготовка до установки

Детальний вигляд,
стікер-маркер С

Верх
Назад



Ліва сторона*

* аналогічно для
правої сторони

1. Приклеїти стікер-маркер С/Лівий ⑥ в районі арки заднього колеса і бризковика.



Порада

- Встановлюйте стікери-маркери С ⑥ акуратно, вони будуть використовуватися для центрування накладки ①

8. Підготовка до установки

Верх
Ліво Назад

Ліва сторона*

* аналогічно для
правої сторони

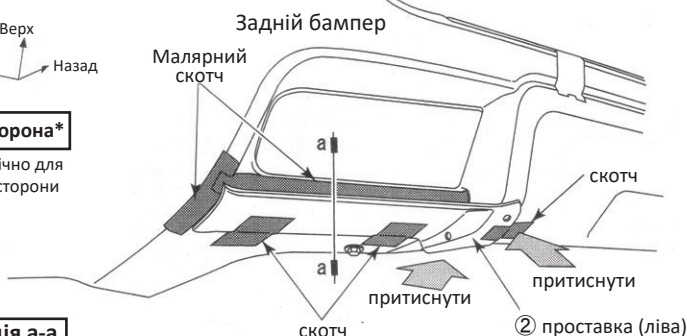

Секція а-а

Верх
Назад

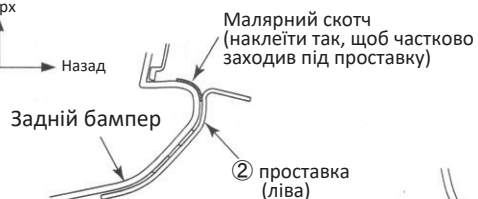

Ліва сторона*

* аналогічно для
правої сторони



1. Встановіть ліву проставку ②, щоб підтвердити місце приклеювання. Тимчасово зафіксуйте нижню частину утримувача скотчем.
2. Наклейте стрічки малярного скотчу уздовж верхнього та лівого країв проставки ②.
3. Зніміть проставку ② і нанесіть праймер К500 на поверхню, що позначена на малюнку зліва. Після нанесення праймера зніміть стрічки малярного скотчу.



Порада

- Праймер К500 буде використаний при подальшій установці накладки ①. Оскільки праймер дуже летючий, негайно закрийте пакетик з праймером після використання.
- Для досягнення оптимального результату, праймер має підсохнути протягом мінімум 10 хвилин при кімнатній температурі.

9. Підготовка до установки

Зняти частину захисної стрічки

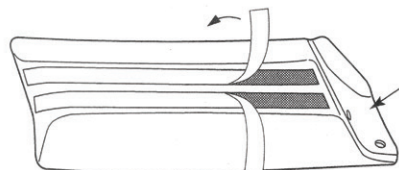

Зняти частину захисної стрічки

Зафіксувати вивільненні кінці малярним скотчем.

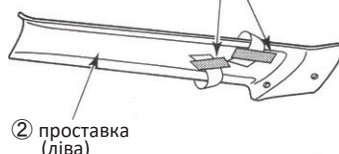

Ліва сторона*

* аналогічно для
правої сторони

1. Частково зніміть захисну стрічку з двосторонньої стрічки на проставках ② і ③, в місцях, що зазначені на малюнку зліва. Зафіксуйте вивільненні кінці захисної плівки малярним скотчем на зовнішній стороні.

10. Підготовка до установки



1. Знімайте захисну плівку та притискайте проставку ② у напрямках та у порядку, що зазначенні на малюнку зліва.



Порада

- Натискайте на двосторонню стрічку із зусиллям приблизно 5 кг.

2. Переконайтеся, що проставка закріплена надійно.

11. Підготовка до установки

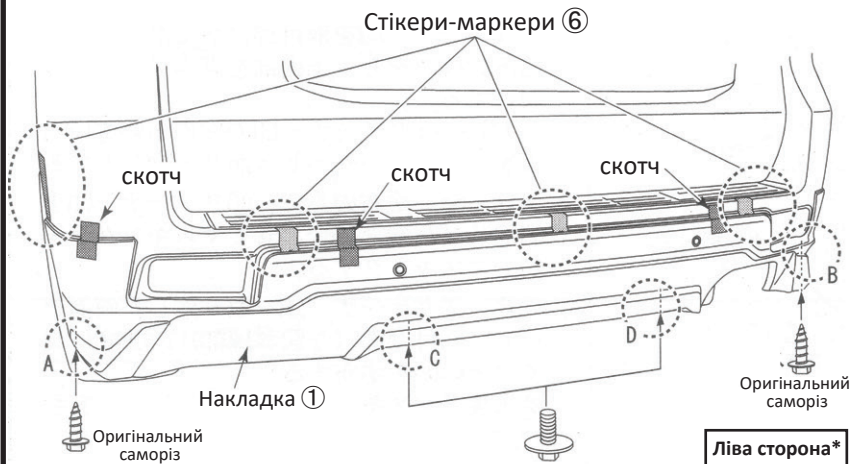

1. Тимчасово встановіть накладку ①, сумістивши маркери С ⑥ на задніх колісних арках та орієнтуючись по маркерах А і В ⑥ на накладці заднього бампера. Закріпіть накладку скотчем або аналогічним матеріалом.

2. Тимчасово зафіксуйте накладку ① двома оригінальними саморізами (секції А-В) і двома болтами (секції С-Д) в нижній частині заднього бампера, як показано на малюнку.

(Всього чотири точки, дві ліворуч і дві праворуч).



Порада

- Переконайтеся, що накладка встановлена ідентично з лівого і правого боку, орієнтуючись по задніх брызговиках.
- Не підключайте датчики парктроніка на даному етапі, так як накладка заднього бампера ще буде демонтуватися.

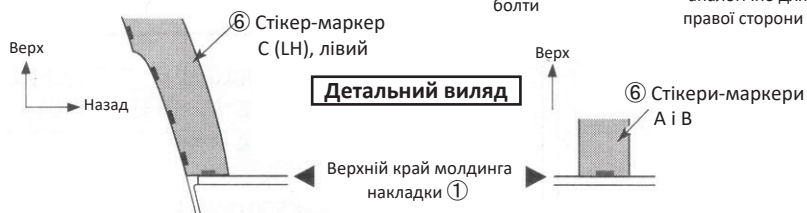

Нижні краї стікерів-маркерів ⑥ повинні прилягати до верхнього краю молдинга накладки ①.

Детальний вигляд секції задньої арки

Ліва сторона*

* аналогічно для правої сторони



Сумістіть накладку і маркери ідентично з обох боків

Вигляд знизу секція А

Ліва сторона*

* аналогічно для правої (секц. В)

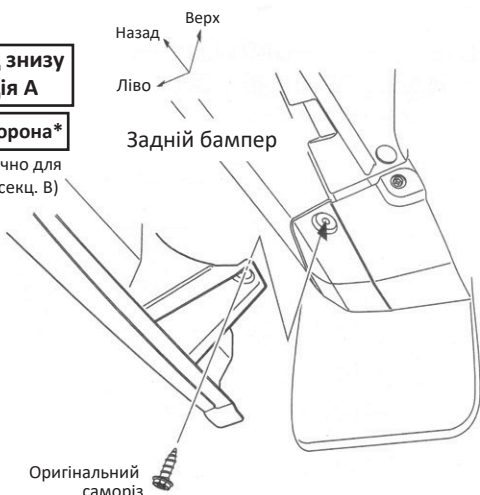

Вигляд знизу секція С

Ліва сторона*

* аналогічно для правої (секц. D)

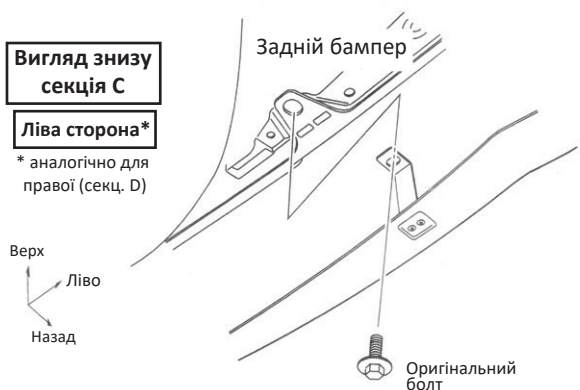

12. Підготовка до установки

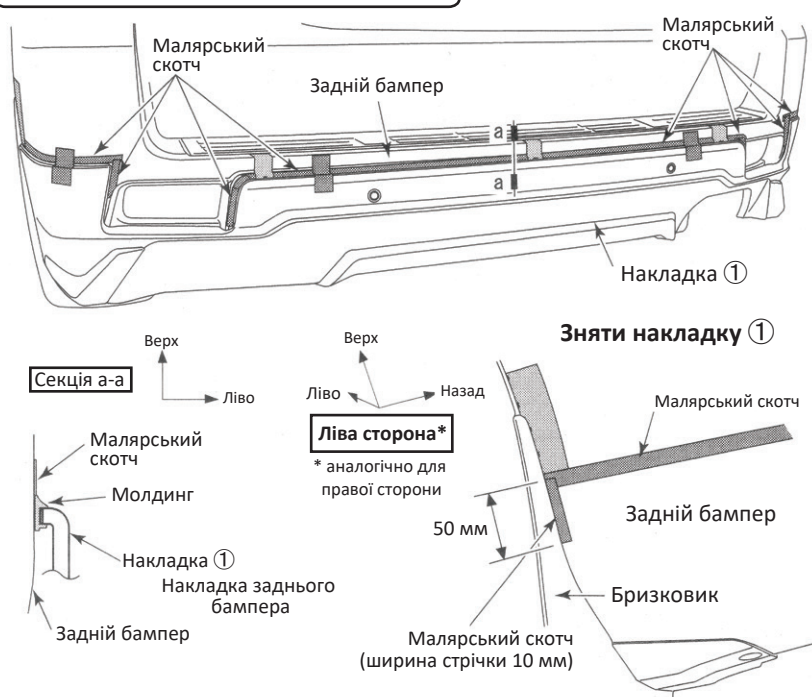

1. Перед нанесенням праймера, необхідно наклеїти захисні смужки малярського скотча над верхньою лінією молдинга, що встановлений на накладку ①. (див. малюнок ліворуч).
2. Зніміть накладку ①, та проклейте малярський скотч на бічних частинах бампера (в районі арок), уздовж накладки заднього бампера та біля рефлекторів, як показано на малюнку.



Порада

- Ширина стрічки малярського скотчу уздовж заднього брызковика повинна становити 10 мм.

13. Нанесення праймера

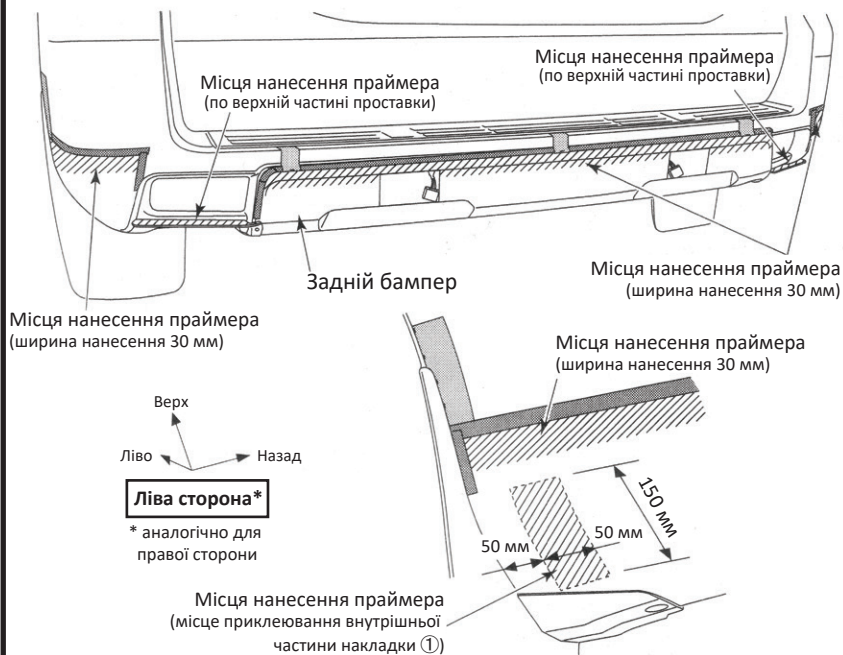

1. Нанесіть праймер K500 ⑦ на місця приклеювання двосторонньої стрічки, які позначені штрихуванням на малюнку зліва.
2. Не знімайте малярський скотч після нанесення праймера. Він слугуватиме маркером при подальшій установці накладки ①.



Порада

- Праймер K500 буде використаний при подальшій установці накладки ①. Оскільки праймер дуже летючий, негайно закрийте пакетики з праймером після використання.
- Для досягнення оптимального результату, праймер має підсохнути протягом мінімум 10 хвилин при кімнатній температурі.
- Якщо кузов автомобіля піддавався обробці захисними засобами (рідким або твердим воском), необхідно обов'язково очистити місця установки накладки спиртовмісним очищувачем. В іншому випадку може бути значно знижена адгезія двосторонньої стрічки.

14. Підготовка до установки

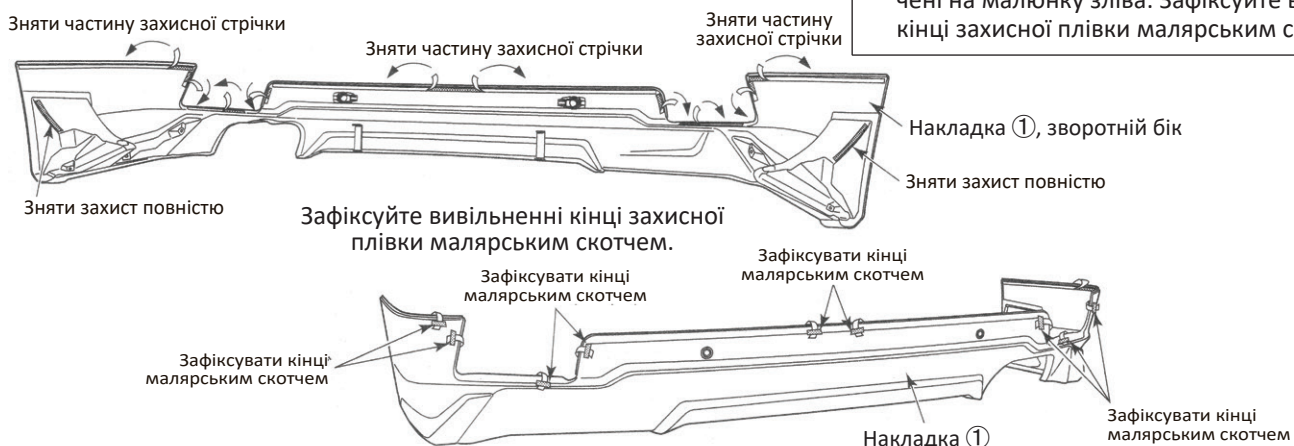

1. Частково зніміть захисну стрічку з двосторонньої стрічки на накладці ①, в місцях, що зазначені на малюнку зліва. Зафіксуйте вивільненні кінці захисної плівки малярським скотчем.

15. Установка

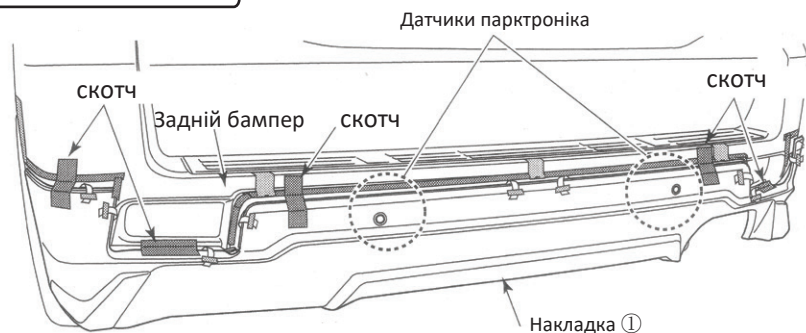

Тимчасово встановіть накладку ①, та закріпіть її скотчем

1. Тимчасово встановіть накладку ①, та закріпіть її скотчем або аналогічним матеріалом.
2. Підключіть електричні роз'єми до датчиків парктроніка.

16. Установка

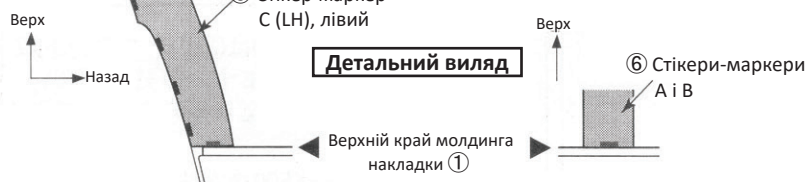
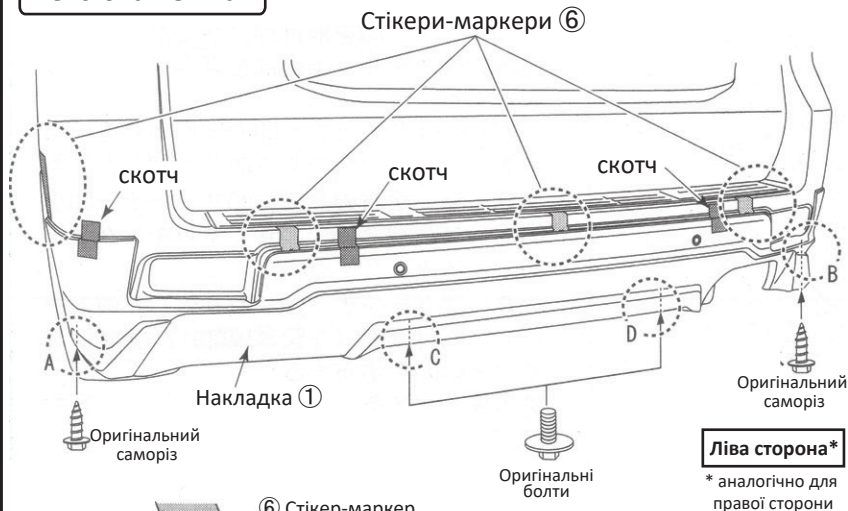

Нижні краї стікерів-маркерів ⑥ повинні прилягати до верхнього краю молдинга накладки ①.

Детальний вигляд секції задньої арки

Ліва сторона*

* аналогічно для правої сторони



Сумістіть накладку і маркери ідентично з обох боків

Вигляд знизу секція А

Ліва сторона*

* аналогічно для правої (секц. В)

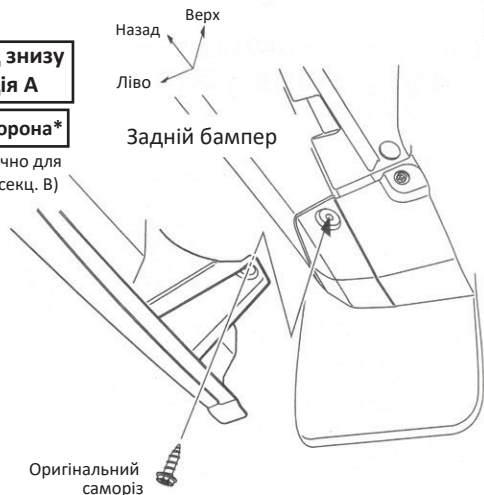

Вигляд знизу секція С

Ліва сторона*

* аналогічно для правої (секц. D)



1. Тимчасово встановіть накладку ①, сумістивши маркери С ⑥ на задніх колісних арках та орієнтуючись по маркерах А і В ⑥ на накладці заднього бампера. Закріпіть накладку скотчем або аналогічним матеріалом.
2. Тимчасово зафіксуйте накладку ① двома оригінальними саморізами (секції А-В) і двома болтами (секції С-Д) в нижній частині заднього бампера, як показано на малюнку.

(Всього чотири точки, дві ліворуч і дві праворуч).

Порада

- Переконайтеся, що накладка встановлена ідентично з лівого і правого боку, орієнтуючись по задніх бризковиках.

17. Установка

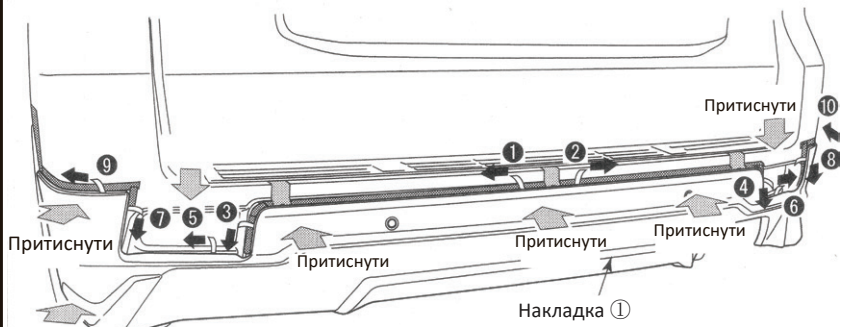

Притиснути, щоб приклеїти внутрішню частину накладки

Ліва сторона*
* аналогічно для правої сторони

1. Знімайте захисну плівку та притискайте накладку у напрямках та у порядку, що зазначенні на малюнку зліва.

Порада
• Натискайте на двосторонню стрічку із зусиллям приблизно 5 кг.

2. Після приклеювання зніміть всі стікери-маркери ⑥ і захисний малярський скотч.

3. Ще раз пройдіться по всіх місцях приклеювання двосторонньої стрічки і переконайтеся, що вона скрізь щільно прилягає.

18. Установка

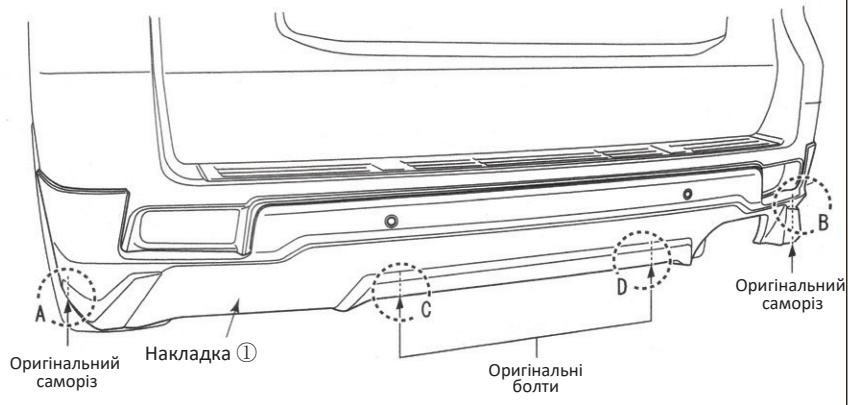

Оригінальний саморіз

Накладка ①

Оригінальні болти

Оригінальний саморіз

Затягніть всі точки кріплення (2 саморіза + 2 болта)

1. Зайдіть не менш як три години для повного "схватування" двосторонньої стрічки.

2. Після цього повністю затягніть всі саморізи і болти (у 4-х місцях, A, B, C, D).

Фарбування та складання накладки бампера

Компоненти

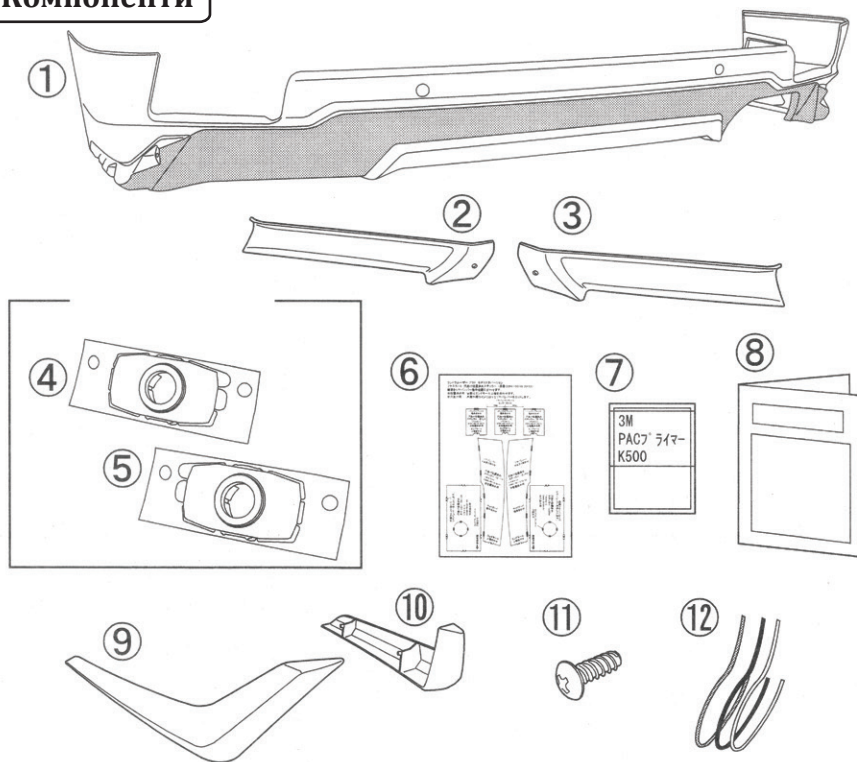

№	Опис	К-ть
①	Накладка з бампера	1
②	Проставка ліва	1
③	Проставка права	1
④	Кронштейн парктроніка В	1
⑤	Кронштейн парктроніка А	1
⑥	Стікери-маркери	4
⑦	Праймер PAC K500	3
⑧	Інструкції з монтажу	4
⑨	Хромована накладка (ліва)	1
⑩	Хромована еакладка (права)	1
⑪	Болт М4х10	1
⑫	Молдинги	Світло-сірий: 1 Темно-сірий: 1 Чорний: 1

1. Фарбування Для кронштейнів парктроніка ④ і ⑤ виконуйте тільки пункти 1, 2, 4 та 6.

1. Перед фарбуванням обов'язково видаліть бруд, пил та жир з поверхні.



Порада

- Пластик чутливий до розчинника, тому знежирення повинно проводитися швидко і з невеликою кількістю розчинника.
- Якщо ви хочете підготувати поверхню, використовуйте дрібнозернистий наждачний папір (Р600 і вище).

2. Замаскуйте двосторонню стрічку, що встановлена на накладку, за допомогою малярського скотча. Замаскуйте поверхню кронштейнів парктроніка ④ і ⑤, за допомогою малярського скотча, окрім частини навколо самого датчика.
3. Проведіть ґрунтування накладки ① (примітка: матеріал накладки - РРЕ-пластик).
4. Проведіть фарбування накладки ① та кронштейнів, використовуючи фарбу на уретановій основі.
5. Замаскуйте секції, що позначені темно-сірим коліром на малюнку нижче. (примітка: використовуйте чорну фарбу №218. Але, якщо кузов пофарбований у колір 202 або 218, то використовуйте чорну матову фарбу.
6. Сушка - через характер матеріалу, не можна застосовувати великі температури для сушки фарби. Завжди сушіть при температурі не вище ніж 60 °С.

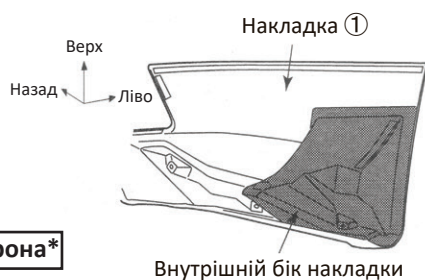

Ліва сторона*

* аналогічно для правої сторони

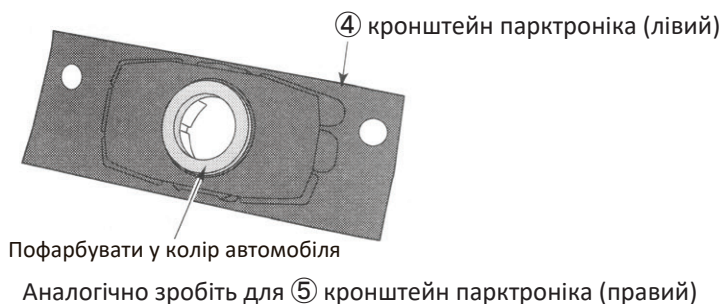

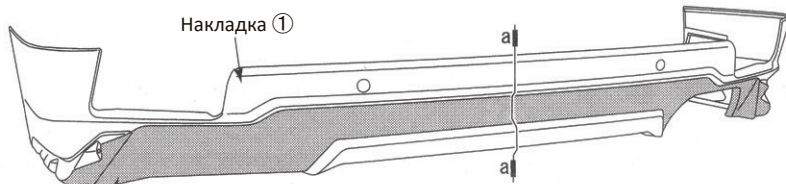

Область фарбування чорною фарбою



Ліва сторона*

* аналогічно для правої секції В

Секція А



Фарбувати чітко по лінії

Фарбувати чітко по лінії

Накладка 1

Секція а-а, детальний вигляд

Верх

Назовні

колір автомобіля

Накладка 1

Чорна фарба №218 або матова

межа фарбування

колір автомобіля

2. Установка молдинга

- Після фарбування накладки, очистіть місця приклеювання молдинга 12 від бруду і жиру і нанесіть праймер К500 7.



Порада

- Праймер К500 буде повторно використаний під час установки накладки 1. Праймер К500 має високу летючість, тому, будь ласка, закрийте контейнер із праймером якомога швидше.
- Для досягнення оптимального результату, дайте праймеру підсохнути протягом 10 хвилин при кімнатній температурі.

- Встановіть молдинг 12, як показано на малюнку нижче.

Вид збоку

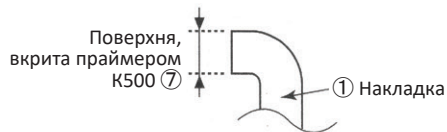

Вид збоку



Область приклеювання молдинга 12

Область приклеювання молдинга 12

Область приклеювання молдинга 12

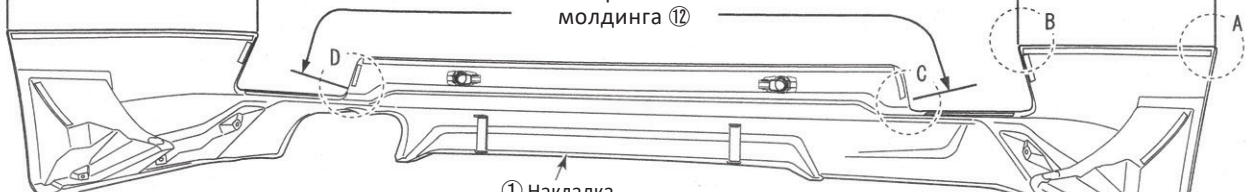

1 Накладка (зворотній бік)

Секція С детально

* аналогічно для правої секції D

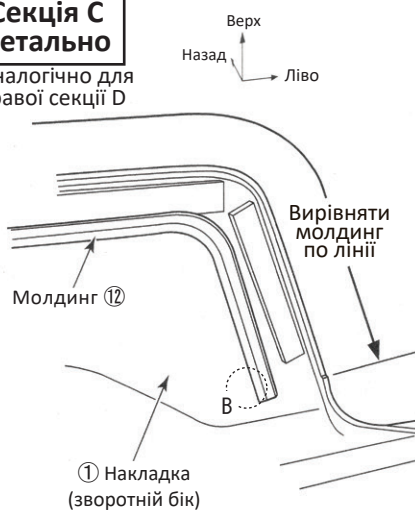

Секція В детально

Ліва сторона*

* аналогічно для правої сторони

Секція В зверху



Секція А детально

Ліва сторона*

* аналогічно для правої сторони

Секція А зверху

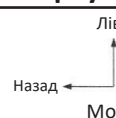

3. Установка хромованих накладок

1. За допомогою 3 болтів М4х10 ⑪ встановіть хромовані накладки ⑨ та ⑩, як показано на малюнку. (Усього 6 болтів, по 3 на кожен бок).

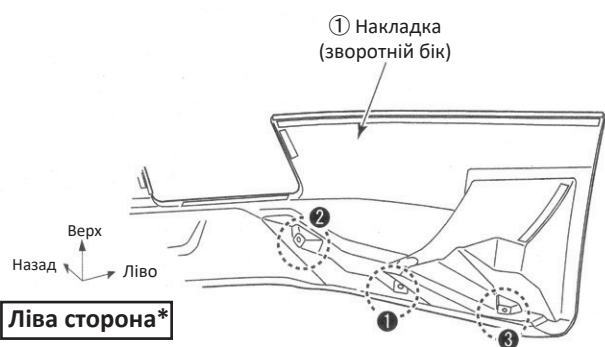

Ліва сторона*

* аналогічно для правої сторони

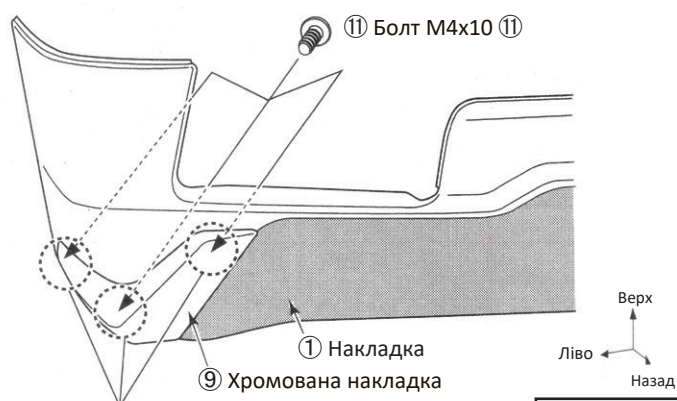

Ліва сторона*

* аналогічно для правої сторони

Примітка

1. Для повторної установки накладки (наприклад після ремонту), використовуйте двосторонню клейку стрічку, що зазначена на малюнку нижче.

