

Camry Modellista

Інструкція по установці накладки заднього бампера

Артикул: D2641-54410-XX

Сумісні моделі: AXVH70 (всі моделі)

Спасибі, що придбали накладку заднього бампера Modellista для Toyota Camry 2017+.
У цьому керівництві описується процес установки накладки заднього бампера.
Будь ласка уважно прочитайте цю інструкцію перед початком установки.

Примітки з монтажу

Перед установкою, переконайтеся, що на накладці і автомобілі відсутні подряпини.

Категорично заборонено працювати на автомобілі із працюючим двигуном.

Будьте обережні під час зняття оригінальних деталей. Ці запчастини можуть бути встановлені повторно після демонтажу. Не змішуйте їх під час демонтажу і тримайте в безпечному місці.

Не знімайте будь-яку оригінальну частину, крім тих, що вказані у цьому посібнику.

Під час установки накладки, будь ласка захистіть від подряпин оригінальні деталі автомобіля, використовуючи малярський скотч або аналогічний матеріал.

Видаліть бруд і пил з накладки і автомобіля, використовуючи м'яку тканину.

Місця, куди буде встановлюватися двостороння стрічка, необхідно очистити від бруду і жиру, використовуючи знежирювач. В іншому випадку, двостороння стрічка може відклеїтися після установки продукту.

Для кращої адгезії двосторонньої стрічки обробіть поверхні праймером. У комплекті з продуктом поставляється праймер N200. Для досягнення оптимального результату, дайте праймеру підсохнути протягом 10 хвилин при кімнатній температурі.

Адгезія двосторонньої стрічки значно знижується, якщо температура навколишнього середовища становить 15 °C або менше. У цьому випадку необхідно прогріти стрічку і місця її встановлення феном.

Праймери можуть залишити жовті сліди на фарбі автомобіля, тому якщо ви випадково пролили праймер на фарбу або він потрапив під малярський скотч, негайно очистіть це місце за допомогою очищувача, що містить спирт.

Якщо кузов автомобіля піддавався обробці захисними засобами (рідким або твердим воском), необхідно обов'язково очистити місця установки накладки спиртовмісним очищувачем. В іншому випадку може бути значно знижена адгезія двосторонньої стрічки.

При установці двосторонньої стрічки використовуйте зусилля не менше 5 кг.

Остаточне затягування всіх болтів повинно здійснюватися **не раніш як через 3 години** після приклеювання двосторонньої стрічки. Також уникайте попадання води в місця приклеювання в цей період часу.

Перевірка та примітки після монтажу

Переконайтеся, що накладка заднього бампера надійно прикручена до бампера.

Переконайтеся, що захисна плівка знята з двосторонньої стрічки по всій довжині.

Переконайтеся, що накладка і кузов автомобіля не були подряпані під час установки.

Не прикладайте велике зусилля до накладки і не давайте їй намокнути, на протязі як мінімум трьох годин після завершення установки. В іншому випадку, двостороння стрічка буде відклеюватися, створюючи простір між наладкою та кузовом автомобіля.



Порада

Даним знаком в цій інструкції відзначені поради по швидкому і безпечному монтажу цієї чи іншої деталі.

Компоненти

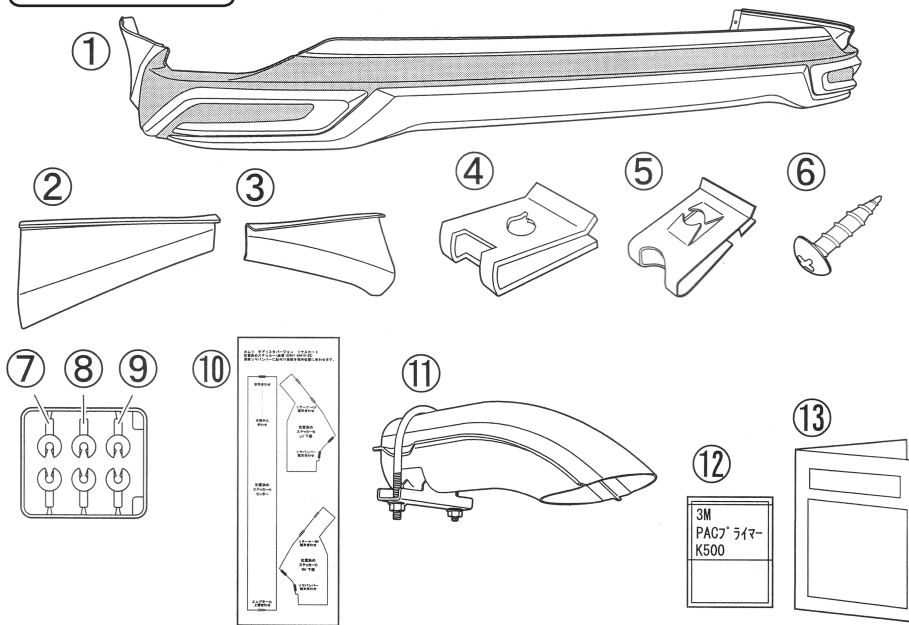

№	Опис	К-ть
①	Задня накладка	1
②	Проставка ліва	1
③	Проставка права	1
④	Заставна гайка (под саморіз)	2
⑤	Заставна гайка М5	4
⑥	Саморіз М5х16	6
⑦	Проставка (1 мм)	4
⑧	Проставка (2 мм)	4
⑨	Проставка (3 мм)	4
⑩	Стікери-маркери (шаблони)	1
⑪	Подовжувач глушника	1
⑫	Праймер РАС К500	1
⑬	Інструкції з монтажу	1

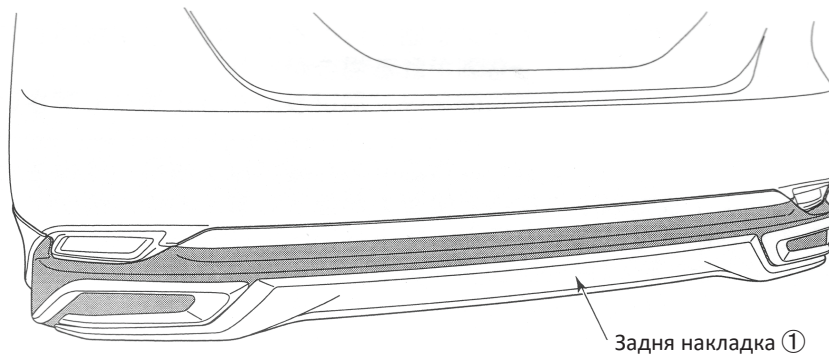

Установка

1. Підготовка до установки

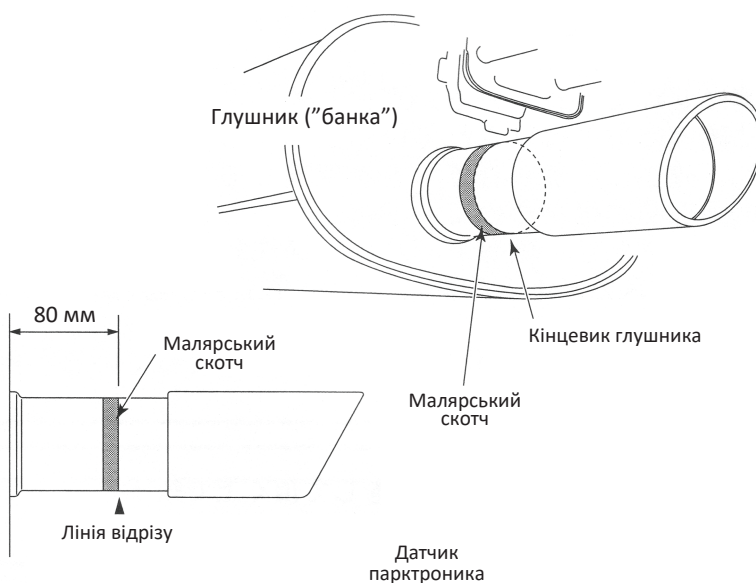

1. Відміряйте 80 мм від задньої стінки оригінального глушника ("банки"), в напрямку кінцевого глушника і виділіть малярським скотчем або чимось подібним.
2. Відріжте оригінальний кінцевик глушника по лінії маркування, використовуючи болгарку.
3. Зніміть всі залишки маркувальної стрічки.

Порада

- Відразу після їзди корпус глушника дуже гарячий. Існує ризик опіків і т. п. Це дуже небезпечно, тому, будь ласка, переконайтеся, що глушник повністю охолов. Очистіть кінцевик глушника розрізу в місці розрізу.

2. Підготовка до установки

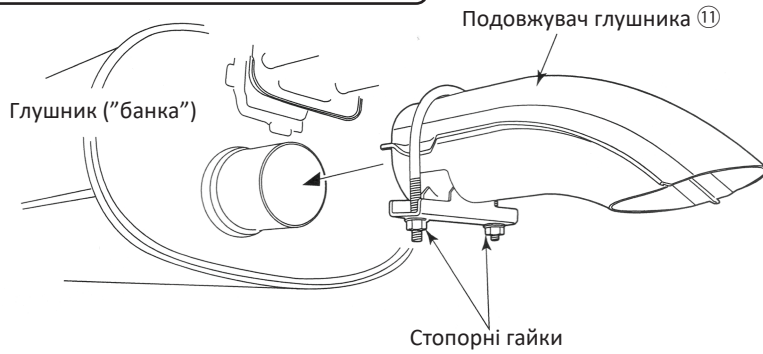

Вигляд збоку

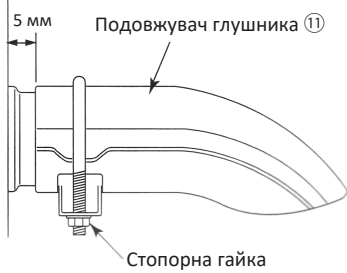

Вигляд зпереду

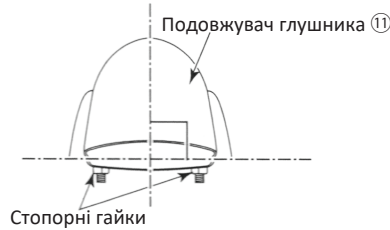

1. Встановіть подовжувач глушника ⑪ з комплекту, залишивши зазор 5 мм від задньої стінки оригінального глушника.
2. Переконайтеся, що подовжувач глушника ⑪ не заважає задньому бамперу, і тимчасово рівномірно затягніть і зафіксуйте стопорні гайки подовжувача.
3. Перевірте зазори з бампером і остаточно затягніть гайки подовжувача глушника ⑪.



Порада

- Відразу після їзди корпус глушника дуже гарячий. Існує ризик опіків і т. п. Це дуже небезпечно, тому, будь ласка, переконайтеся, що глушник повністю охолов.
- Затягуйте гайки динамометричним ключем. Момент затягування - 6 Н/м (0,6 кг).

3. Підготовка до установки

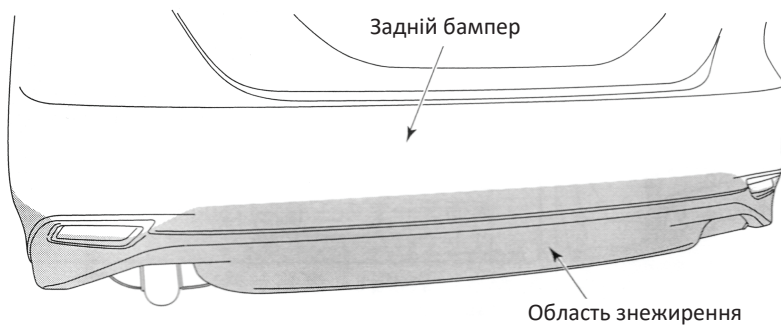

1. Область очищення від бруду та жиру позначена сірим кольором на малюнку зліва.

4. Підготовка до установки

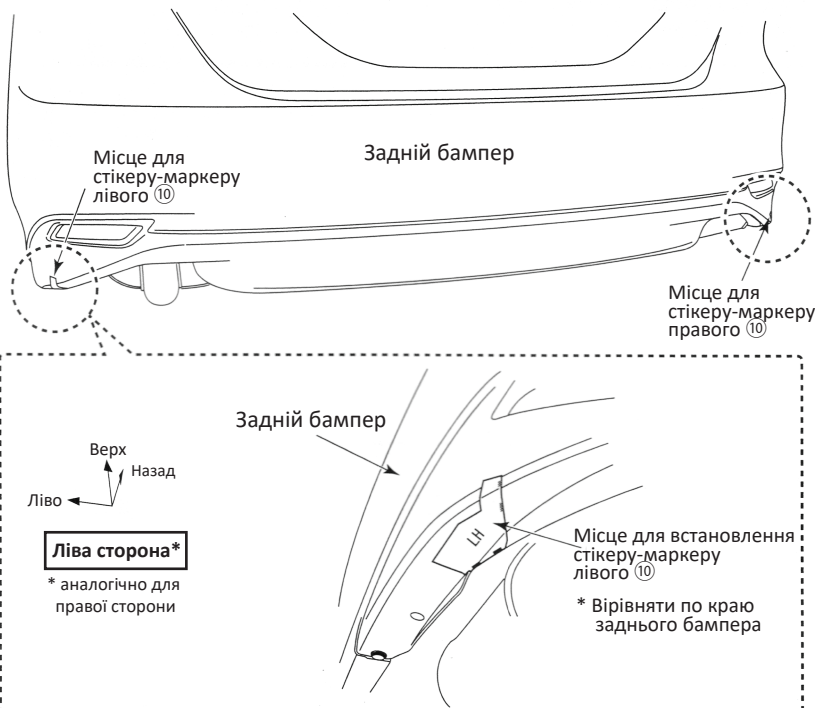

1. Наклейте стікер ⑩ на нижній частині заднього бампера, як зазначено в інструкціях на самому стікері.

(один стікер зліва і один зправа, всього 2 шт.)

5. Підготовка до установки

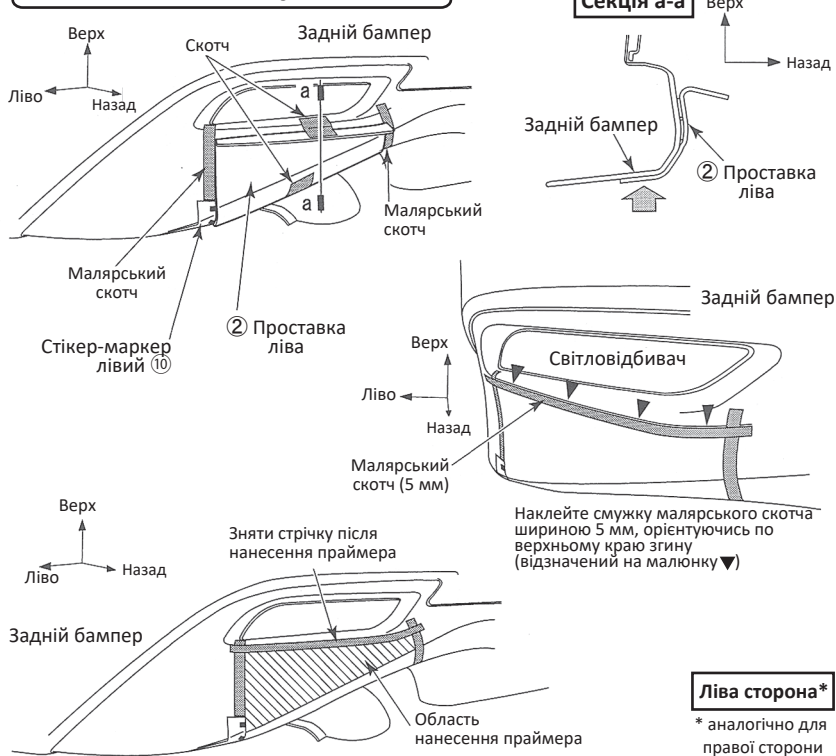

1. Встановіть ліву проставку ②, відповідно до шаблону ⑩, щоб підтвердити місце приклеювання. Тимчасово зафіксуйте проставку скотчем.
2. Наклейте стрічки малярного скотчу уздовж правого та лівого країв проставки ②.
3. Зніміть проставку ② і наклейте смужку малярського скотчу під світловідбивачем, як показано на малюнку зліва.
4. Нанесіть праймер K500 на поверхню, що позначена на малюнку зліва.
5. Після нанесення праймера зніміть тільки верхню стрічку малярного скотчу, що була встановлена в пункті 3. Інші стрічки слугуватимуть маркерами при встановленні проставки ②.

Порада

- Праймер K500 буде використаний при подальшій установці задньої накладки. Оскільки праймер дуже летючий, негайно закрийте пакети з праймером після використання.
- Для досягнення оптимального результату, праймер має підсохнути протягом мінімум 10 хвилин при кімнатній температурі.

6. Підготовка до установки

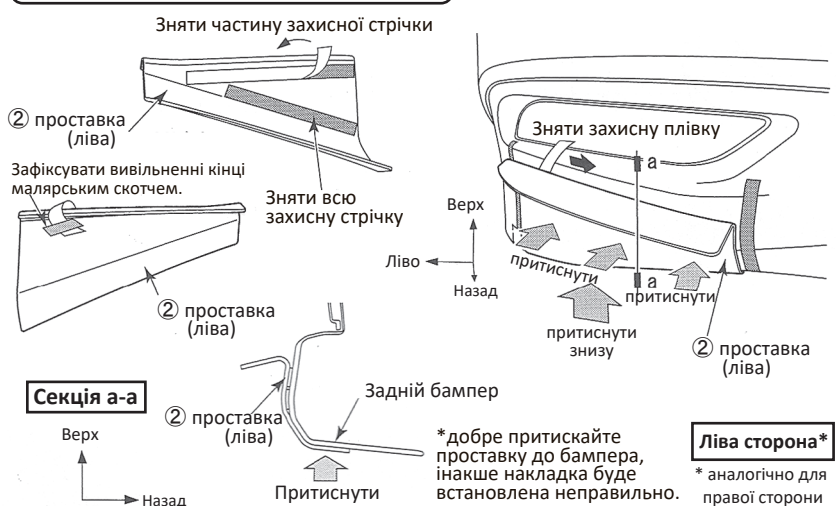

1. Частково зніміть захисну стрічку з двосторонньої стрічки на проставках ② і ③, в місцях, що зазначені на малюнку зліва. Зафіксуйте вивільненні кінці захисної плівки малярним скотчем на зовнішній стороні.
2. Знімайте захисну плівку та притискайте проставку ② у напрямку, що зазначений на малюнку зліва.

Порада

- Натискайте на двосторонню стрічку із зусиллям приблизно 5 кг.

3. Переконайтеся, що проставка закріплена надійно.
4. Зніміть залишки малярського скотчу та стікер-маркер ⑩.

7. Підготовка до установки

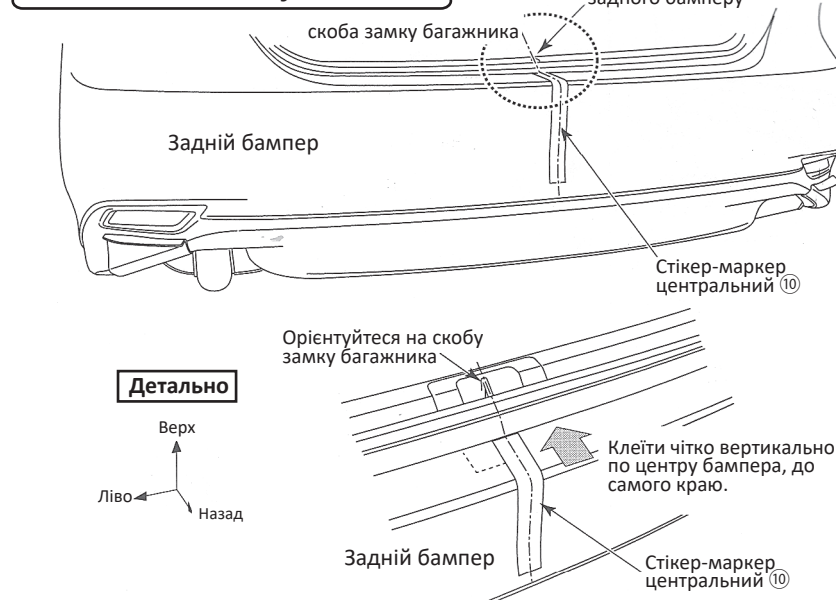

1. Відкрийте кришку багажника і, орієнтуючись по скобі замка багажника, наклейте центральний стікер-маркер ⑩ чітко по центру заднього бампера.

Порада

- Встановлюйте маркер ⑩ чітко вертикально!
- Дуже важливо наклеїти стікер-маркер ⑩ правильно, оскільки він буде використовуватися для вирівнювання задньої накладки.

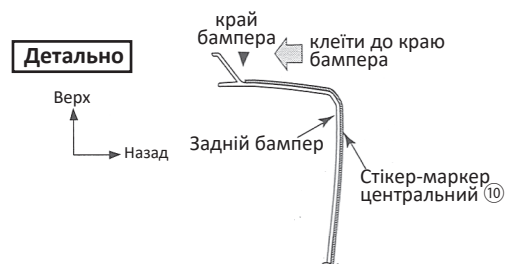

8. Підготовка до установки

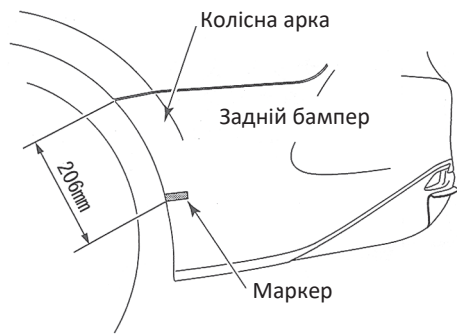

Ліва сторона*

* аналогічно для
правої сторони

1. Наклеїти захисну смужку малярського скотча на задню арку, відповідно до малюнка зліва. Ця смужка буде служити маркером при подальшій установці накладки.



Порада

- Переконайтеся, що маркерні смужки встановленні абсолютно ідентично, як з правого так і з лівого боків.

9. Підготовка до установки

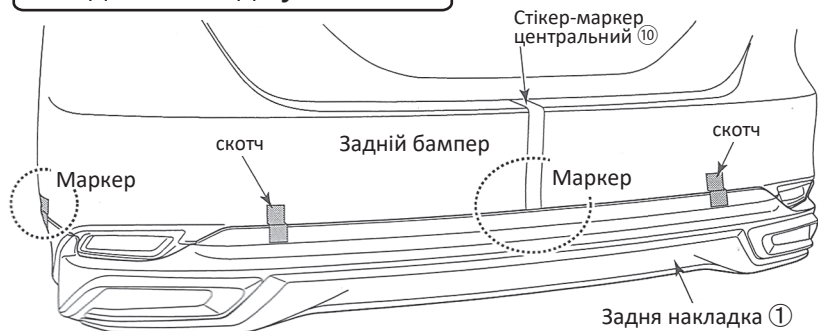

Маркер на колісній арці

Детально

Верх

Стікер-маркер центральний ⑩

Ліва сторона*

* аналогічно для
правої сторони



Верхній край молдинга накладки ①



Позиціонуйте накладку по центральному маркеру ⑩ і по маркерах на колісних арках. Нижній край маркерів повинен зістикуватися з верхнім краєм молдинга, що встановлений на накладку ①.

Ліва сторона*

* аналогічно для
правої сторони

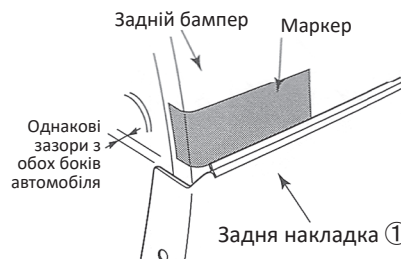

1. Тимчасово встановіть задню накладку ①, по маркерах на задніх колісних арках та по центральному маркеру ⑩. Закріпіть накладку скотчем або аналогічним матеріалом.



Порада

- Будьте обережні під час встановлення накладки ①, щоб не подряпати задній бампер автомобіля та інші деталі.
- Переконайтеся, що накладка встановлена ідентично з лівого і правого боку.

10. Підготовка до установки

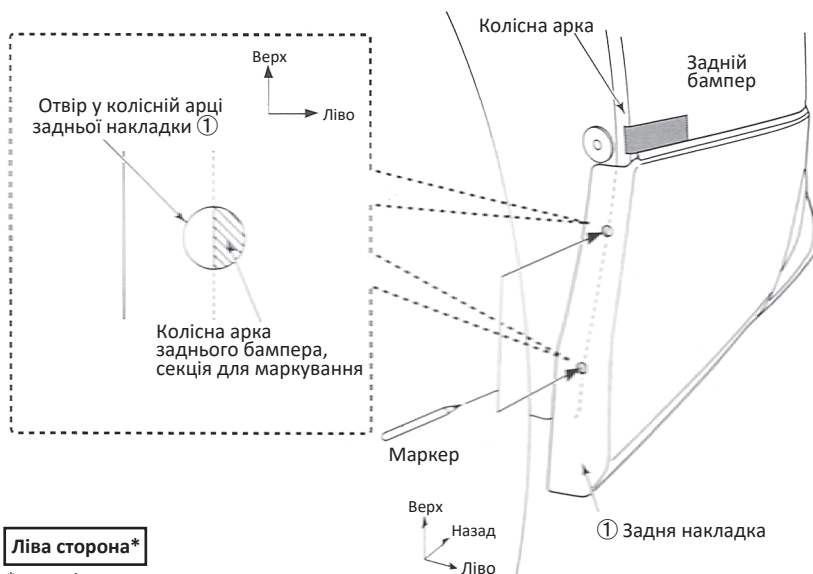

Ліва сторона*

* аналогічно для
правої сторони

1. Через отвори в бічних секціях накладки ① зробіть помітки на задньому бампері, маркером або схожим інструментом. (всього 4 помітки, по 2 на кожному боці)

11. Підготовка до установки

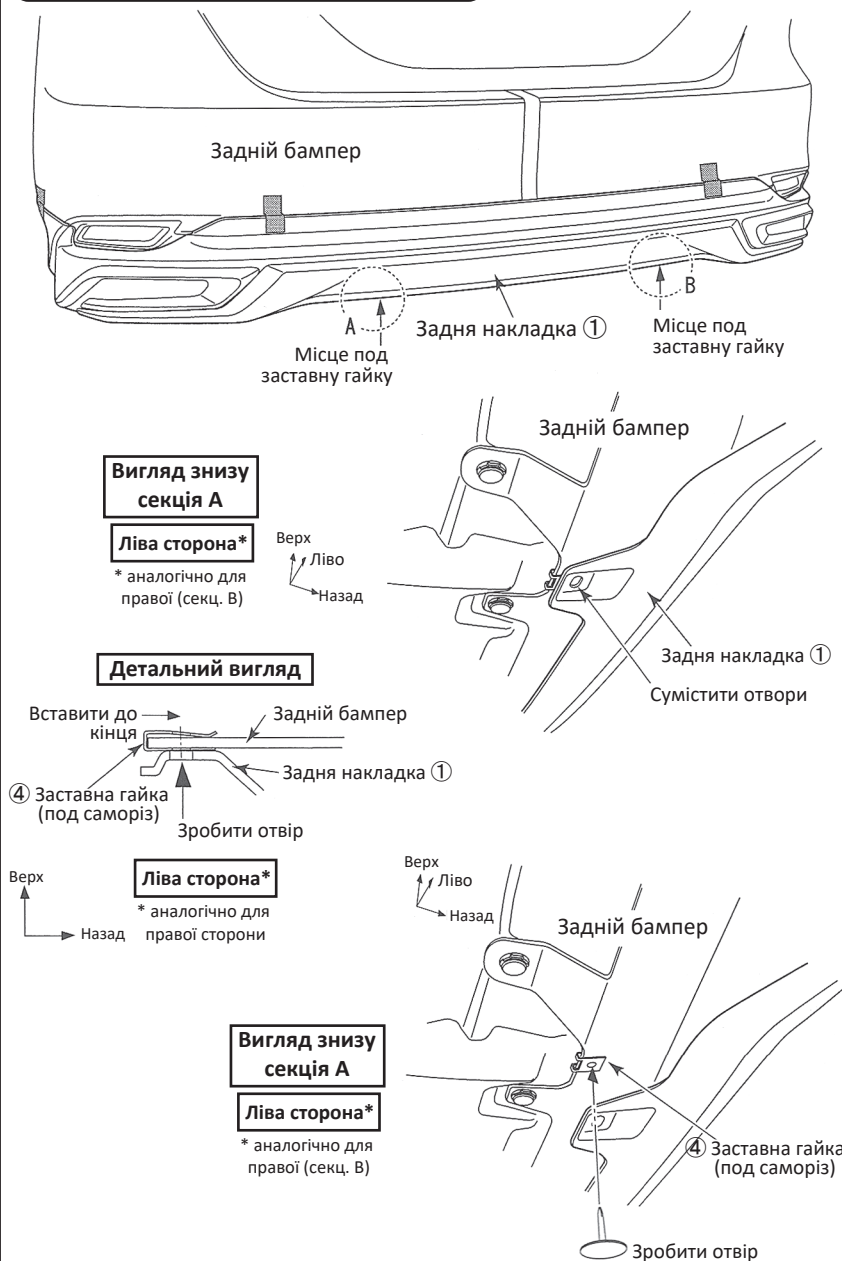

1. Встановіть заставні гайки ④ на нижню кромку заднього бампера й сполучіть отвори в гайках з отворами в нижній частині задньої накладки.
2. Просвердліть пілотні отвори в нижній частині заднього бампера, точно по центру отворів у заставних гайках ④ в секціях А і В, використовуючи шило або подібний інструмент.

12. Підготовка до установки

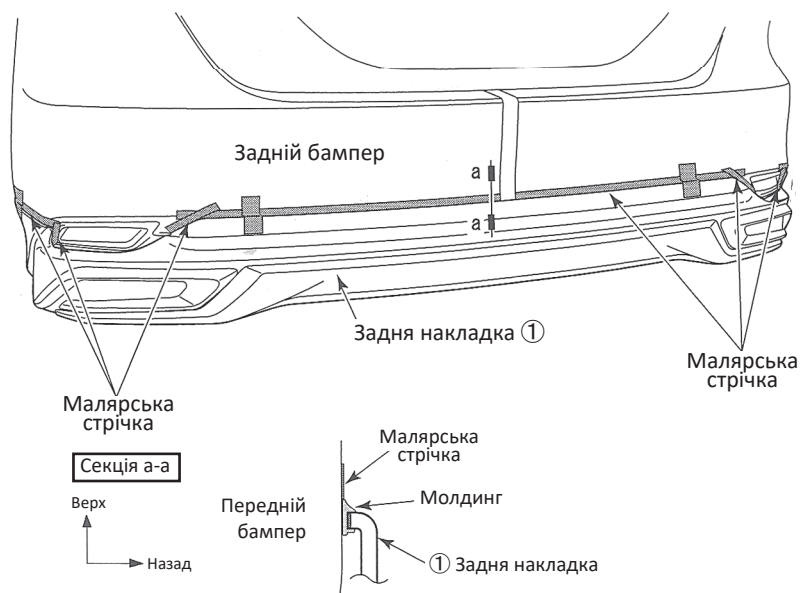

1. Перед нанесенням праймера, необхідно наклеїти захисні смужки малярського скотча над верхньою лінією молдинга, що встановлений на задню накладку ①. (див. малюнок ліворуч).

14. Нанесення праймера

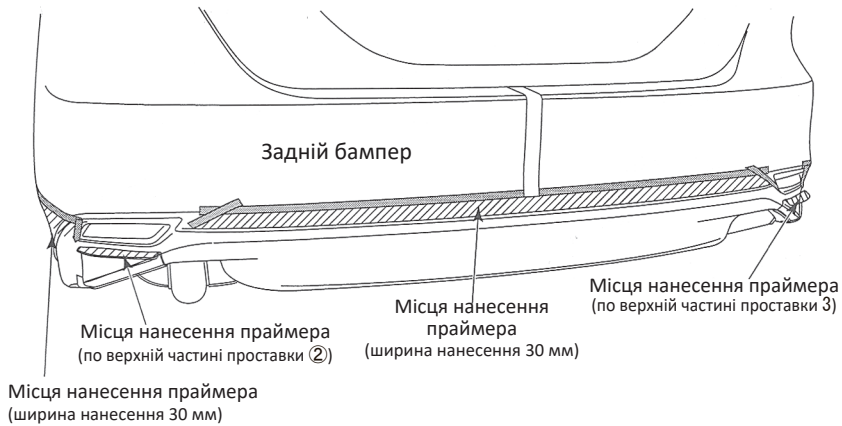

Місця нанесення праймера
(ширина нанесення 30 мм)

1. Зніміть задню накладку ①.
2. Нанесіть праймер K500 ⑫ на місця приклеювання двосторонньої стрічки, які позначені штрихуванням на малюнку зліва.
3. Не знімайте малярський скотч після нанесення праймера. Він слугуватиме маркером при подальшій установці сойлера.

Порада

- Праймер K500 буде використаний при подальшій установці задньої накладки. Оскільки праймер дуже летючий, негайно закрийте пакетики з праймером після використання.
- Для досягнення оптимального результату, праймер має підсохнути протягом мінімум 10 хвилин при кімнатній температурі.
- Якщо кузов автомобіля піддавався обробці захисними засобами (рідким або твердим воском), необхідно обов'язково очистити місця установки накладки спиртовмісним очищувачем. В іншому випадку може бути значно знижена адгезія двосторонньої стрічки.

14. Підготовка до установки

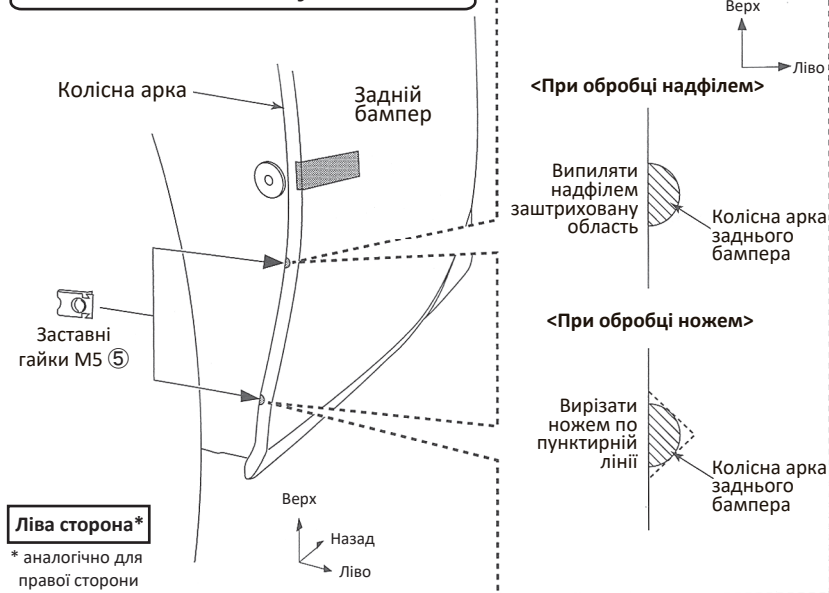

1. Обробіть місця на колісній арці переднього бампера, які ви позначили маркером в пункті №10, за допомогою круглого надфіля або ножа, як показано на малюнку зліва. (всього 4 отвори, по 2 на кожному боці)
2. Встановіть заставні гайки М5 ⑤, сумістивши отвір в гайці з отвором в колісній арці переднього бампера. (всього 4 гайки, по 2 на кожному боці)

15. Підготовка до установки

1. Частково зніміть захисну стрічку з двосторонньої стрічки на накладці, в місцях, що зазначені на малюнку зліва. Зафіксуйте вивільненні кінці захисної плівки малярським скотчем.

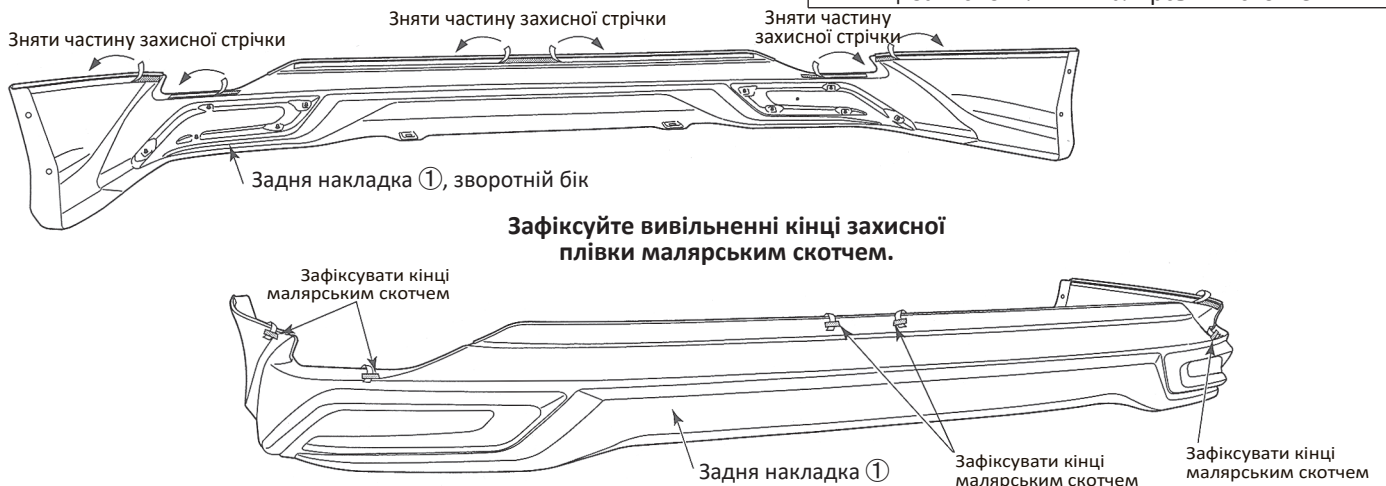

16. Установка

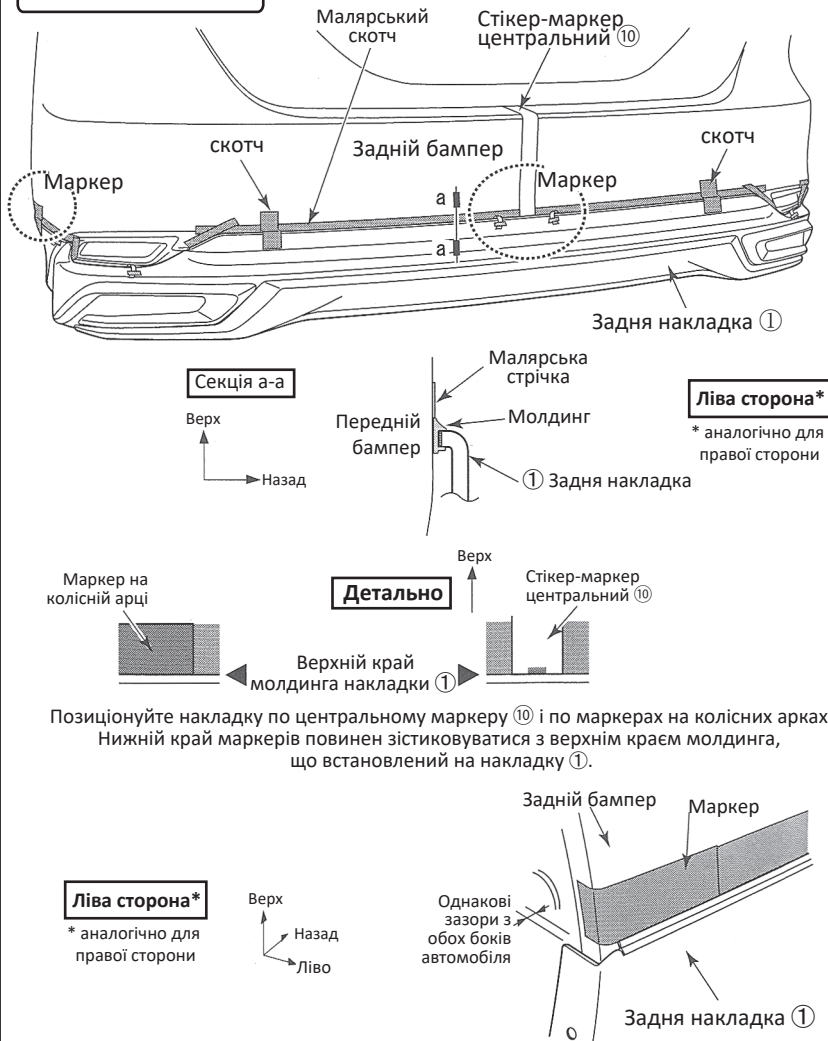

Позиціонуйте накладку по центральному маркеру ⑩ і по маркерах на колісних арках. Нижній край маркерів повинен зістикуватися з верхнім краєм молдинга, що встановлений на накладку ①.

1. Тимчасово встановіть задня накладка ①, по маркерах на задніх колісних арках та по центральному маркеру ⑩. Закріпіть накладку скотчем або аналогічним матеріалом.

Порада

- Будьте обережні під час встановлення накладки ①, щоб не подряпати задній бампер автомобіля та інші деталі.
- Переконайтеся, що накладка встановлена ідентично з лівого і правого боку.

17. Установка

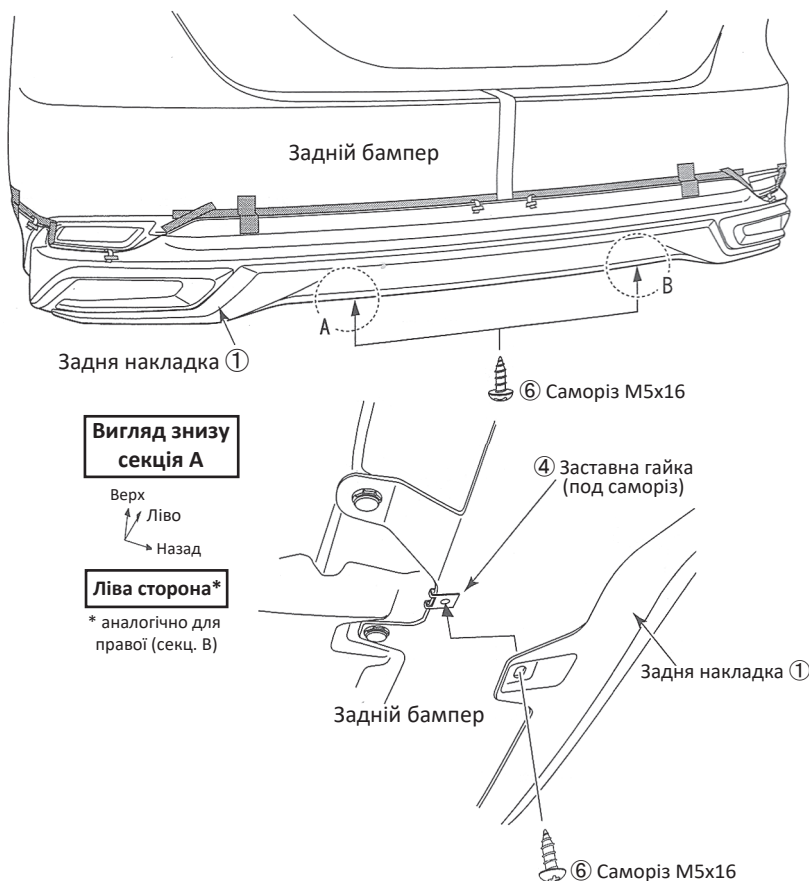

1. Тимчасово встановіть саморізи М5х16 ⑥ у заставні гайки ④, в місцях, що позначені А і В. (по одному з кожного боку накладки)

18. Установка

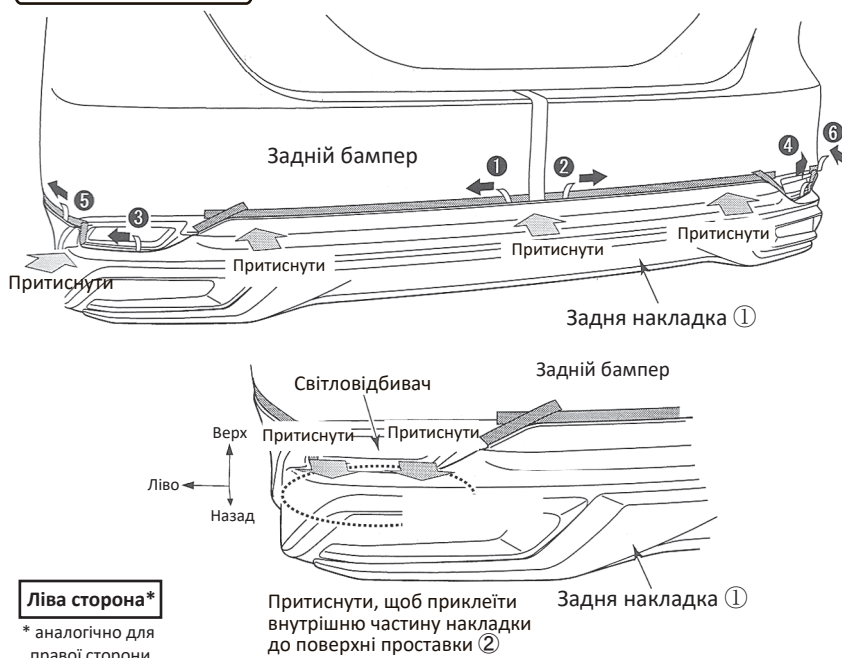

Ліва сторона*
* аналогічно для правої сторони

1. Знімайте захисну плівку та притискайте спойлер у напрямках та у порядку, що зазначенні на малюнку зліва. Також добре притискайте у районі встановлення проставок ② і ③.



Порада

- Натискайте на двосторонню стрічку із зусиллям приблизно 5 кг.

2. Після приклеювання зніміть центральний стікер-маркер ⑩ і всі залишки захисного малярського скотчу.
3. Ще раз пройдіться по всіх місцях приклеювання двосторонньої стрічки і переконайтеся, що вона скрізь щільно прилягає.

19. Установка

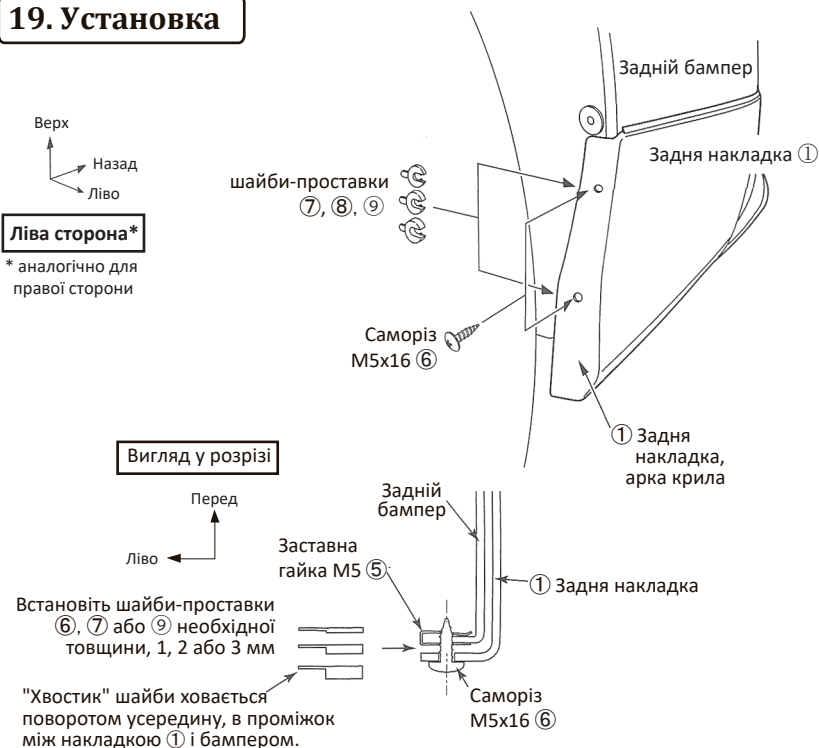

Ліва сторона*
* аналогічно для правої сторони

1. Для того, щоб надійно зафіксувати задню накладку ① необхідно закріпити його на внутрішніх частинах колісних арок. Тимчасово встановіть саморізи M5x16 ⑥ у заставні гайки, по два саморізи на кожен бік.

Якщо між накладкою ① і бампером існує великий проміжок, використайте шайбу-проставку (⑦, ⑧ або ⑨) необхідної товщини.

(ідентично для лівої і правої сторони)

20. Установка

Затягніть всі точки кріплення (6 саморізів)

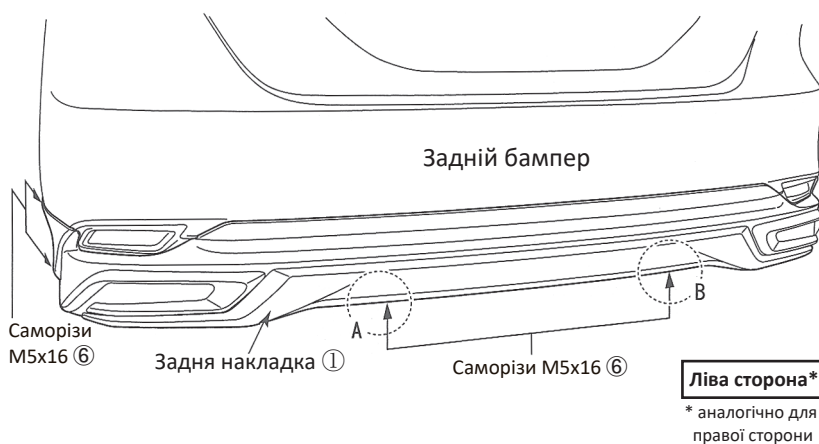

1. Заждіть не менш як три години для повного "схватування" двосторонньої стрічки.
2. Після цього повністю затягніть всі саморізи (у 6-ти місцях: А, В і по 2 на кожній арці).

Фарбування та складання задньої накладки

Компоненти

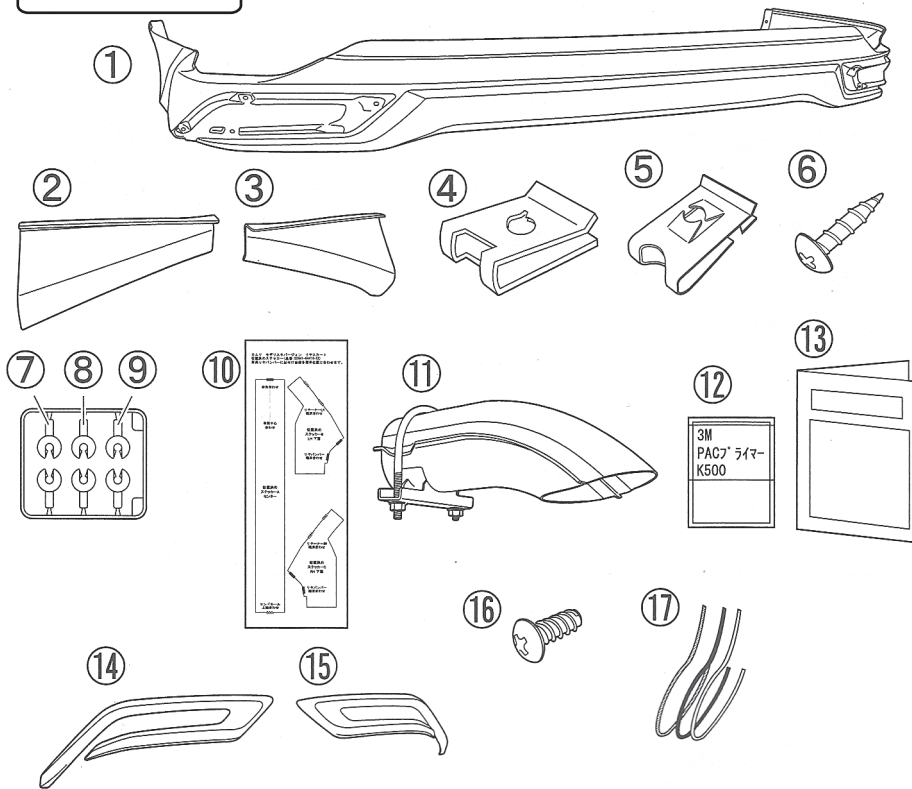

№	Опис	К-ть
①	Задня накладка	1
②	Проставка ліва	1
③	Проставка права	1
④	Заставна гайка (под саморіз)	2
⑤	Заставна гайка М5	4
⑥	Саморіз М5х16	6
⑦	Проставка (1 мм)	4
⑧	Проставка (2 мм)	4
⑨	Проставка (3 мм)	4
⑩	Стікери-маркери (шаблони)	1
⑪	Подовжувач глушника	1
⑫	Праймер РАС К500	1
⑬	Інструкції з монтажу	1
⑭	Хромована накладка (ліва)	1
⑮	Хромована накладка (права)	1
⑯	Болт М4х10	10
⑰	Молдинги	Світло-сірий: 1 Темно-сірий: 1 Чорний: 1

1. Фарбування

1. Перед фарбуванням обов'язково видаліть бруд, пил та жир з поверхні.



Порада

- ABS пластик чутливий до розчинника, тому знежирення повинно проводитися швидко і з невеликою кількістю розчинника.
- Якщо ви хочете підготувати поверхню, використовуйте дрібнозернистий наждачний папір (Р600 і вище).

2. Замаскуйте двосторонню стрічку, що встановлена на накладку, за допомогою малярського скотча.

3. Проведіть фарбування накладки ①, використовуючи фарбу на уретановій основі.

(примітка: матеріал накладки - ABS-пластик).

4. Використовуйте чорну фарбу №218. Але, якщо кузов пофарбований у колір 202 або 218, то використовуйте чорну матову фарбу.

5. Сушка - через характер матеріалу, не можна застосовувати великі температури для сушки фарби.

Завжди сушіть при температурі не вище ніж 60 °С.

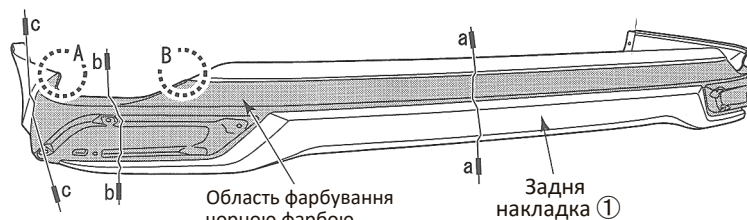

Секція В детально

Ліва сторона*

* аналогічно для правої сторони



Секція А детально

Ліва сторона*

* аналогічно для правої сторони

Верх
Ліво ←
Назад

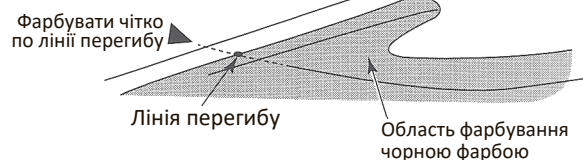

Секція а-а, детальний вигляд

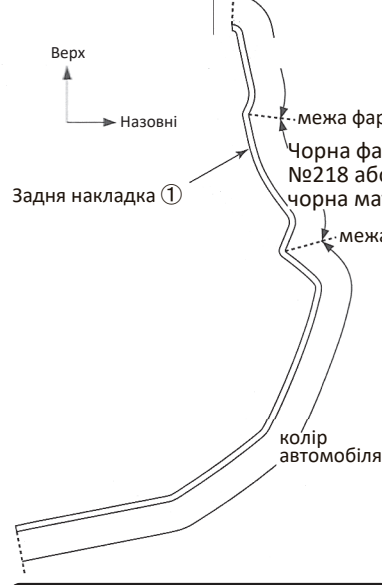

Секція б-б, детальний вигляд



Секція с-с, детальний вигляд

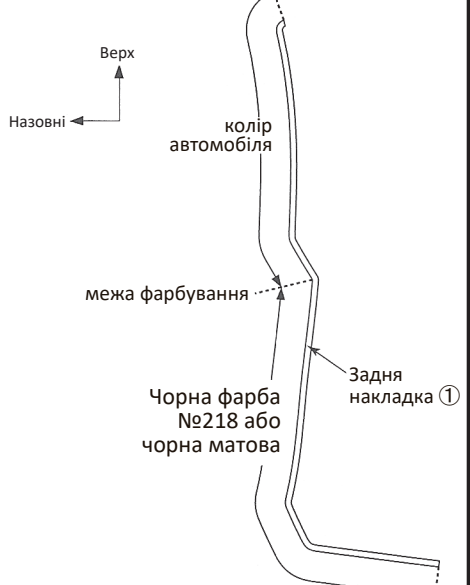

2. Установка молдинга

1. Після фарбування накладки, очистіть місця приклеювання молдинга 17 від бруду і жиру і нанесіть праймер К500 12.

Порада

- Праймер К500 буде повторно використаний під час установки задньої накладки 1. Праймер К500 має високу летючість, тому, будь ласка, закрийте контейнер із праймером якомога швидше.
- Для досягнення оптимального результату, дайте праймеру підсохнути протягом 10 хвилин при кімнатній температурі.

2. Встановіть молдинг 17, як показано на малюнку нижче.

Вид збоку

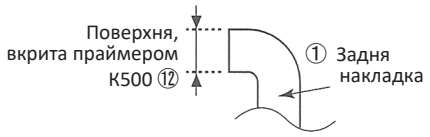

Вид збоку

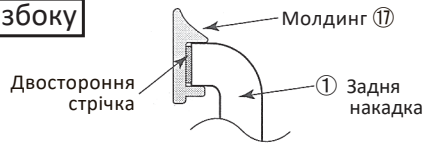

Секція В детально

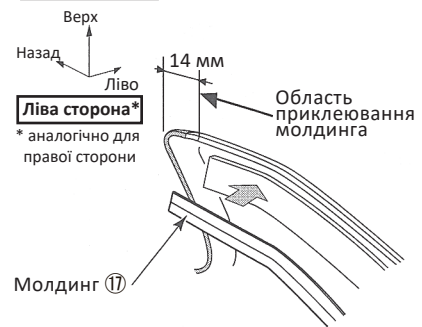

Секція А детально



Секція С детально

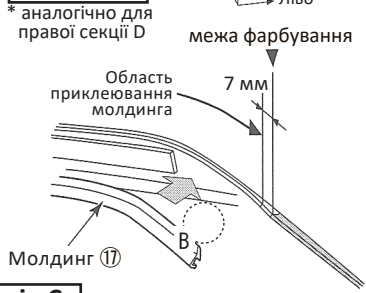

Ліва сторона*

* аналогічно для правої сторони

Ліва сторона*

* аналогічно для правої сторони

Секція С зверху

* аналогічно для правої секції D

Назад
Ліво

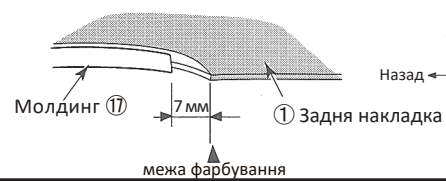

Секція В зверху

Ліво
Назад

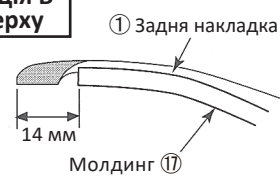

Секція А зверху

Ліво
Назад

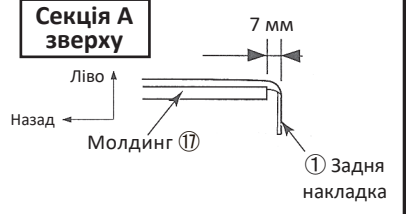

3. Установка хромованих накладок

1. За допомогою 5 болтів M4x10 (11) встановіть хромовані накладки (14) та (15), як показано на малюнку. (Усього 10 болтів, по 5 на кожену сторону).

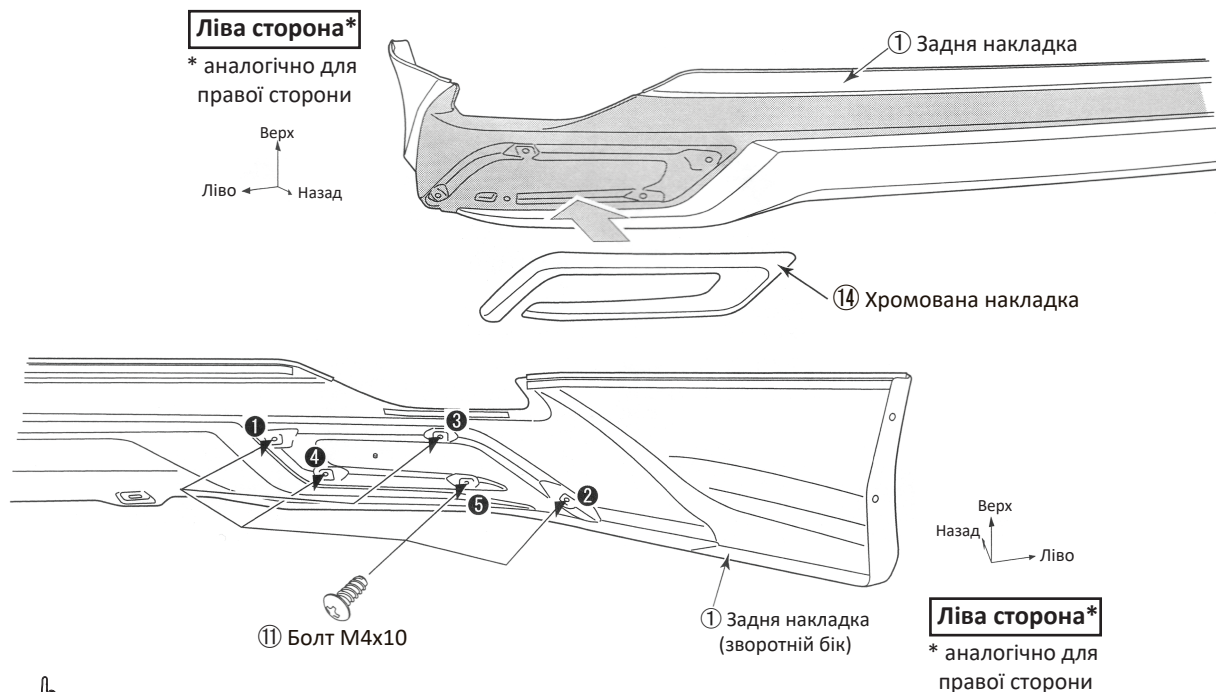

Порада

- Будьте уважні при закручуванні болта в положенні №2, переконайтеся що ця частина хромованої накладки щільно прилягає до поверхні задньої накладки. ①.

Примітка

1. Для повторної установки накладки (наприклад після ремонту), використовуйте двосторонню клейку стрічку, що зазначена на малюнку нижче.

