

Land Cruiser Prado Modellista

Інструкція по установці накладки переднього бампера

Артикул: D2531-56110-XX

Сумісні моделі: TRJ150W/GRJ150W/GRJ151W

Спасибі, що придбали накладку переднього бампера Modellista для Toyota Land Cruiser Prado 150 2017+.
У цьому керівництві описується процес установки накладки переднього бампера.
Будь ласка уважно прочитайте цю інструкцію перед початком установки.

Примітки з монтажу

Перед установкою, переконайтеся, що на накладці і автомобілі відсутні подряпини.

Категорично заборонено працювати на автомобілі із працюючим двигуном.

Будьте обережні під час зняття оригінальних деталей. Ці запчастини можуть бути встановлені повторно після демонтажу. Не змішуйте їх під час демонтажу і тримайте в безпечному місці.

Не знімайте будь-яку оригінальну частину, крім тих, що вказані у цьому посібнику.

Під час установки накладки, будь ласка захистіть від подряпин оригінальні деталі автомобіля, використовуючи малярський скотч або аналогічний матеріал.

Видаліть бруд і пил з накладки і автомобіля, використовуючи м'яку тканину.

Місця, куди буде встановлюватися двостороння стрічка, необхідно очистити від бруду і жиру, використовуючи знежирювач. В іншому випадку, двостороння стрічка може відклеїтися після установки продукту.

Для кращої адгезії двосторонньої стрічки обробіть поверхні праймером.

* У комплекті з продуктом поставляється праймер N200. Для досягнення оптимального результату, дайте праймеру підсохнути протягом 10 хвилин при кімнатній температурі.

Адгезія двосторонньої стрічки значно знижується, якщо температура навколишнього середовища становить 15 °C або менше. У цьому випадку необхідно прогріти стрічку і місця її встановлення феном.

Праймери можуть залишити жовті сліди на фарбі автомобіля, тому якщо ви випадково пролили праймер на фарбу або він потрапив під малярський скотч, негайно очистіть це місце за допомогою очищувача, що містить спирт.

Якщо кузов автомобіля піддавався обробці захисними засобами (рідким або твердим воском), необхідно обов'язково очистити місця установки накладки спиртовмісним очищувачем. В іншому випадку може бути значно знижена адгезія двосторонньої стрічки.

При установці двосторонньої стрічки використовуйте зусилля не менше 5 кг.

Остаточне затягування всіх болтів повинно здійснюватися не раніш як через 3 години після приклеювання двосторонньої стрічки. Також уникайте попадання води в місця приклеювання в цей період часу.

Перевірка та примітки після монтажу

Переконайтеся, що накладка переднього бампера надійно прикручена до бампера.

Переконайтеся, що захисна плівка знята з двосторонньої стрічки по всій довжині.

Переконайтеся, що накладка переднього бампера і кузов автомобіля не були подряпані під час установки.

Не прикладайте велике зусилля до накладки і не давайте йому намокнути, на протязі як мінімум трьох годин після завершення установки. В іншому випадку, двостороння стрічка буде відклеюватися, створюючи простір між накладкою та кузовом автомобіля.



Порада

Даним знаком в цій інструкції відзначені поради по швидкому і безпечному монтажу тієї чи іншої деталі.

Компоненти

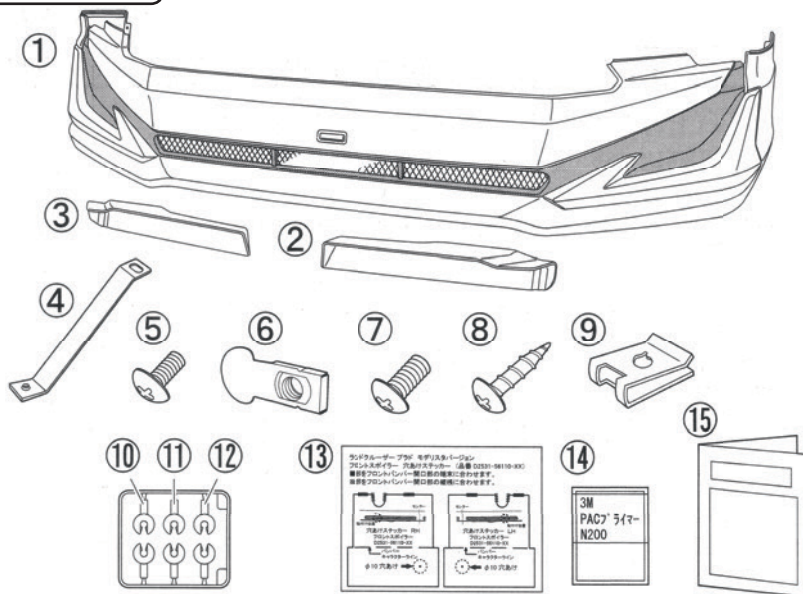

№	Опис	К-ть
①	Накладка на бампер	1
②	Утримувач лівий (LH)	1
③	Утримувач правий (RH)	1
④	Кронштейн №H071	2
⑤	Болт M5×12	2
⑥	Заставна гайка M6	2
⑦	Болт M6×12	2
⑧	Саморіз M5×16	2
⑨	Заставна гайка M5	2
⑩	Проставка (1 мм)	2
⑪	Проставка (2 мм)	2
⑫	Проставка (3 мм)	2
⑬	Шаблони для свердління	1
⑭	Праймер PAC N200	1
⑮	Інструкції з монтажу	1

Загальний вигляд

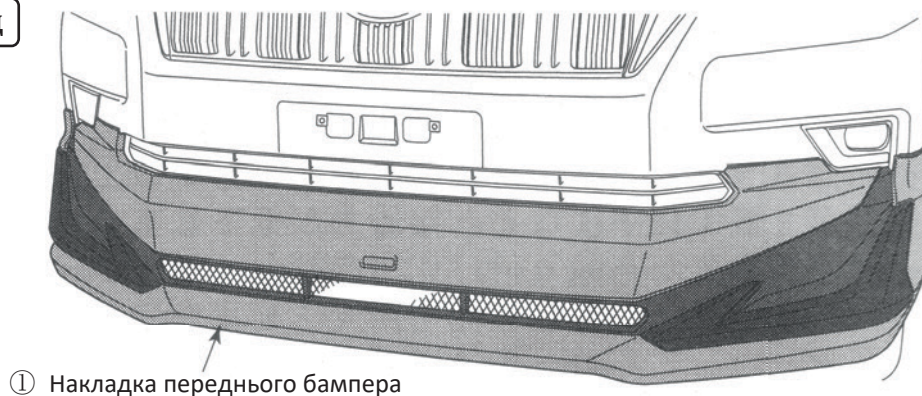

① Накладка переднього бампера

Установка

1. Підготовка до установки

Вид знизу

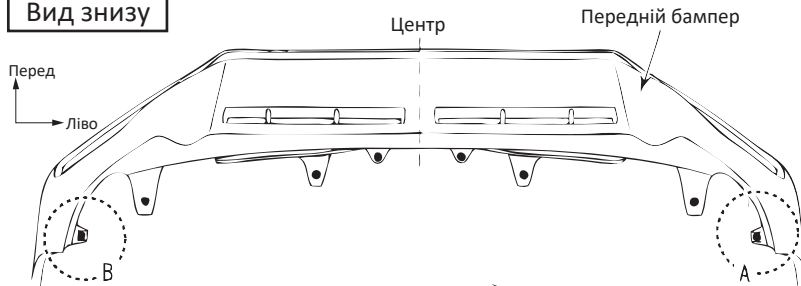

Вид знизу на саморіз А

*Аналогічно для правій сторони В

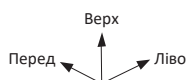

Зняти оригінальний саморіз

Використовується повторно під час установки накладки ①

1. Зніміть оригінальні саморізи А і В внизу оригінального бампера, як зображено на малюнку зліва.



Порада

- Не загубіть зняті саморізи, так як вони будуть використовуватися повторно при установці накладки.

2. Підготовка до установки

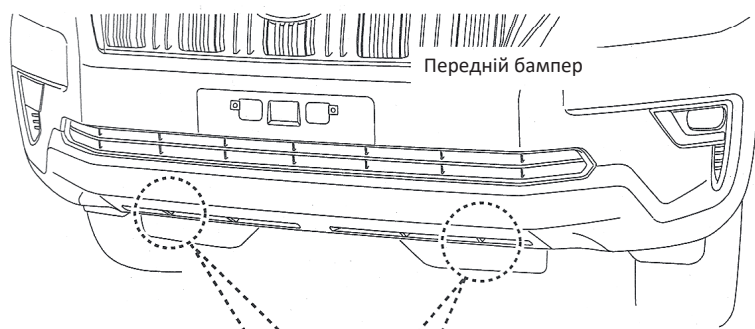

Ліва сторона*

* З правої сторони зробіть все аналогічно

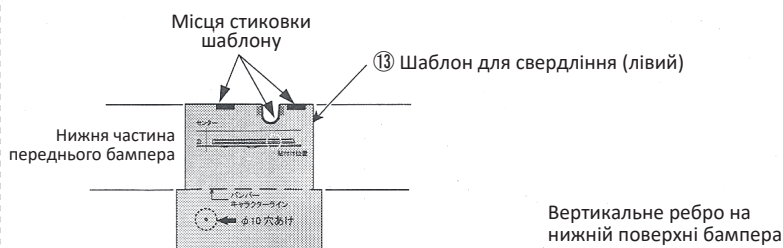
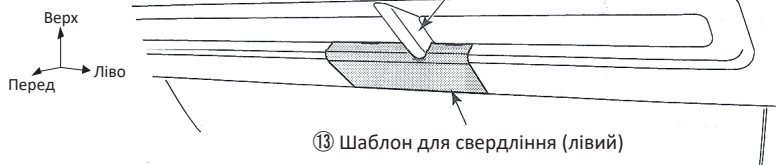

Вид знизу

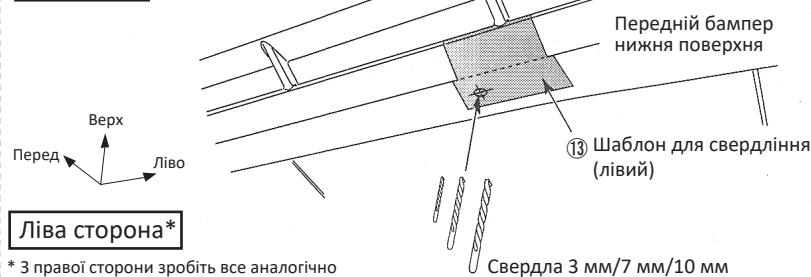

Ліва сторона*

* З правої сторони зробіть все аналогічно

Свердла 3 мм/7 мм/10 мм

1. Наклейте стікери-шаблони для свердління ⑬ з нижньої сторони переднього бампера, як показано на малюнку.
(Два стікери, з лівого і правого боків)
2. Використовуючи свердла діаметром 3, 7 і 10 мм просвердліть отвори 10 мм в нижній частині переднього бампера, згідно шаблонів.
(Два отвори, з лівого і правого боків)
3. Зніміть маркери-шаблони ⑬ з переднього бампера і зачистіть края отворів надфилем.



Порада

- Щоб уникнути наскрізного свердління, намотайте ізоляційну стрічку на свердло 10 мм, на відстані 10 мм від кінця.

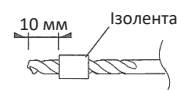

3. Підготовка до установки

Вид знизу

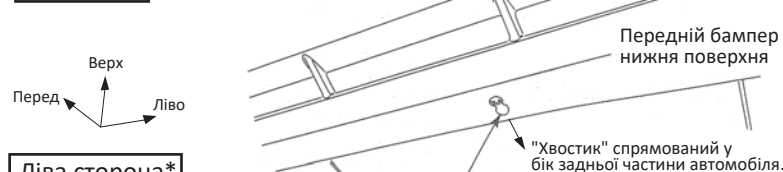

Ліва сторона*

* З правої сторони зробіть все аналогічно

⑥ Заставна гайка М6

Поперечний розріз місця встановлення заставної гайки

Вставте заставну гайку М6 ⑥ у отвір, який ви просвердрили

Потягніть частину з гайкою в напрямку стрілки, притримуючи її на внутрішній стороні переднього бампера.

Загніть "хвостик" заставної гайки в сторону задньої частини автомобіля

⑥ Заставна гайка М6

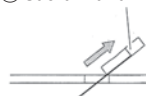

⑥ Заставна гайка М6 (частина з гайкою)



Верх
Назад

② Заставна гайка М6 ("хвостик")

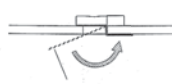

1. Встановіть дві заставні гайки М6 ⑥ в отвори, які ви просвердлили в пункті (2), як показано на малюнку.
(Дві гайки, з лівого і правого боків)



Порада

- "Хвостик" заставної гайки повинен бути спрямований у бік задньої частини автомобіля.

4. Підготовка до установки

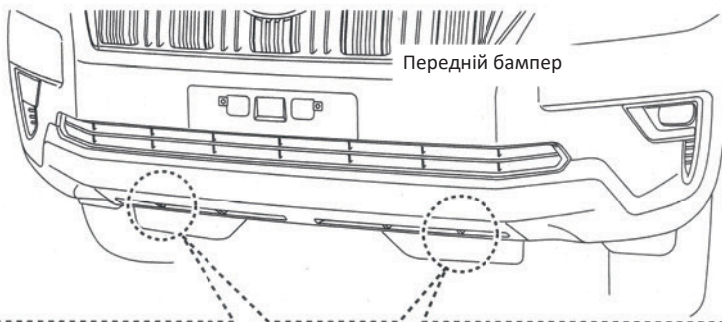

Вид знизу

Наживити болт ⑦ та відвести кронштейн ④ на 90 градусів у бік

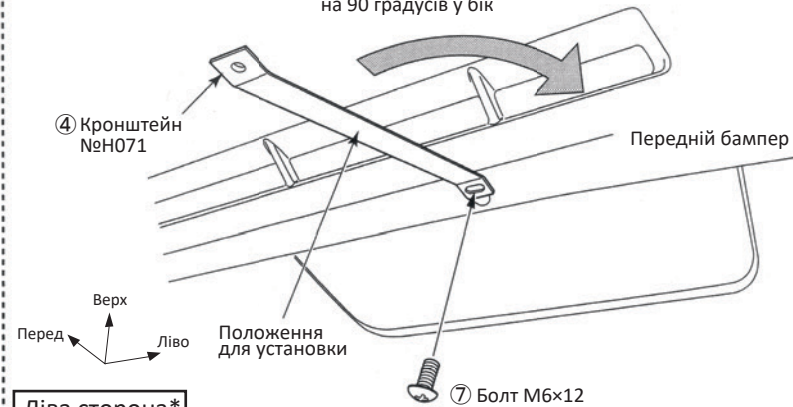

Ліва сторона*

* з правої сторони зробіть все аналогічно

1. Встановіть кронштейн ④ на нижню частину переднього бампера. Тимчасово зафіксуйте за допомогою болта М6х12 ⑦ у заставній гайці ⑥.

(з лівого і правого боків)



Порада

- Відведіть кронштейн на 90 градусів у бік, щоб він не заважав подальшій установці.

5. Підготовка до установки



1. Область очищення від бруду та жиру позначена сірим кольором на малюнку зліва.

6. Підготовка до установки

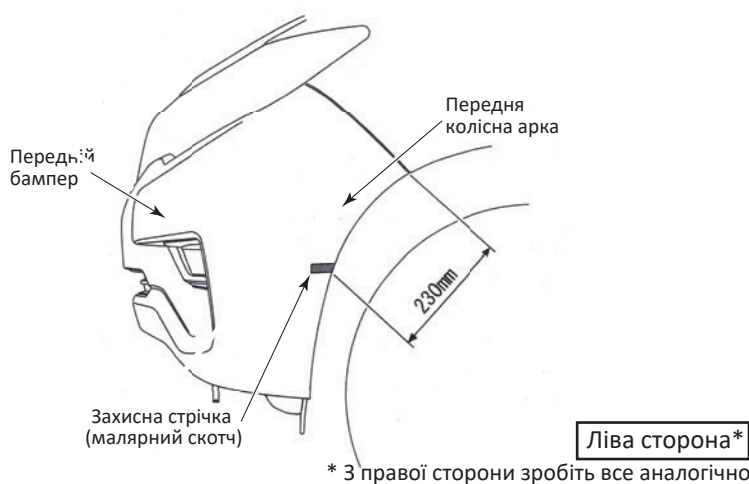

* з правої сторони зробіть все аналогічно

1. Наклеїть захисну смужку малярного скотча на передню арку, відповідно до малюнка зліва. Ця смужка буде служити маркером при подальшій установці накладки.



Порада

- Переконайтеся, що маркерні смужки встановленні абсолютно ідентично, як з правого так і з лівого боків.

7. Підготовка до установки

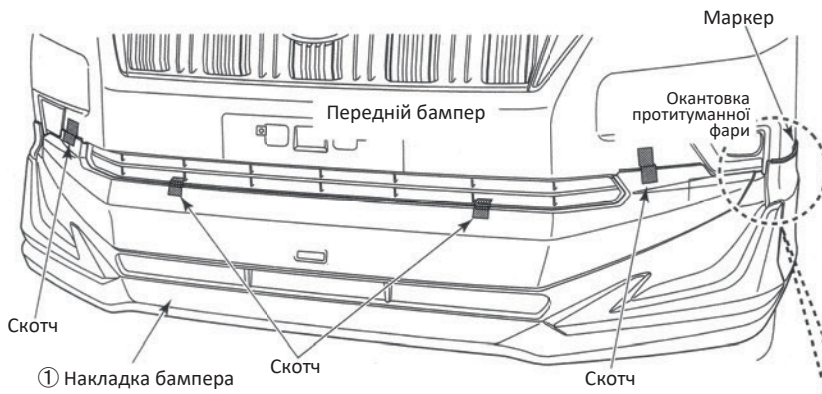

1. Тимчасово встановіть накладку ①, по маркерах на передніх колісних арках. Закріпіть накладку скотчем або аналогічним матеріалом.

Порада

- Будьте обережні під час встановлення накладки ①, щоб не подряпати передній бампер автомобіля та окантовку п/т фар.
- Переконайтеся, що накладка встановлена ідентично з лівого і правого боку.

Маркер на колісній арці

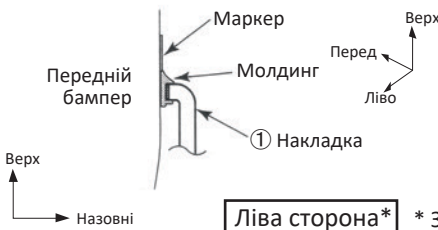

Колісна арка



Окантовка протитуманної фари

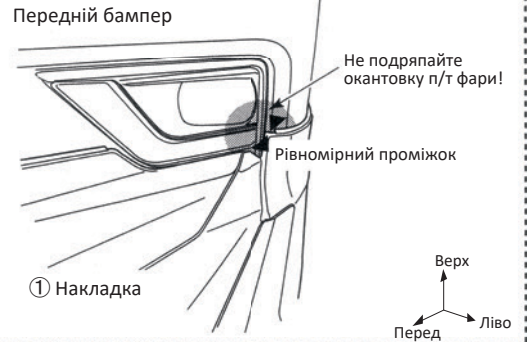

Ліва сторона* * з правої сторони зробіть все аналогічно

8. Підготовка до установки

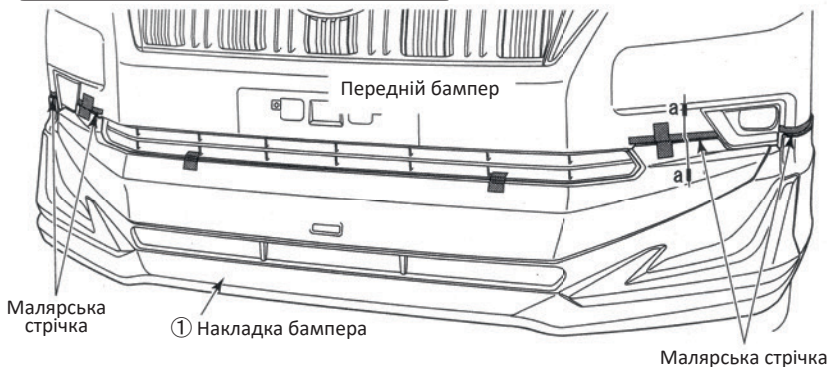

1. Перед нанесенням праймера, необхідно наклеїти захисні смужки малярського скотча над верхньою лінією молдинга, що встановлений на накладку ①. (див. малюнок ліворуч).
2. Зніміть накладку переднього бампера ①.
3. Проклейте захисні смужки малярського скотча в нижній частині повітрязабірника, як показано на малюнку знизу.

Секція а-а



Ліва сторона*

* з правої сторони зробіть все аналогічно

9. Підготовка до установки

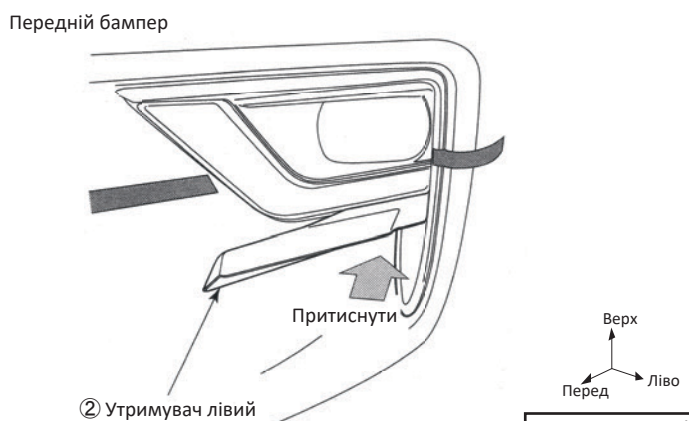

Ліва сторона*

* з правої сторони зробіть все аналогічно

1. Прикладіть утримувач ② до нижньої частини протитуманної фари переднього бампера, як показано на малюнку. Переконайтеся в правильності установки.

10. Нанесення праймера

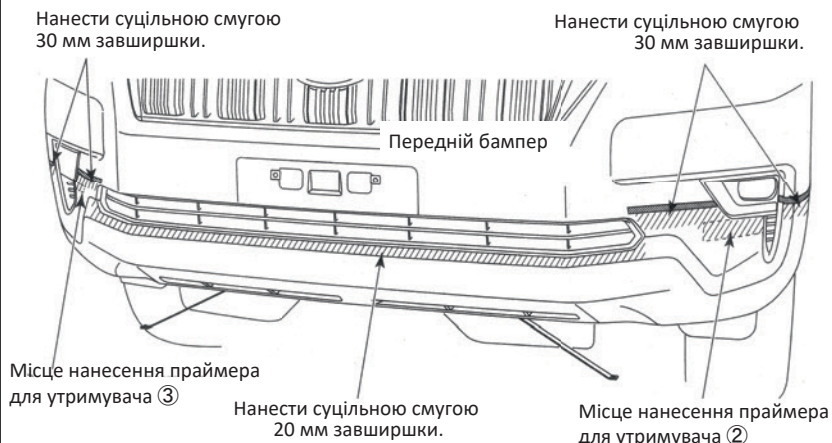

1. Нанесіть праймер N200 на місця приклеювання двосторонньої стрічки, які позначені штрихуванням на малюнку зліва.
2. Після нанесення праймера, не знімайте смуги малярського скотча з боків бампера - вони будуть маркерами при подальшій установці накладки.

Порада

- Праймер N200 ① може залишити жовті сліди на фарбі автомобіля, тому якщо ви випадково пролили праймер на фарбу або він потрапив під малярський скотч, негайно очистіть це місце за допомогою очищувача, що містить спирт.
- Для досягнення оптимального результату, праймеру має підсохнути протягом 10 хвилин при кімнатній температурі.
- Якщо кузов автомобіля піддавався обробці захисними засобами (рідким або твердим воском), необхідно обов'язково очистити місця установки накладки спиртовмісним очищувачем. В іншому випадку може бути значно знижена адгезія двосторонньої стрічки.

11. Підготовка до установки



Малярський скотч



Зняти частину захисної стрічки



Зафіксувати кінці малярським скотчем



Ліва сторона*

* З правої сторони аналогічно

② Утримувач лівий

Малярський скотч

1. Частково зніміть захисну стрічку з двосторонньої стрічки на накладці ①, в місцях, що зазначені на малюнку зліва. Зафіксуйте вивільненні кінці захисної плівки малярним скотчем.
2. Частково зніміть захисну стрічку з двосторонньої стрічки на утримувачах ② та ③, в місцях, що зазначені на малюнку зліва. Зафіксуйте вивільненні кінці захисної плівки малярним скотчем.

12. Підготовка до установки

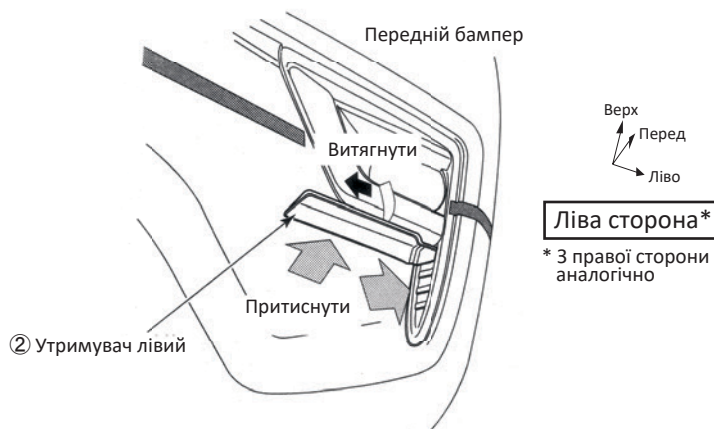

1. Знімайте захисну плівку та притискайте утримувач ② у напрямках, що зазначені на малюнку зліва.

Порада

- Натискайте на двосторонню стрічку із зусиллям приблизно 5 кг.

УВАГА!

2. Під час зняття захисної стрічки, намагайтеся уникати "плавання" утримувача, щоб не подряпати бампер та окантовку п/т фари.

13. Установка

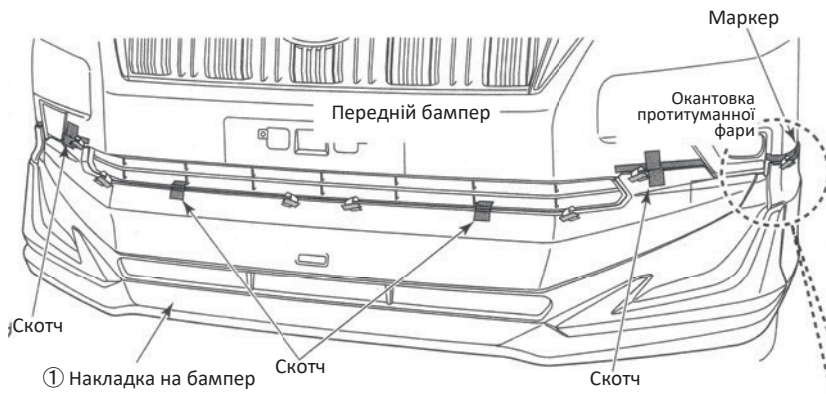

1. Тимчасово встановіть накладку на бампер ①, по маркерах на передніх колісних арках. Закріпіть накладку скотчем.

Порада

- Будьте обережні під час встановлення накладки ①, щоб не подряпати передній бампер автомобіля та окантовку п/т фар.
- Переконайтеся, що накладка встановлена ідентично з лівого і правого боку.

Окантовка протитуманної фари

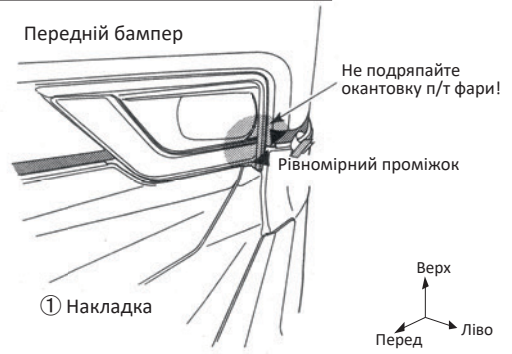

Маркер на колісній арці

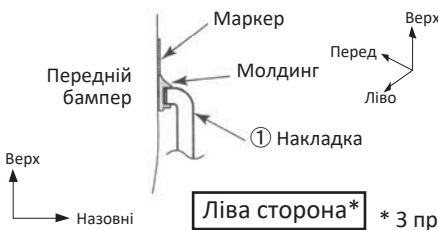

Колісна арка



Ліва сторона* * з правої сторони зробіть все аналогічно

14. Установка

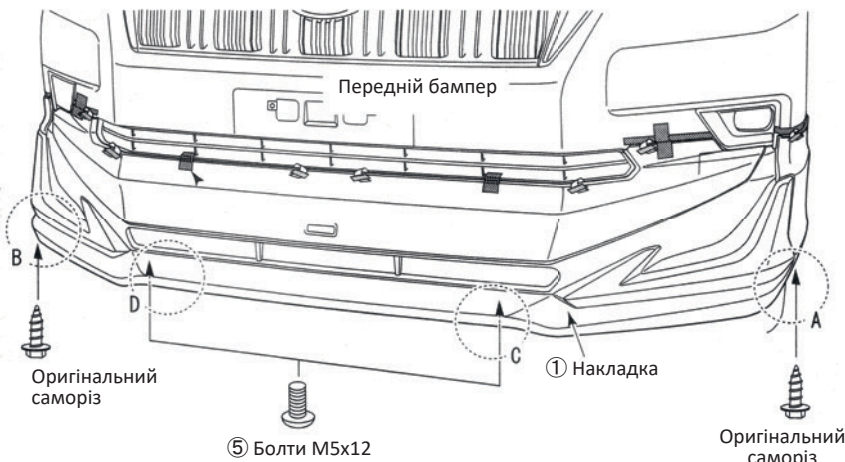

1. Тимчасово встановіть оригінальні саморізи в нижніх частинах колісних арок (А і В). (ідентично для лівої і правої сторони)

2. Тимчасово встановіть болти М5х12 ⑤ в кронштейни передньої накладки (С і D). (ідентично для лівої і правої сторони)

Вид знизу на саморіз А

*Аналогічно для правої сторони В

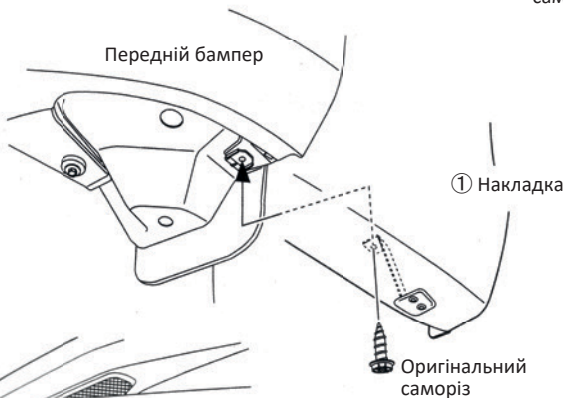
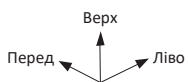

Вид знизу на болт С

*Аналогічно для правої сторони D

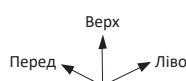

⑤ Болт М5х12

④ Кронштейн №Н071

15. Установка

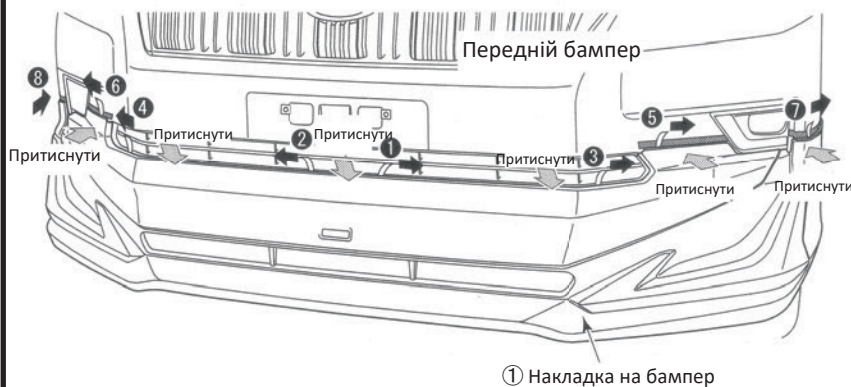

1. Знімайте захисну плівку та притискайте накладку у напрямках та у порядку, що зазначені на малюнку зліва. Перевірте зазори на бічних секціях бампера, як показано на малюнку нижче (в пунктирі).

Порада

- Натискайте на двосторонню стрічку із зусиллям приблизно 5 кг.

УВАГА!

2. Під час зняття захисної стрічки, намагайтеся уникати "плавання" накладки, щоб не подряпати бампер.
3. Переконайтеся, що ви зняли всю захисну плівку з двосторонньої стрічки.

16. Установка

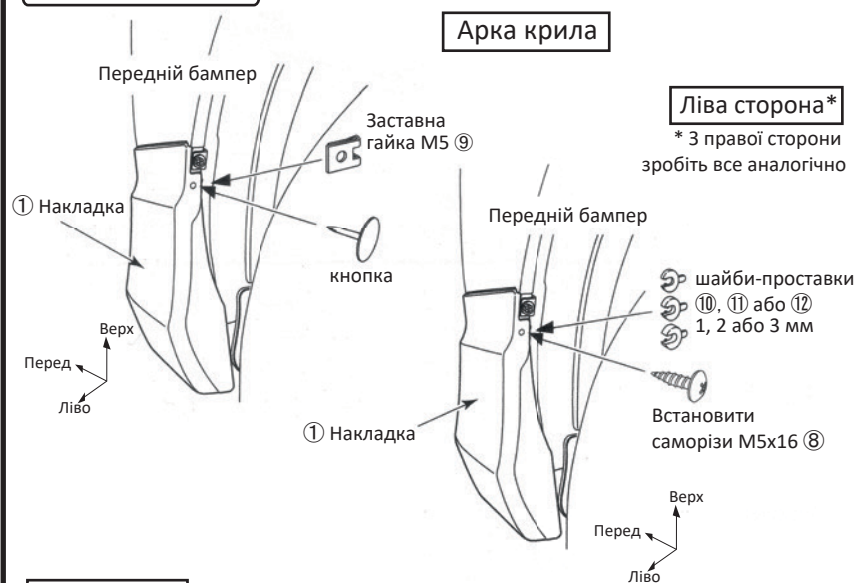

Ліва сторона*

* З правої сторони зробіть все аналогічно

1. Для того, щоб надійно зафіксувати передню накладку (1) необхідно закріпити її на внутрішній частині колісних арок. Встановіть заставні гайки М5 (9) на передній бампер, під отворами в бічних частинах передньої накладки, як показано на малюнку.

(ідентично для лівої і правої сторони)

2. Зробіть 2 пілотних отвори в нижній частині переднього бампера, точно по центру отворів у передній накладці, використовуючи шило або канцелярську кнопку.

(ідентично для лівої і правої сторони)

2. Встановіть заставні гайки (9) на нових отворах.

(ідентично для лівої і правої сторони)

3. Тимчасово встановіть саморізи М5х16 (8) у нові отвори, по два саморізи на кожен бік.

Якщо між накладкою (1) і бампером існує великий проміжок, використайте шайбу-проставку (10, 11 або 12) необхідної товщини.

(ідентично для лівої і правої сторони)

Вигляд у розрізі

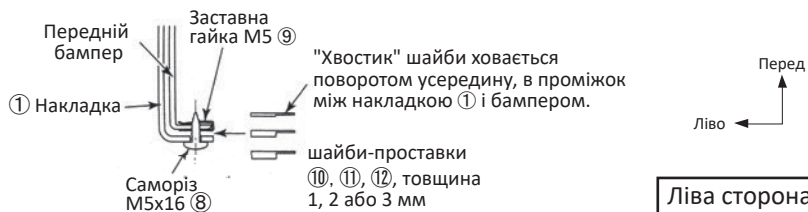

Ліва сторона*

* З правої сторони зробіть все аналогічно

17. Установка

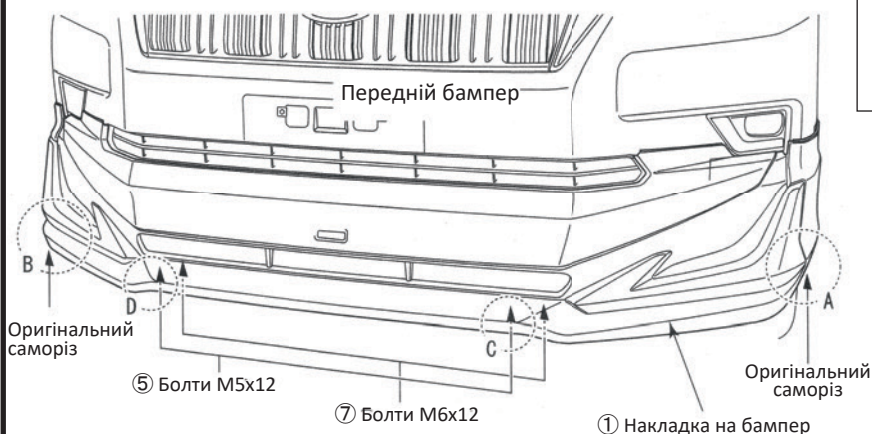

1. Заждіть не менш як три години для повного "схватування" двосторонньої стрічки.
2. Після цього повністю затягніть всі болти і саморізи (4 болти і 2 саморізи).

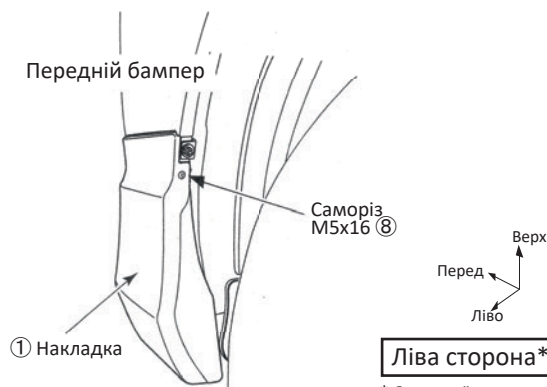

Ліва сторона*

* З правої сторони аналогічно

Фарбування та складання передньої накладки

Компоненти

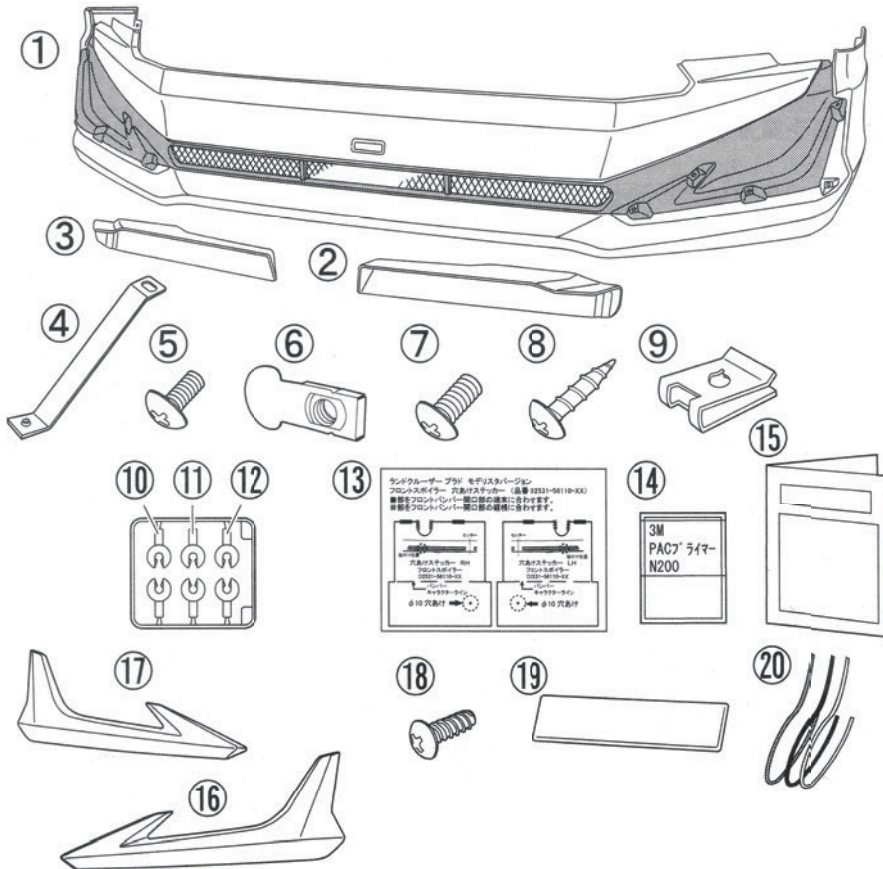

№	Опис	К-ть
①	Накладка на бампер	1
②	Утримувач лівий (LH)	1
③	Утримувач правий (RH)	1
④	Кронштейн № H071	2
⑤	Болт М5х12	2
⑥	Заставна гайка М6	2
⑦	Болт М6х12	2
⑧	Саморіз М5х16	2
⑨	Заставна гайка М5	2
⑩	Проставка (1 мм)	2
⑪	Проставка (2 мм)	2
⑫	Проставка (3 мм)	2
⑬	Шаблон для свердління	1
⑭	Праймер PAC N200	1
⑮	Інструкції з монтажу	1
⑯	Хромована накладка ліва	1
⑰	Хромована накладка права	1
⑱	Болт М4х10	10
⑲	Емблема	1
⑳	Молдинги	Сірий: 1 Темно-сірий: 1 Чорний: 1

1. Фарбування

1. Перед фарбуванням обов'язково видаліть бруд, пил та жир з поверхні.



Порада

- ABS пластик чутливий до розчинника, тому знежирення повинно проводитися швидко і з невеликою кількістю розчинника.
- Якщо ви хочете підготувати поверхню, використовуйте дрібнозернистий наждачний папір (Р600 і вище).

2. Закрийте металеву сітку накладки малярським скотчем.

3. Проведіть фарбування, використовуючи фарбу на уретановій основі (матеріал накладки - ABS-пластик).

4. При фарбуванні деталей використовуйте оригінальну чорну фарбу № 218. У випадку, якщо основний колір кузова чорний 202/218, використовуйте чорну матову фарбу.

5. Сушка - через характер матеріалу, завжди сушіть при температурі не вище ніж 60 °С.

Ліва сторона*

* аналогічно для правої

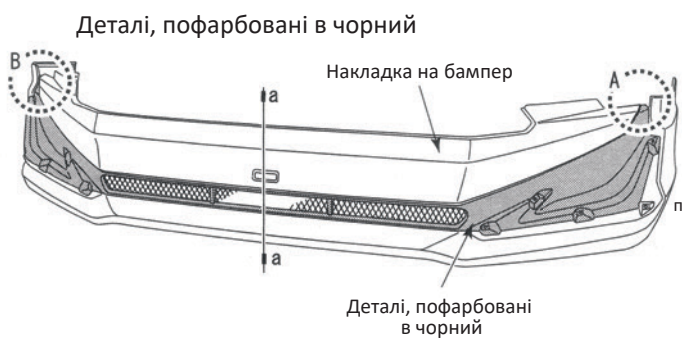

Секція А детально

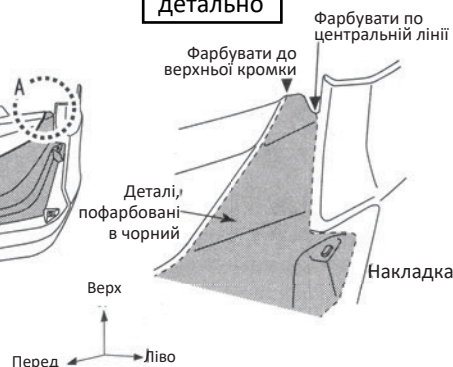

Секція а-а

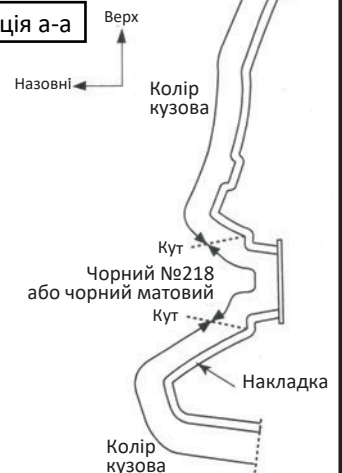

2. Установка молдинга

1. Після фарбування, знежирте місце, куди буде встановлений молдинг (20), і нанесіть праймер N200 (14).



Порада

- Праймер N200 буде повторно використаний під час установки передньої накладки (1). Праймер N200 має високу летючість, тому, будь ласка, закрийте контейнер із праймером якомога швидше.
- Праймер N200 може залишати жовті сліди на фарбі автомобіля, тому якщо ви випадково пролили праймер на фарбу, негайно очистіть це місце за допомогою очищувача, що містить спирт.
- Для досягнення оптимального результату, дайте праймеру підсохнути протягом 10 хвилин при кімнатній температурі.

2. Встановіть молдинг (20), як показано на малюнку нижче.

Вид збоку

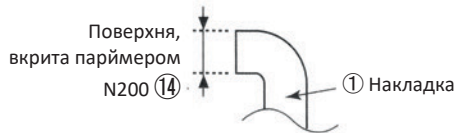

Вид збоку

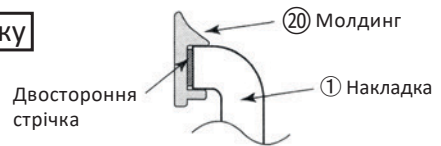

Секція А

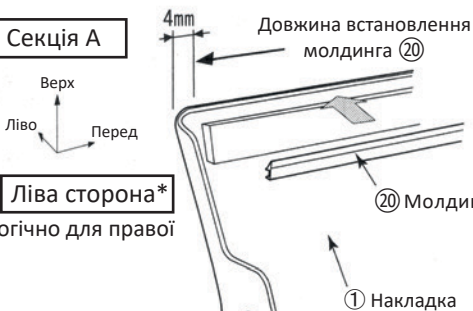

* аналогічно для правої

Секція В

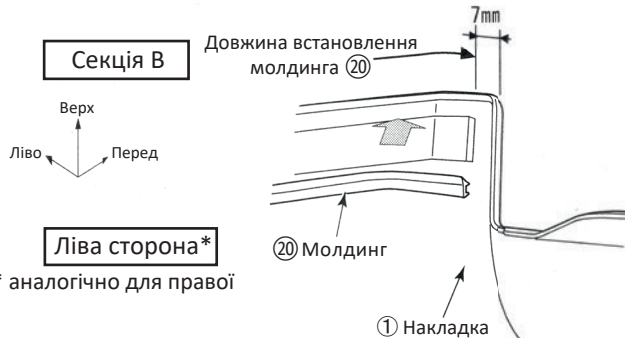

Ліва сторона*

* аналогічно для правої

Вид зверху

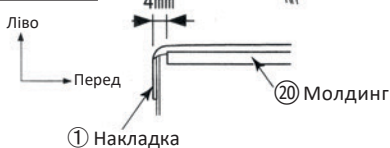

Вид зверху

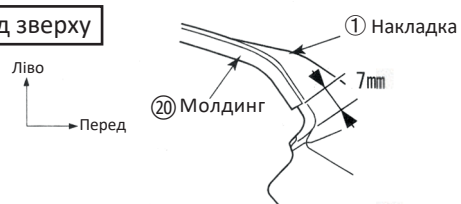

Секція С

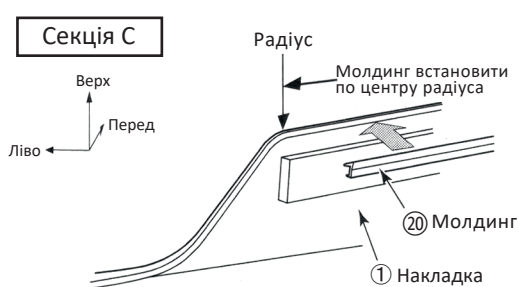

Секція D

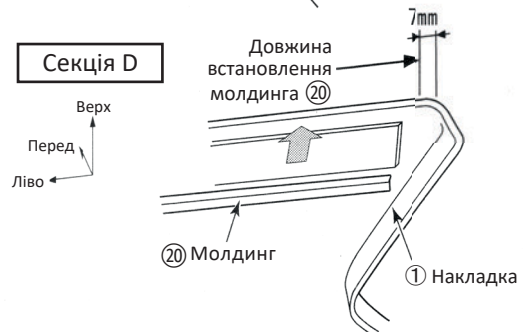

Ліва сторона*

* аналогічно для правої

Вид зверху

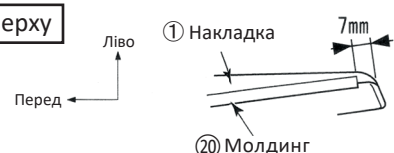

3. Установка хромованих накладок

1. Зафіксуйте ліву хромовану накладку ⑯ болтами M4x10 ⑰ із зворотнього боку накладки ①, у точках 1-5, як показано на малюнку. Аналогічно зробіть для правої накладки (10 точок кріплення, по 5 на кожен бок).

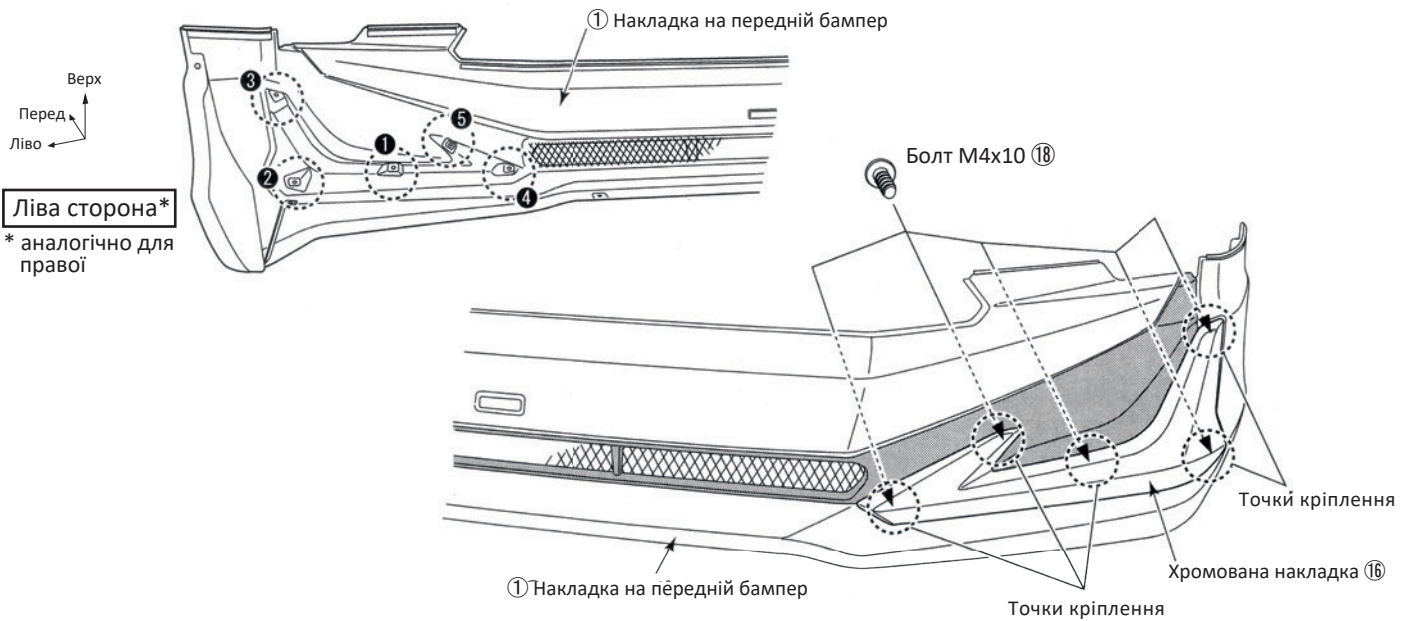

4. Установка емблеми

1. Очистіть від бруду та жиру місце під емблему ⑱.
2. Зніміть захисну плівку з двосторонньої стрічки на задній стороні емблеми. Встановіть емблему ⑱ точно по центру, намагаючись витримати однакові зазори з усіх боків.

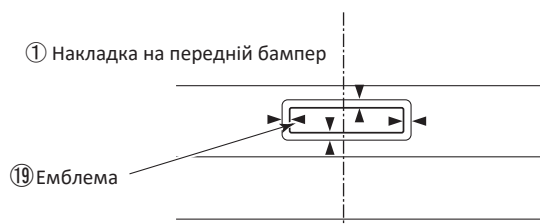

Встановіть точно по центру,
з однаковими зазорами з усіх боків.

Примітка

1. Для повторної установки накладки (наприклад після ремонту), використовуйте двосторонню клейку стрічку, що зазначена на малюнку нижче.

