

Land Cruiser 200 Modellista

Інструкція по установці переднього спойлера

Артикул (без парктроніка): D2531-36610-XX

Артикул (з парктроніком): D2531-36620-XX

Сумісні моделі: URJ202W

Встановлення цього обладнання може спричинити обмеження у використанні гаку для буксування

Спасибі, що придбали передній спойлер Modellista для Toyota Land Cruiser 200.

У цьому керівництві описується процес установки переднього спойлера.

Будь ласка уважно прочитайте цю інструкцію перед початком установки.

Примітки з монтажу

- ☒ Перед установкою, переконайтеся, що на спойлері і автомобілі відсутні подряпини.
- ☒ Категорично заборонено працювати на автомобілі із працюючим двигуном.
- ☒ Будьте обережні під час зняття оригінальних деталей. Ці запчастини можуть бути встановлені повторно після демонтажу. Не змішуйте їх під час демонтажу і тримайте в безпечному місці.
- ☒ Не знімайте будь-яку оригінальну частину, крім тих, що вказані у цьому посібнику.
- ☒ Під час установки спойлера, будь ласка захистіть від подряпин оригінальні деталі автомобіля, використовуючи малярський скотч або аналогічний матеріал.
- ☒ Видаліть бруд і пил зі спойлера і автомобіля, використовуючи м'яку тканину.
- ☒ Місця, куди буде встановлюватися двостороння стрічка, необхідно очистити від бруду і жиру, використовуючи знежирювач. В іншому випадку, двостороння стрічка може відклеїтися після установки продукту.
- ☒ Для кращої адгезії двосторонньої стрічки обробіть поверхні праймером. У комплекті з продуктом поставляється праймери N200 і K500. Праймер K500 використовується тільки для автомобілів, що обладнані парктроніком. Для досягнення оптимального результату, дайте праймеру підсохнути протягом 10 хвилин при кімнатній температурі.
- ☒ Адгезія двосторонньої стрічки значно знижується, якщо температура навколишнього середовища становить 15 °C або менше. У цьому випадку необхідно прогріти стрічку і місця її встановлення феном.
- ☒ Праймери можуть залишити жовті сліди на фарбі автомобіля, тому якщо ви випадково пролили праймер на фарбу або він потрапив під малярський скотч, негайно очистіть це місце за допомогою очищувача, що містить спирт.
- ☒ Якщо кузов автомобіля піддавався обробці захисними засобами (рідким або твердим воском), необхідно обов'язково очистити місця установки спойлера спиртовмісним очищувачем. В іншому випадку може бути значно знижена адгезія двосторонньої стрічки.
- ☒ При установці двосторонньої стрічки використовуйте зусилля не менше 5 кг.
- ☒ Остаточне затягування всіх болтів повинно здійснюватися не раніш як через 3 години після приклеювання двосторонньої стрічки. Також уникайте попадання води в місця приклеювання в цей період часу.

Перевірка та примітки після монтажу

- ☒ Переконайтеся, що передній спойлер надійно прикручений до бампера.
- ☒ Переконайтеся, що захисна плівка знята з двосторонньої стрічки по всій довжині.
- ☒ Переконайтеся, що спойлер і кузов автомобіля не були подряпані під час установки.
- ☒ Не прикладайте велике зусилля до спойлера і не давайте йому намокнути, **на протязі як мінімум трьох годин** після завершення установки. В іншому випадку, двостороння стрічка буде відклеюватися, створюючи простір між спойлером та кузовом автомобіля.



Порада

Даним знаком в цій інструкції відзначені поради по швидкому і безпечному монтажу тієї чи іншої деталі.

Компоненти

№	Опис	К-ть
①	Передній спойлер	1
②	Заставна гайка M5	2
③	Саморіз M5x16	2
④	Шаблон для свердління	1
⑤	Хомутик	2
⑥	Інструкції з монтажу	1
⑦	Праймер PAC N200	1
⑧	Праймер PAC K500*	1

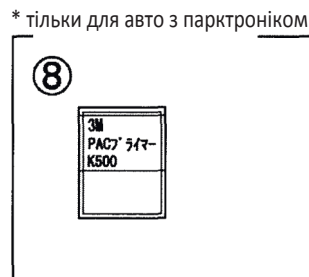
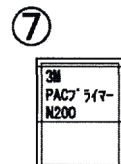
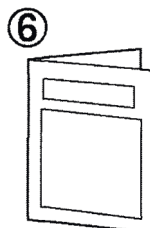
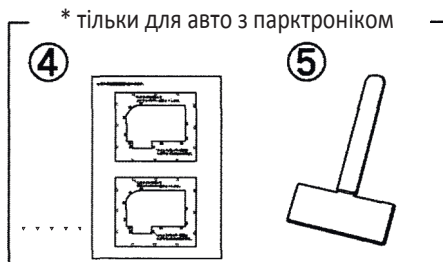
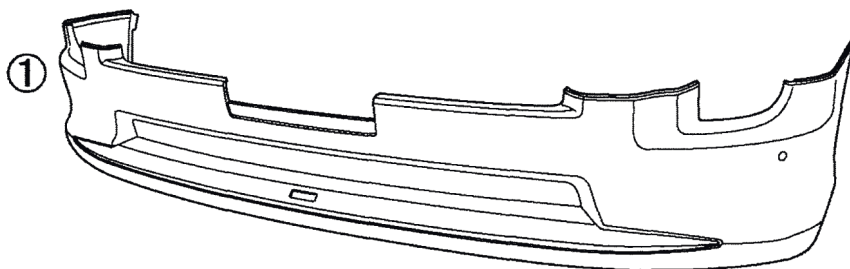

※ Процедура установки дещо відрізняється для автомобілів з парктроніком і без нього.

Для автомобілів без парктроніка ви можете відразу переходити на сторінку 4, пункт 5.

Установка

1. Підготовка до установки

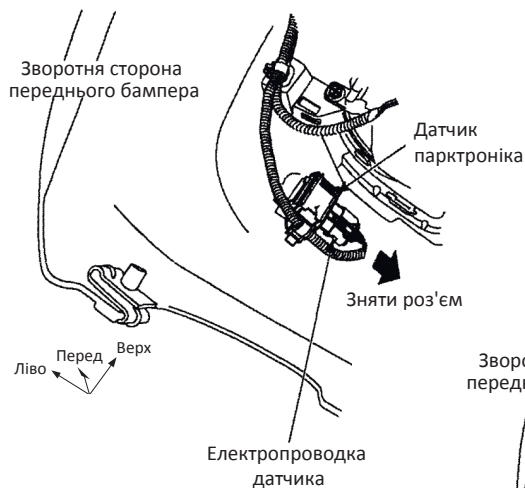
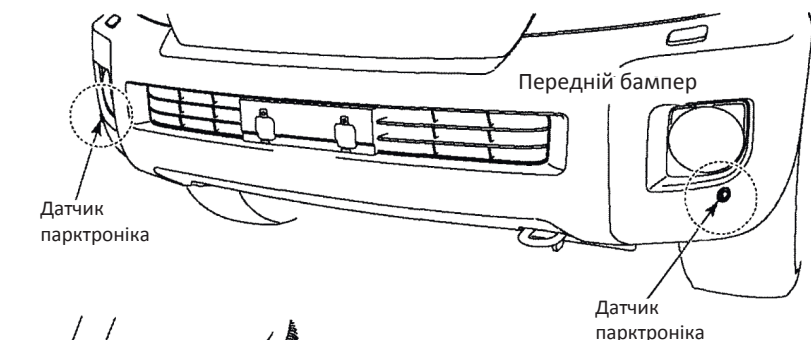

Електропроводка датчика

Ліво Перед Верх

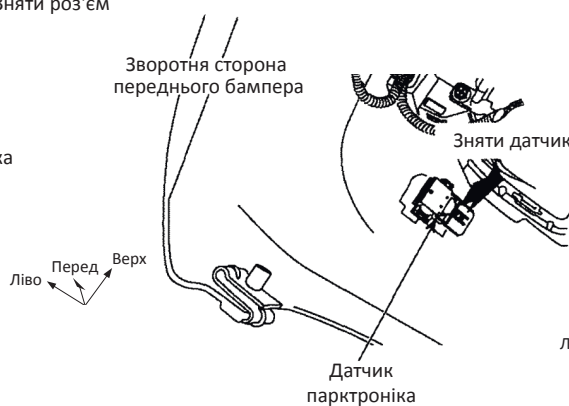

Ліво Перед Верх

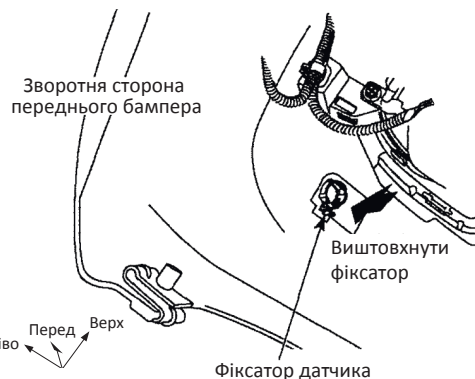

Ліво Перед Верх

Ліва сторона*

* З правої сторони зробіть все аналогічно

1. Зніміть передній бампер.



Порада

• Для отримання детальної інформації щодо зняття бампера зверніться до оригінальної інструкції з ремонту Toyota.

2. Зніміть роз'єм з датчика парктроніка.

3. Зніміть датчик парктроніка.

4. Зніміть фіксатор датчика.



Порада

• Фіксатор і датчик парктроніка знімають для перенесення в новий спойлер. Не пошкодьте їх і не втрачайте!

2. Підготовка до установки

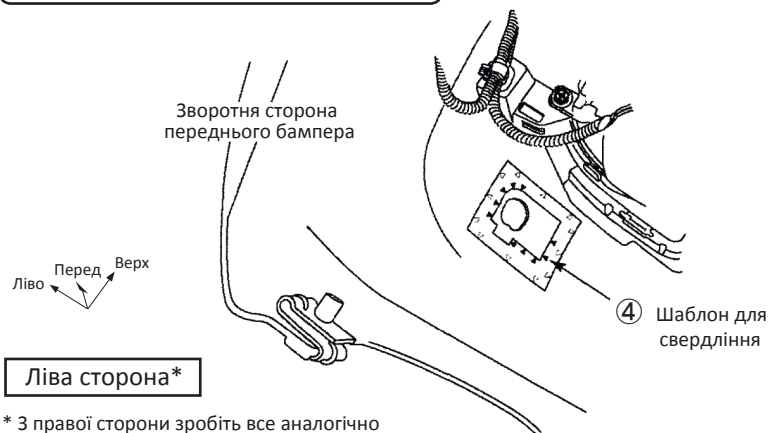

1. Прикладіть шаблон ④ до зворотньої сторони бампера, в місці, де стояв датчик парктроніка. Положення чорних значків ▲ повинно відповідати положенню на малюнку зліва. (В комплекті два шаблони, для лівого і правого боків)
2. Просвердліть отвори в місцях розташування значків ▲, виріжте необхідний шматок бампера і обробіть краї надфілем.

3. Підготовка до установки

Ці модифікації здійснюються лише для **правої сторони**

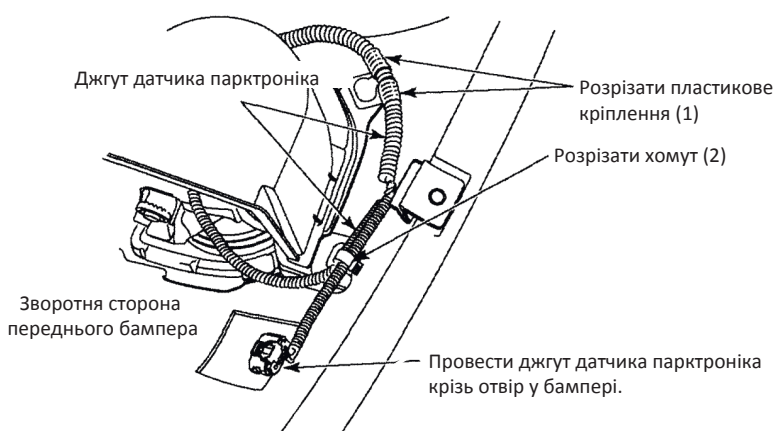

1. Для того, щоб перенести правий датчик парктроніка вам необхідно внести зміни в кріплення електричної проводки правої протитуманної фари. Розріжте пластикове кріплення (1) і хомут (2), як показано на малюнку зліва.
2. Відчистіть місця, що зазначені сірими прямокутниками на малюнку, від бруду та жиру і нанесіть праймер K500 ⑧. Встановіть на ці місця хомутики ⑤ і з їх допомогою зафіксуйте джгут датчика парктроніка.
3. Встановіть на місце передній бампер.



Порада

- Для отримання детальної інформації щодо установки бампера зверніться до оригінальної інструкції з ремонту Toyota.

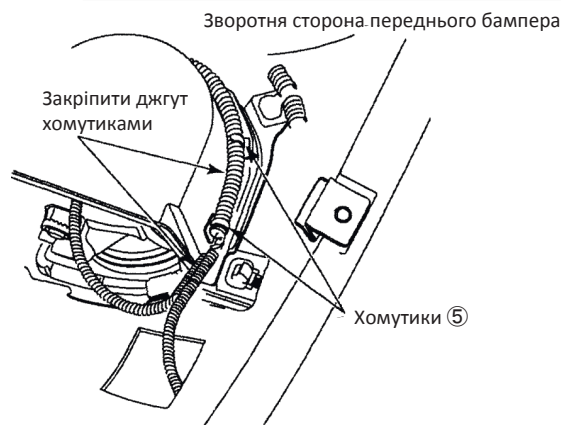
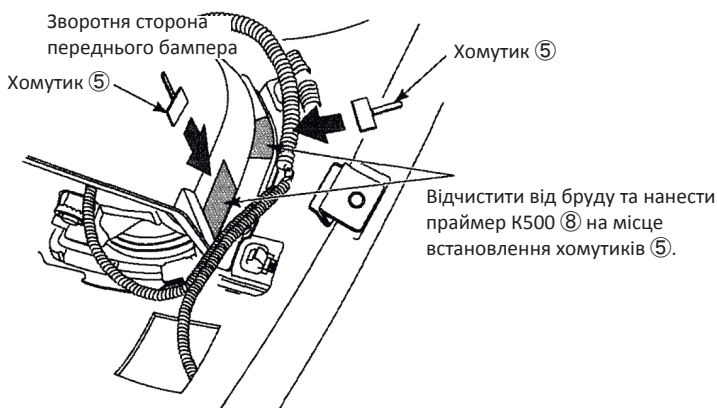

4. Підготовка до установки



1. Встановіть фіксатор датчика парктроніка, який був знятий в пункті 1-4 даного керівництва. Фіксатор встановлюється в спойлер ① з зовнішнього боку. (2 фіксатора, лівий і правий)
2. Встановіть датчик парктроніка з внутрішньої сторони спойлера ①. (2 датчика, лівий і правий)

5. Підготовка до установки

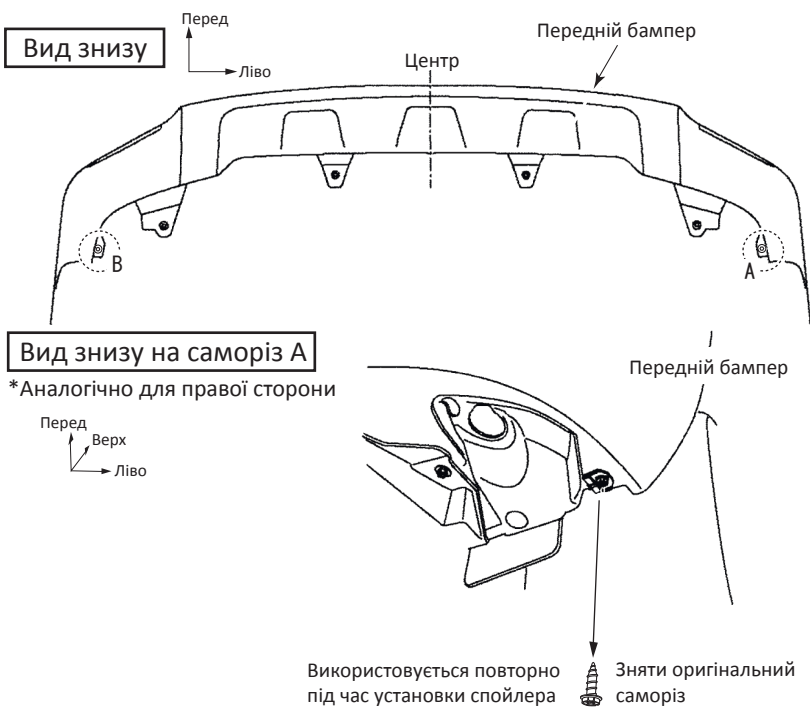

1. Зніміть номерний знак.
2. Зніміть оригінальні саморізи А і В внизу оригінального бампера, як зображено на малюнку зліва.



Порада

- Не загубіть зняті саморізи, так як вони будуть використовуватися повторно при установці спойлера.

6. Підготовка до установки

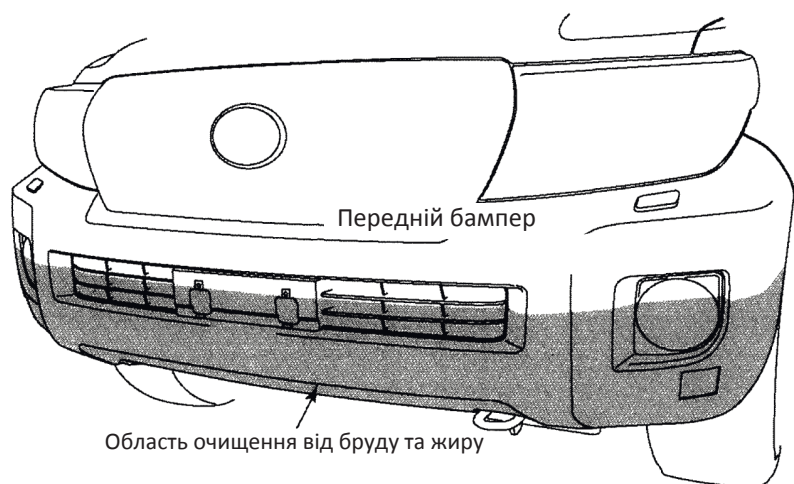

1. Область очищення від бруду та жиру зазначена сірим кольором на малюнку зліва.

7. Підготовка до установки

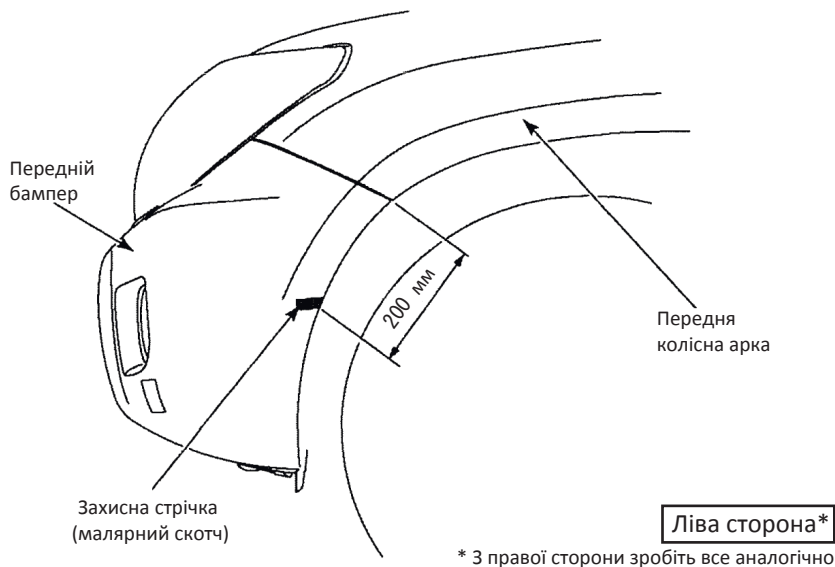

1. Наклеїти захисну смужку малярного скотча на передню арку, відповідно до малюнка зліва. Ця смужка буде служити маркером при подальшій установці спойлера.



Порада

- Переконайтеся, що маркерні смужки встановленні абсолютно ідентично, як з правого так і з лівого боків.

* З правої сторони зробіть все аналогічно

8. Підготовка до установки

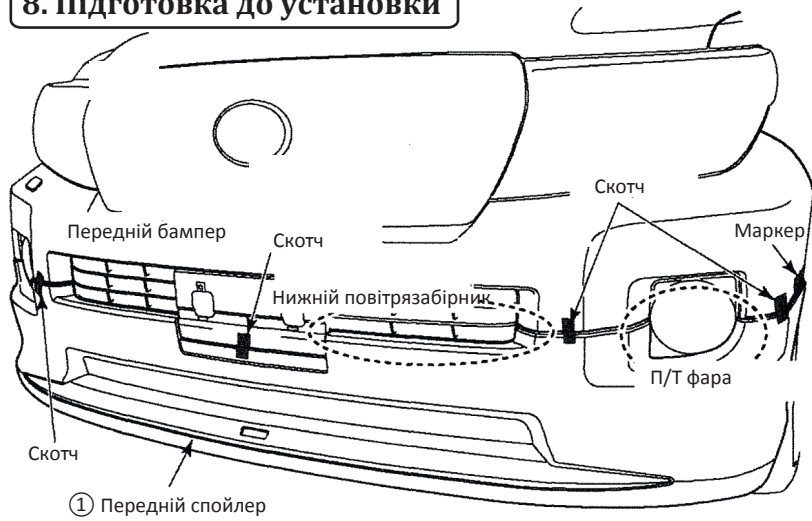

1. Тимчасово встановіть передній спойлер ①, по маркерах на передніх колісних арках. Закріпіть спойлер скотчем або аналогічним матеріалом і перевірте зазори на нижньому повітрязабірнику і протитуманних фарах, як показано на малюнку нижче (в пунктирі).

Порада

- Будьте обережні під час встановлення спойлера ①, щоб не подряпати передній бампер автомобіля.
- Переконайтеся, що спойлер встановлений ідентично з лівого і правого боків.

Маркер на колісній арці

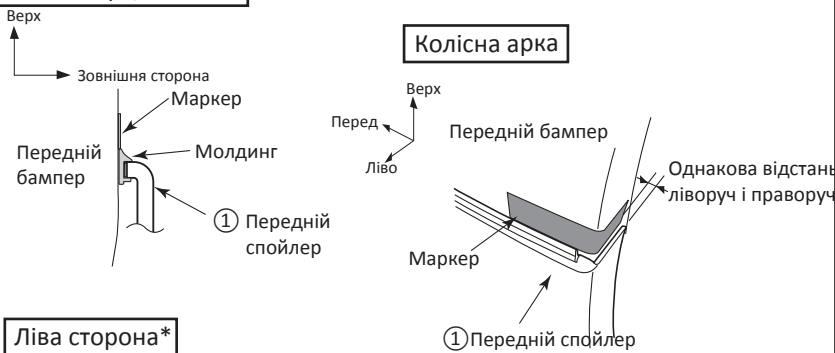

Ліва сторона*

* З правої сторони зробіть все аналогічно

Нижній повітрязабірник



Ліва сторона*

* З правої сторони зробіть все аналогічно

Протитуманна фара

для авто з п/т фарами

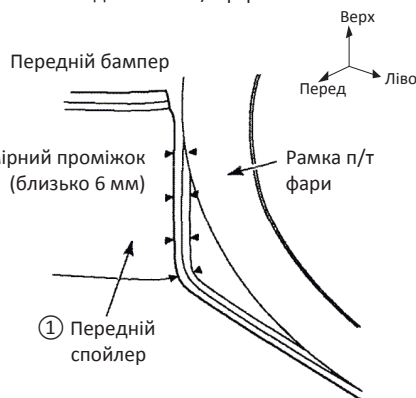

Протитуманна фара

для авто без п/т фар

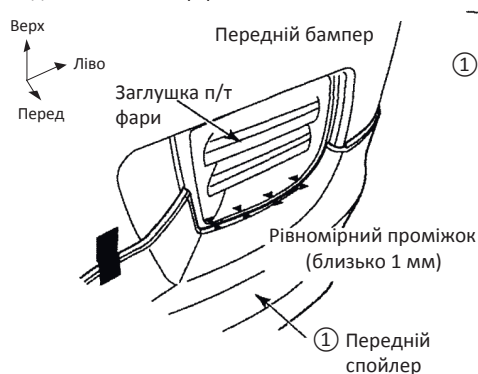

9. Підготовка до установки

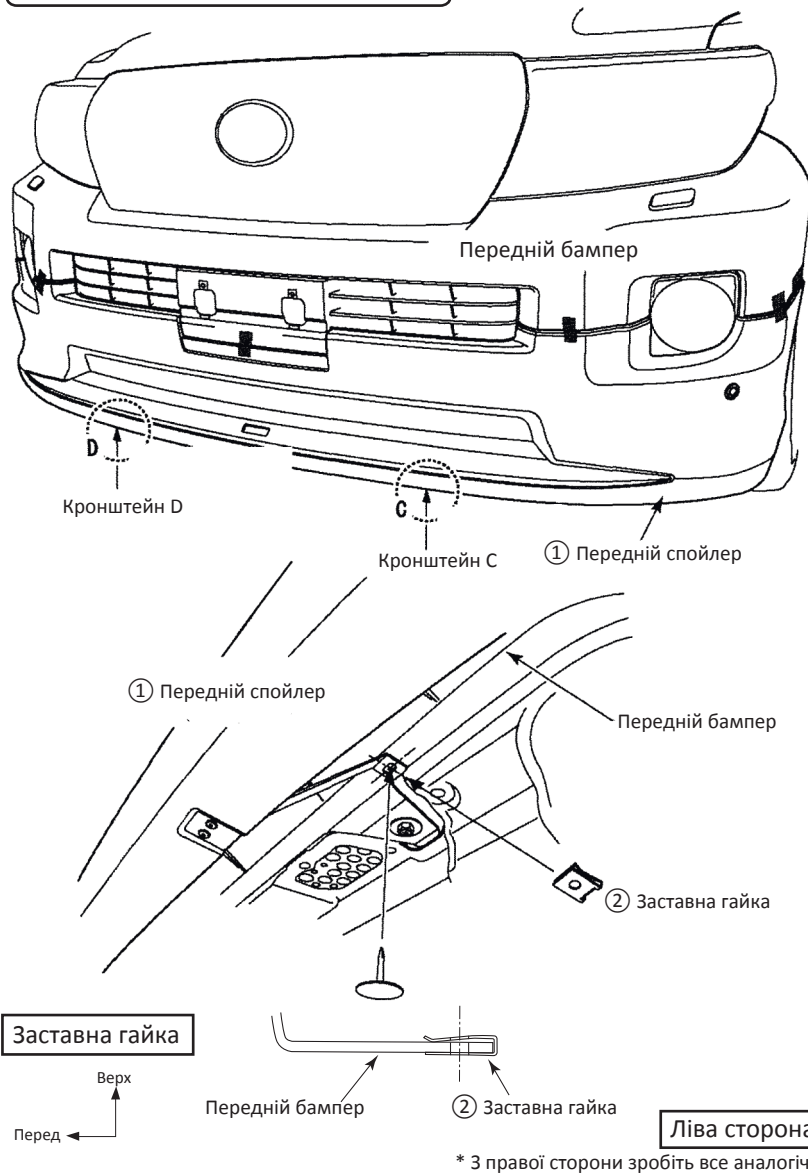

1. Просвердліть отвори в нижній частині переднього бампера, точно по центру отворів у кронштейнах C і D. Встановіть заставні гайки ② на нових отворах.

(ідентично для лівої і правої сторони)

2. Тимчасово встановіть пластикові пістони в нові отвори.

(ідентично для лівої і правої сторони)

10. Підготовка до установки

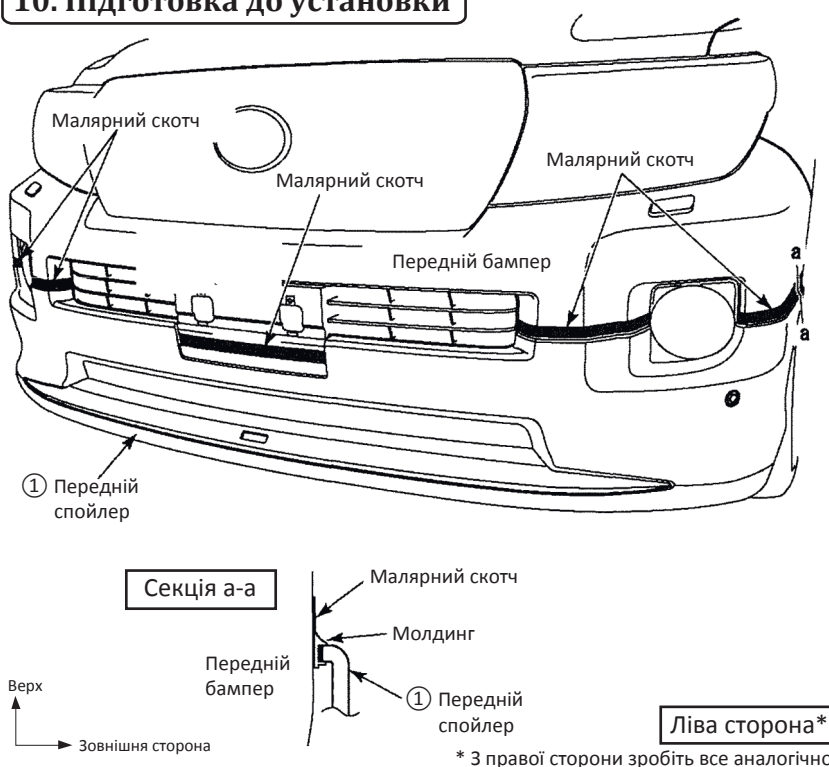

1. Перед нанесенням праймера, необхідно наклеїти захисні смужки малярського скотча над верхньою лінією молдинга, що встановлений на спойлер ①. (див. малюнок ліворуч).

2. Зніміть передній спойлер ①.

11. Підготовка до установки

Роботи після зняття переднього спойлера ①

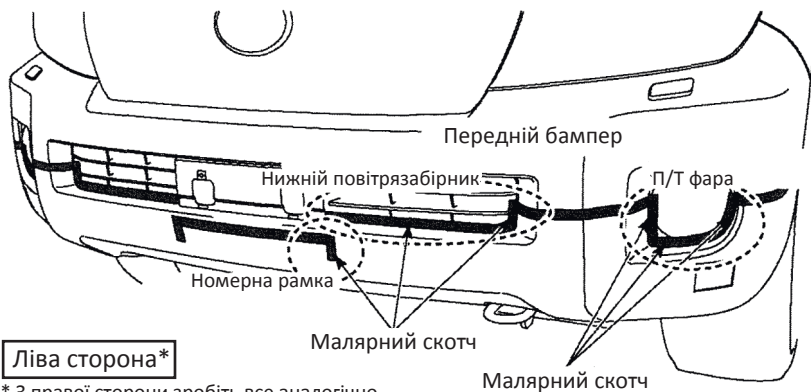

Ліва сторона*

* З правої сторони зробіть все аналогічно

1. Проклейте захисні смужки малярського скотча в нижній частині повітрязабірника, біля п/т фар та в районі номерного знака, як показано на малюнку зліва.

Номерна рамка

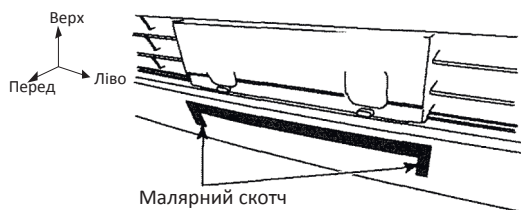

Повітрязабірник

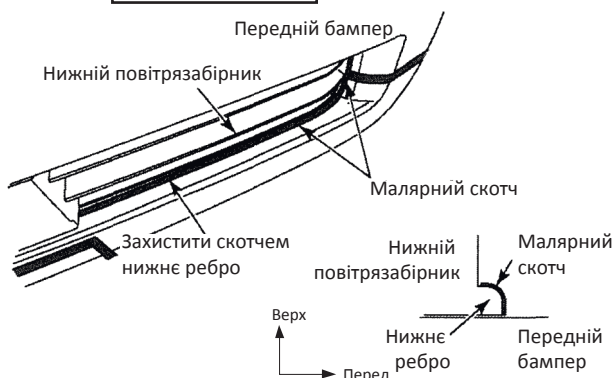

П/Т фара*

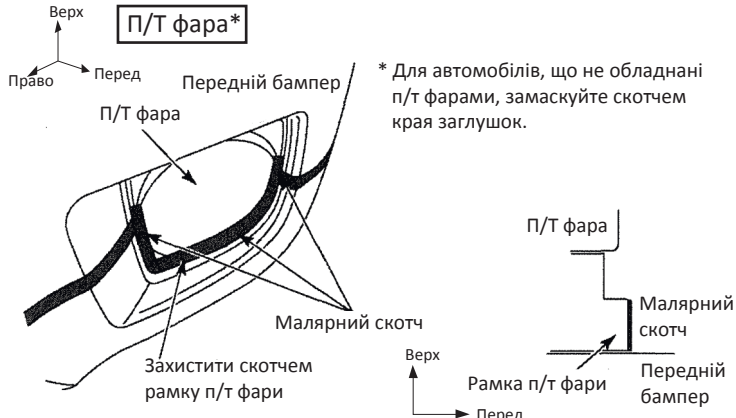

* Для автомобілів, що не обладнані п/т фарами, замаскуйте скотчем края заглушок.

12. Нанесення праймера

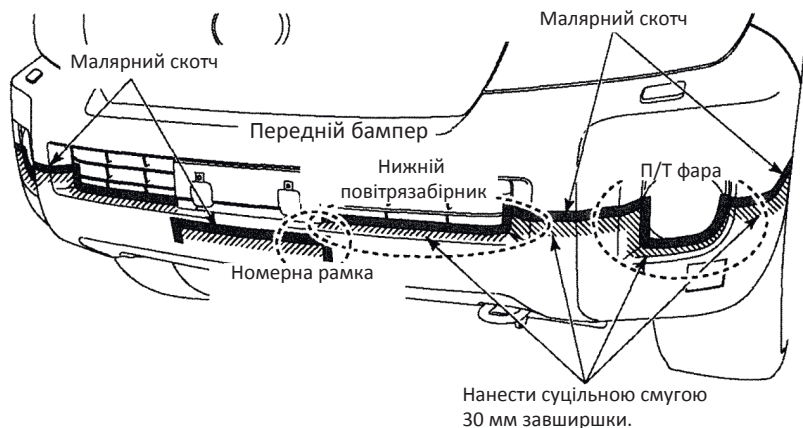

Повітрязабірник

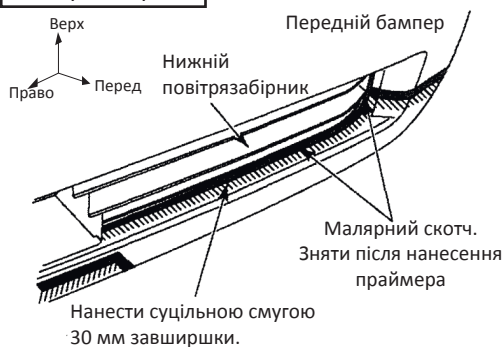

П/Т фара*

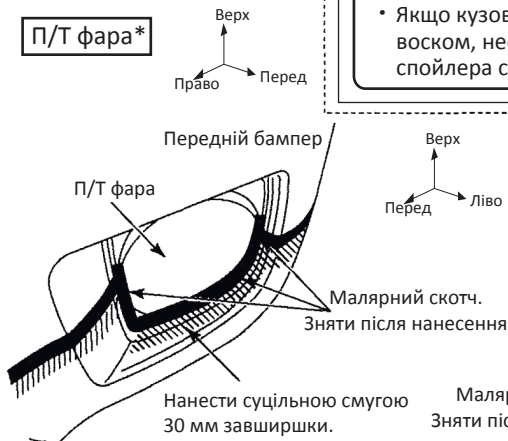

Номерна рамка

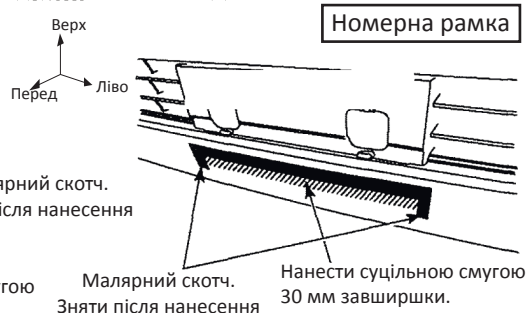

Ліва сторона*

* З правої сторони зробіть все аналогічно

1. Нанесіть праймер N200 на місця приклеювання двосторонньої стрічки, які позначені штрихуванням на малюнку зліва (ширина 30мм)
2. Після нанесення праймера, акуратно зніміть захисну смужку на нижньому повітрязабірнику, навколо п/т фар і з нижньої секції номерної рамки. Не знімайте смуги малярського скотча в інших місцях - вони будуть маркерами при подальшій установці спойлера.

Порада

- Праймер N200 ⑦ може залишити жовті сліди на фарбі автомобіля, тому якщо ви випадково пролили праймер на фарбу або він потрапив під малярський скотч, негайно очистіть це місце за допомогою очищувача, що містить спирт.
- Для досягнення оптимального результату, праймеру має підсохнути протягом 10 хвилин при кімнатній температурі.
- Якщо кузов автомобіля піддавався обробці воском, необхідно очистити місця установки спойлера спиртовмісним очищувачем.

13. Підготовка до установки

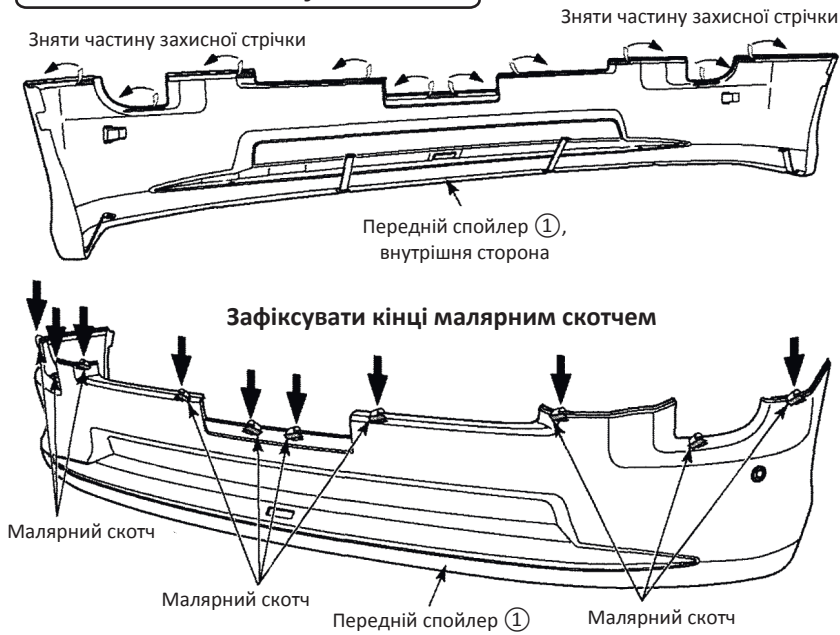

1. Частково зніміть захисну стрічку з двосторонньої стрічки на спойлері, в місцях, що зазначені на малюнку зліва. Зафіксуйте вивільненні кінці захисної плівки малярним скотчем.

14. Установка

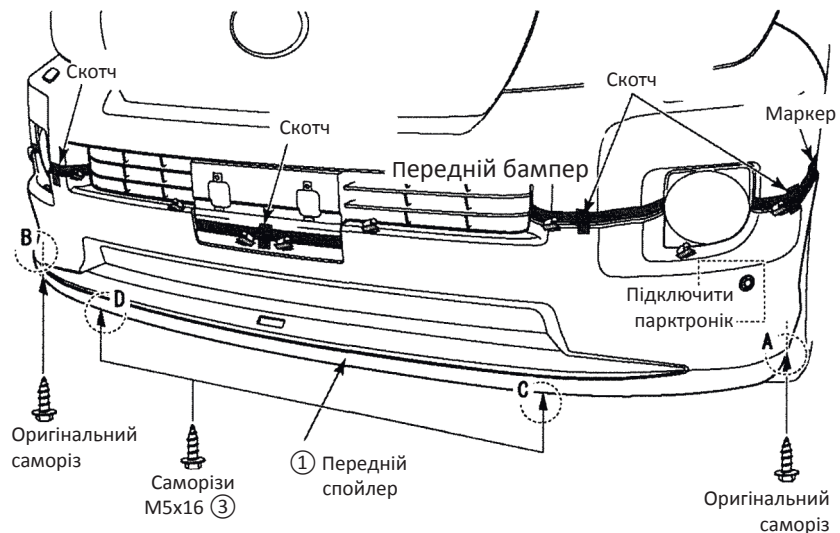

1. Тимчасово встановіть передній спойлер ①, сумістивши маркери на бампері і на передніх колісних арках. Закріпіть спойлер скотчем або аналогічним матеріалом. Для автомобілей з парктроніком - підключіть роз'єми датчиків з обох сторін.
2. Тимчасово встановіть оригінальні саморізи в отвори А і В. (ідентично для лівої і правої сторони)
3. Тимчасово встановіть саморізи M5x16 ③ в кронштейни переднього спойлера (С і D). (ідентично для лівої і правої сторони)

Порада

- Будьте обережні під час встановлення спойлера ①, щоб не подряпати задній бампер автомобіля.
- Переконайтеся, що спойлер встановлений ідентично з лівого і правого боку.

Маркери із малярного скотча



Колісна арка

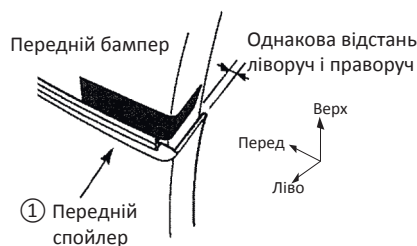

Вид знизу на кронштейн С

*Аналогічно для правої сторони (D)

Вид знизу на саморіз А

*Аналогічно для правої сторони (В)

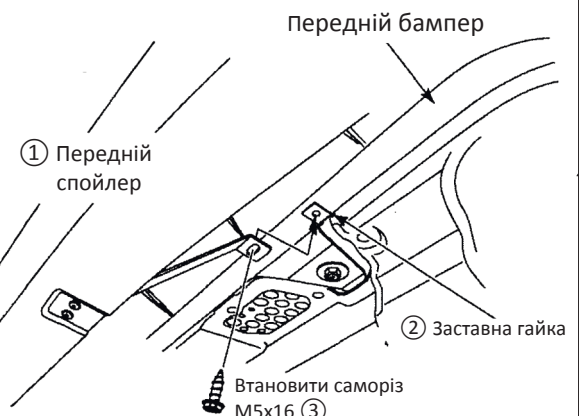
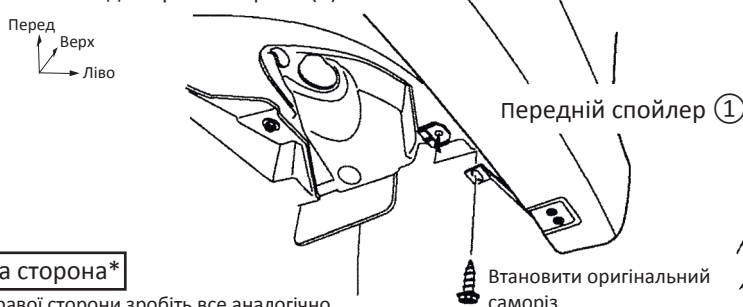

Ліва сторона*

* З правої сторони зробіть все аналогічно

15. Установка

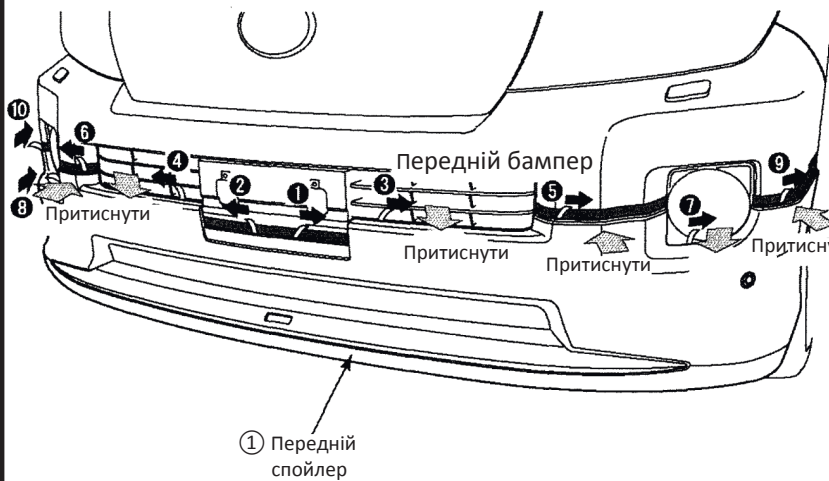

1. Знімайте захисну плівку та притискайте спойлер у напрямках та у порядку, що зазначенні на малюнку зліва.



Порада

- Натискайте на двосторонню стрічку із зусиллям приблизно 5 кг.

УВАГА!

2. Під час зняття захисної стрічки, намагайтеся уникати "плавання" спойлера, щоб не подряпати бампер.
3. Переконайтеся, що ви зняли всю захисну плівку з двосторонньої стрічки.

Нижній повітрязабірник

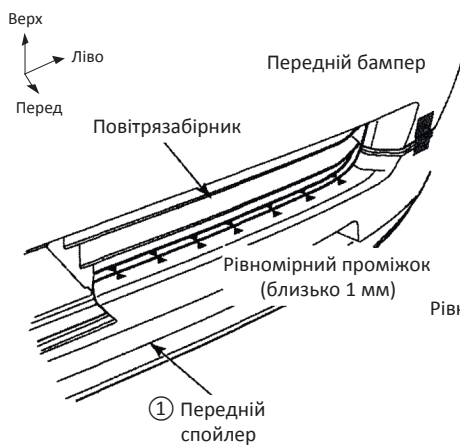

Протитуманна фара

для авто з п/т фарами

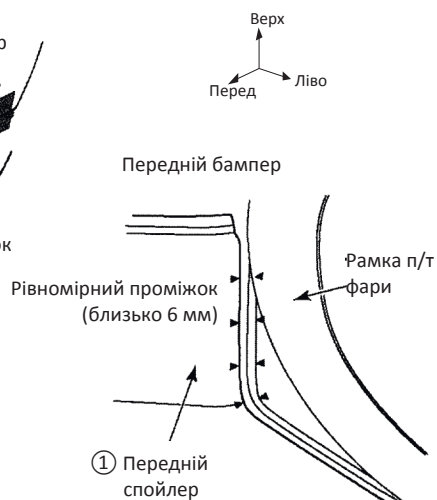

Протитуманна фара

для авто без п/т фар

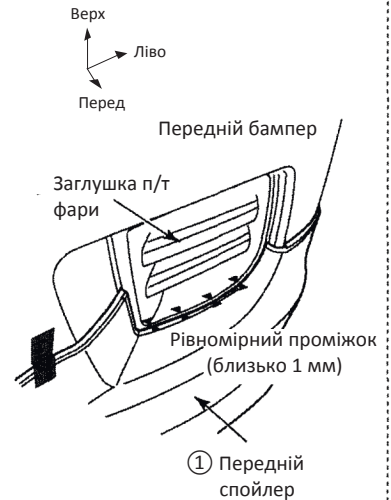

16. Установка

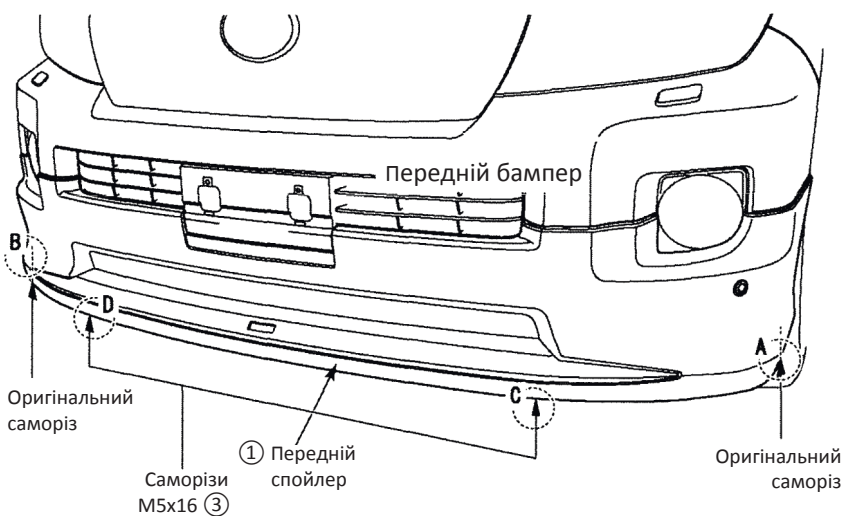

1. Заждіть не менш як три години для повного "схватування" двосторонньої стрічки.
2. Після цього повністю затягніть всі саморізи (4 саморіза).
3. Встановіть на місце номерний знак.
4. Якщо автомобіль обладнаний переднім парктроніком, переконайтеся, що він працює після встановлення спойлера.

Затягніть всі точки кріплення (4 саморіза)

Фарбування та складання переднього спойлера

Компоненти

№	Опис	К-ть
①	Передній спойлер	1
②	Заставна гайка М5	4
③	Саморіз М5х16	2
④	Шаблон для свердління	1
⑤	Хомутик	2
⑥	Інструкції з монтажу	1
⑦	Праймер РАС N200	1
⑧	Праймер РАС К500	1
⑨	Гайка	2
⑩	Накладка №1	1
⑪	Накладка №2	1
⑫	Емблема	1
⑬	Молдинги	Сріблястий: 1 Чорний: 1

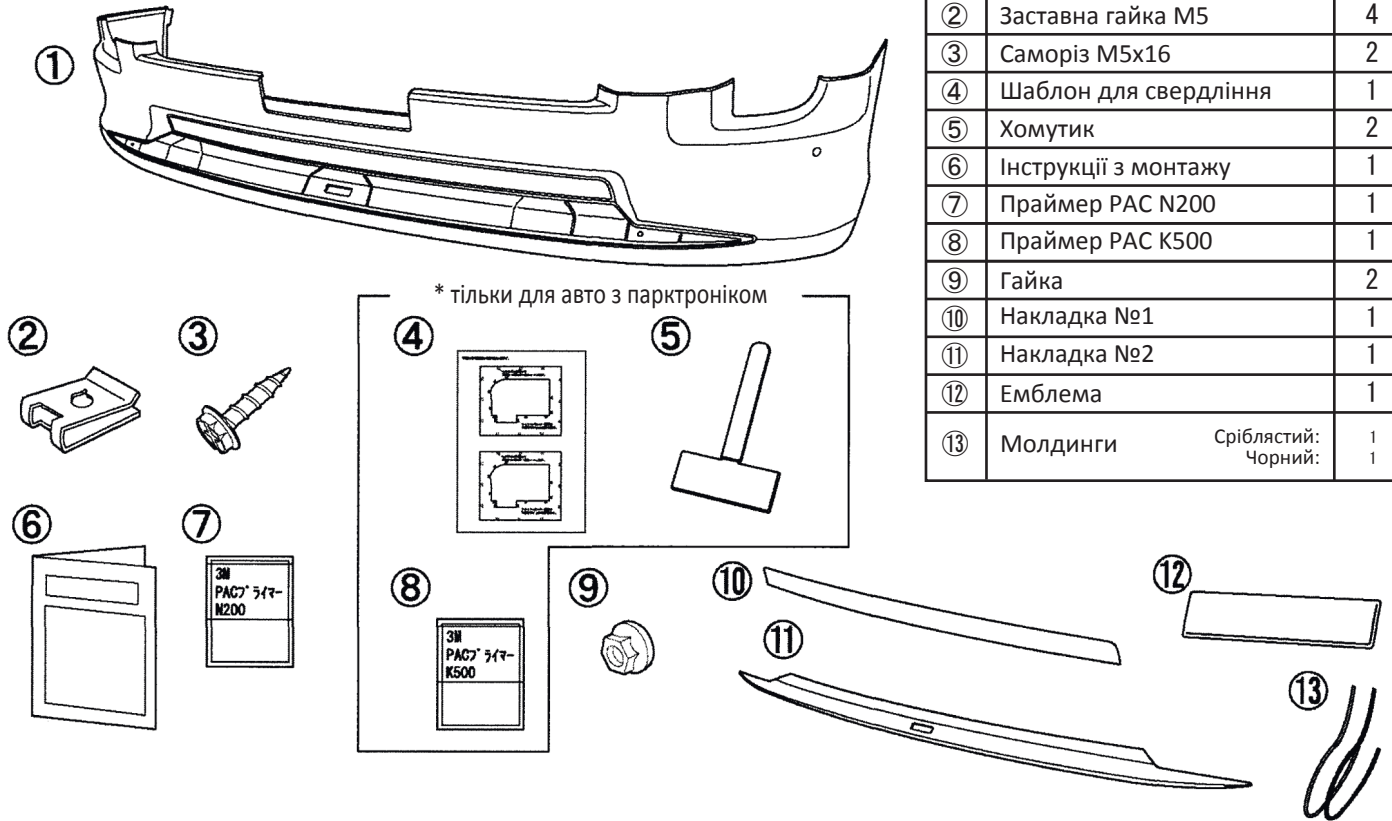

1. Фарбування

1. Перед фарбуванням обов'язково видаліть бруд, пил та жир з поверхні.

Порада

- ABS пластик чутливий до розчинника, тому знежирення повинно проводитися швидко і з невеликою кількістю розчинника.
- Якщо ви хочете підготувати поверхню, використовуйте дрібнозернистий наждачний папір (Р600 і вище).

2. Захистіть двосторонню стрічку, що встановлена на спойлер, малярським скотчем.

3. Проведіть фарбування, використовуючи фарбу на уретановій основі (примітка: матеріал спойлера - АБС-пластик).

4. Сушка - через характер матеріалу, не можна застосовувати великі температури для сушки фарби. Завжди сушіть при температурі не вище ніж 60 °С.

2. Установка молдинга

1. Після фарбування, знежирте місце, куди буде встановлений молдинг ⑬, і нанесіть праймер N200 ⑦.

Порада

- Праймер N200 буде повторно використаний під час установки переднього спойлера ①. Праймер N200 має високу летючість, тому, будь ласка, закрийте контейнер із праймером якомога швидше.
- Праймер N200 може залишати жовті сліди на фарбі автомобіля, тому якщо ви випадково пролили праймер на фарбу, негайно очистіть це місце за допомогою очищувача, що містить спирт.
- Для досягнення оптимального результату, дайте праймеру підсохнути протягом 10 хвилин при кімнатній температурі.

2. Встановіть молдинг ⑬, як показано на малюнку нижче.

Вид збоку

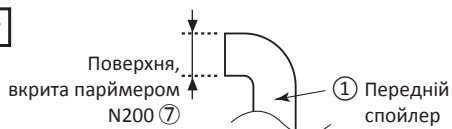

Вид збоку

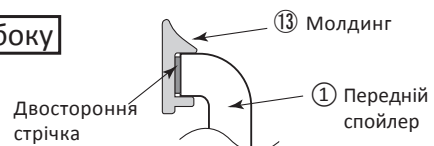

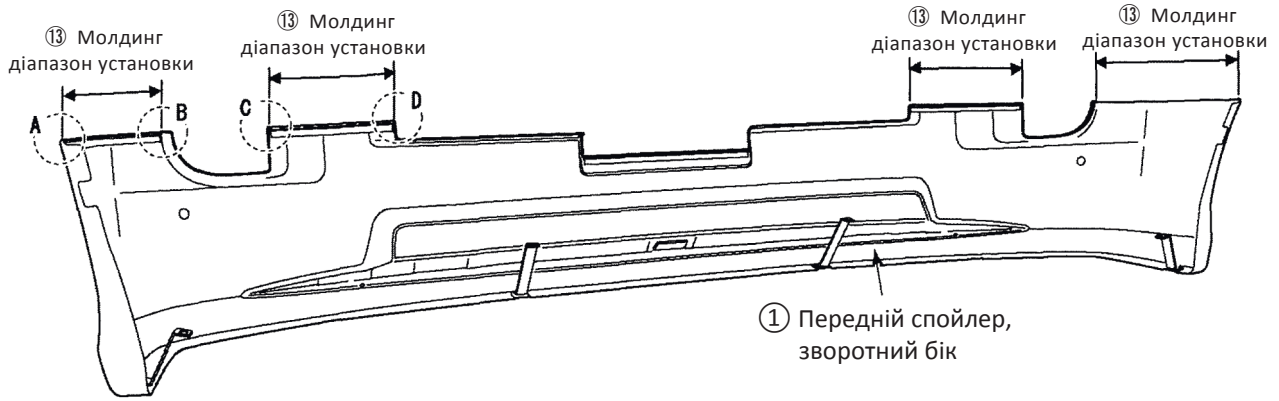

Секція А

Верх
Ліво → Перед

Вирівняти край молдинга по краю спойлера

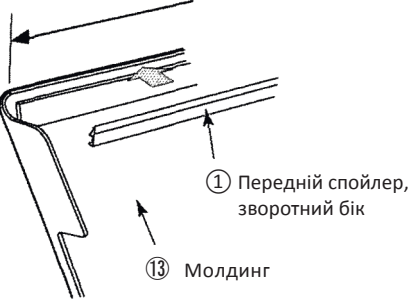

Ліва сторона*

* аналогічно для правої

Вирівняти край молдинга по краю спойлера



Секція В

Верх
Ліво → Перед

Ліва сторона*

* аналогічно для правої

Секція С

Верх
Ліво → Перед

Ліва сторона*

* аналогічно для правої

Вирівняти край молдинга по краю спойлера



Секція D

Верх
Ліво → Перед

Ліва сторона*

* аналогічно для правої

Вирівняти край молдинга по краю спойлера

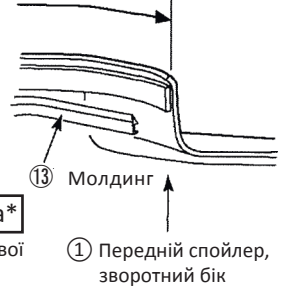

3. Підготовка до установки накладок

1. Знежирте область, зазначену сірим кольором на малюнку, перед установкою накладок ⑩ та ⑪.

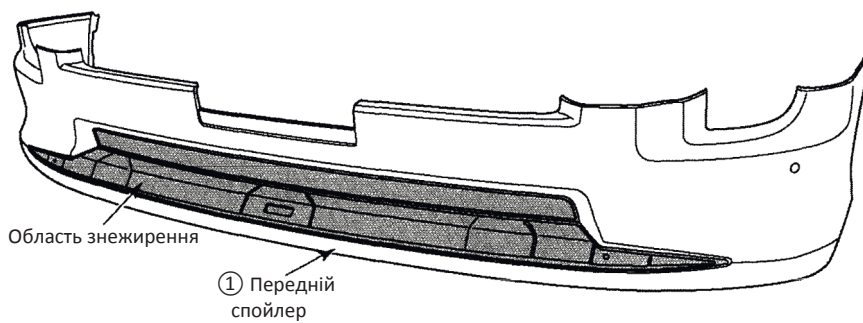

2. Перед нанесенням праймера захистіть навколишні поверхні малярським скотчем, завширшки 10 мм.

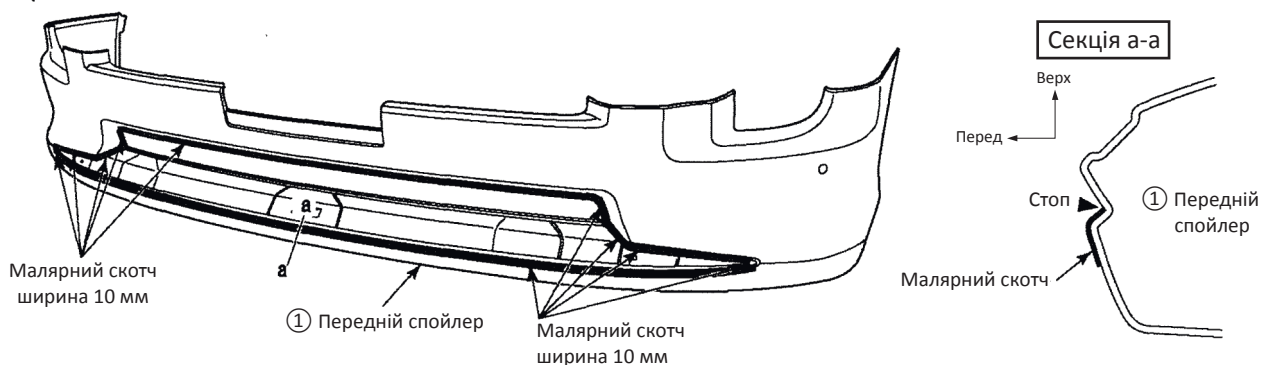

3. Нанесіть праймер N200 на заштриховані секції (див. малюнок нижче).



Порада

- Праймер N200 буде повторно використаний під час установки переднього спойлера ①. Праймер N200 має високу летючість, тому, будь ласка, закрийте контейнер із праймером якомога швидше.
- Праймер N200 може залишати жовті сліди на фарбі автомобіля, тому якщо ви випадково пролили праймер на фарбу, негайно очистіть це місце за допомогою очищувача, що містить спирт.
- Для досягнення оптимального результату, дайте праймеру підсохнути протягом 10 хвилин при кімнатній температурі.



4. Зніміть малярний скотч після нанесення та висихання праймера.

4. Установка накладки №1

1. Частково зніміть захисну стрічку з двосторонньої стрічки на накладці №1 ⑩, в місцях, що зазначені на малюнку. Зафіксуйте вивільненні кінці захисної плівки малярним скотчем.

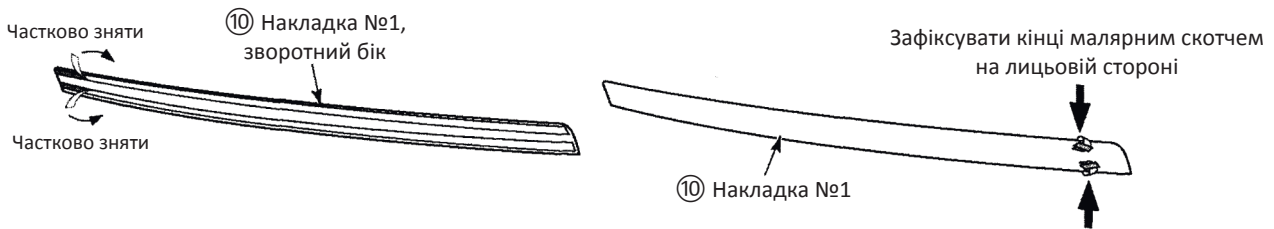

2. Знімайте захисну плівку та притискайте накладку №1 ⑩ до спойлера ① у напрямках та у порядку, що зазначенні на малюнку нижче. У той же час перевіряйте розташування накладки ⑩ відносно спойлера ①.

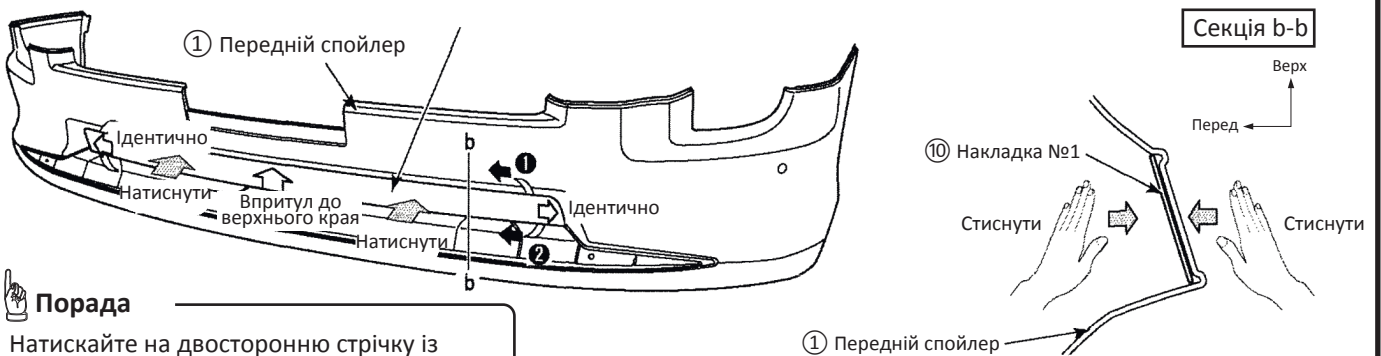

Порада

- Натискайте на двосторонню стрічку із зусиллям приблизно 5 кг.

5. Установка накладки №2

1. Частково зніміть захисну стрічку з двосторонньої стрічки на накладці №2 ⑪, в місцях, що зазначені на малюнку.

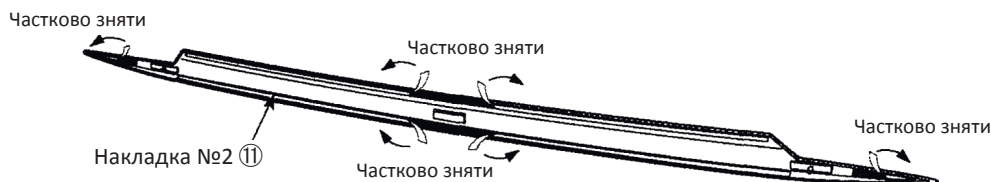

2. Прикладіть накладку № 2 таким чином, щоб шпильки увійшли в отвори в спойлері.

Знімайте захисну плівку та притискайте накладку №2 ⑪ до спойлера ① у напрямках та у порядку, що зазначенні на малюнку нижче.

* Будьте обережні, щоб не подряпати спойлер під час встановлення накладки.

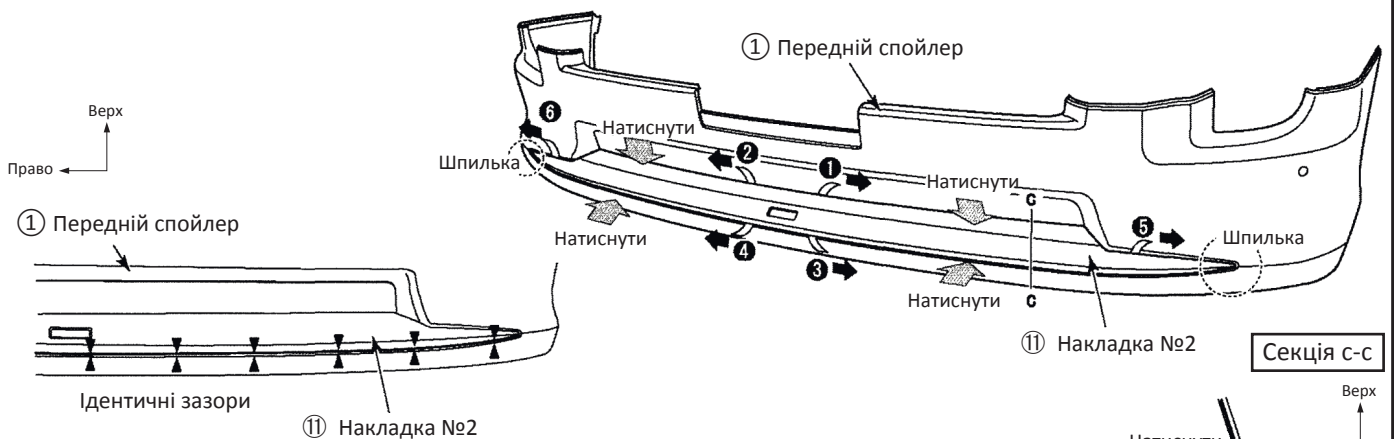

Порада

- Натискайте на двосторонню стрічку із зусиллям приблизно 5 кг.
- Будьте обережні при знятті захисної плівки, щоб не надірвати двосторонню стрічку.



3. Закріпіть накладку № 2 гайками ⑨ із зворотного боку спойлера ① (дві гайки, справа і зліва).

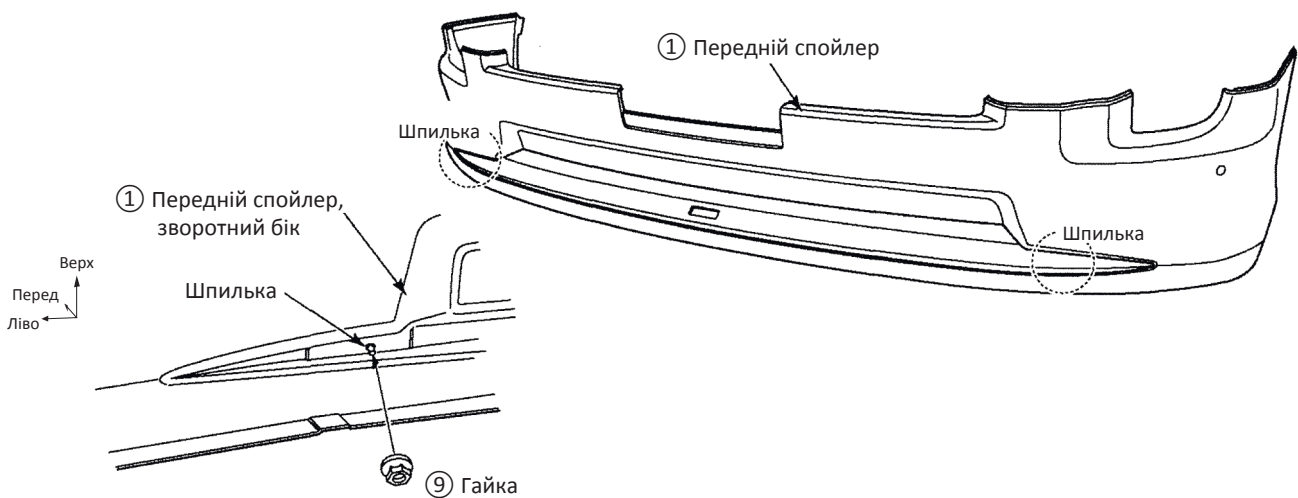

7. Установка емблеми

1. Очистіть від бруду та жиру місце під емблему ⑫.
2. Зніміть захисну плівку з двосторонньої стрічки на задній стороні емблеми. Встановіть емблему ⑫ точно по центру, намагаючись витримати однакові зазори з усіх боків.

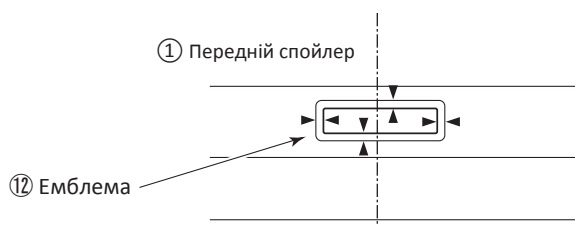

**Встановіть точно по центру,
з однаковими зазорами з усіх боків.**