

Розширювачі колісних арок JAOS

Інструкція по установці

Для автомобіля
TOYOTA LC150 Prado (09.09 +)

Дякуємо що придбали наші розширювачі колісних арок
Ця інструкція описує, як встановити розширювачі належним чином.
Уважно прочитайте це керівництво перед встановленням розширювачів.

ЧАС УСТАНОВКИ



1,5 години

Інструмент: Набір гайкових ключів
Хрестова викрутка
Наждачний папір
(# 280 або більше)

Рівень складності

- | | | |
|---|-----------------------------|------------------|
| ① | Заміна/установка запчастин | Легкий |
| ② | Модифікації кузова | Помірно легкий |
| ③ | Необхідні спеціальні знання | Помірно складний |
| ④ | Капітальний ремонт | Складний |

Важливі заходи безпеки для установки і користування

Наступні знаки вказують на конкретні інструкції, на які необхідно звернути особливу увагу для безпечної установки та користування розширювачами арок.



Увага

Недотримання цих інструкцій може призвести до серйозної травми або смерті.



Обережно

Недотримання цих інструкцій може призвести до помірної або легкої травми або пошкодження майна.



Порада

Поради відносно методів і процедур для ефективної установки.

Запити при отриманні продукту



Обережно

Перевірте стан продукту і наявність всіх додаткових аксесуарів.

- Якщо ви виявите, що продукт є дефектним або несправним після отримання, або якщо ви отримали не той продукт, будь ласка, негайно зв'яжіться з нами за наступною адресою, номером телефону або факсу або за допомогою електронної пошти. Якщо минуло більше тижня, ваш продукт виходить за рамки нашої первісної гарантії.

Перед установкою продукта



Обережно

Будь ласка, уважно прочитайте ці інструкції перед установкою.

- Не виконуйте жодних дій над продуктом, які не описані в цьому керівництві.
- Не намагайтеся використовувати будь-які запасні частини виробництва інших компаній, змінювати процедуру установки, або встановити продукт на будь-якому транспортному засобі, крім того, що зазначений в інструкції. Ми не несемо ніякої відповідальності за будь-який збиток, аварії, чи нещасний випадок, викликаний недотриманням інструкцій, описаних у цьому посібнику.
- Механік, що встановив продукт не несе відповідальності за його заміну. Ретельно прочитайте ці інструкції перед установкою продукту.



Увага

Проведіть перевірку автомобіля перед початком установки.

- Не працюйте з машиною, якщо двигун працює, або на нерівній поверхні, або у місцях, що піддаються впливу хімічних продуктів або пожежі.
- Уникайте працювати на транспортному засобі відразу після зупинки двигуна, дочекайтеся поки двигун, глушник і гальмівна система повністю охолонуть.
- Використовуйте тільки автомобільний підйомник, щоб підняти автомобіль і отримати безпечний доступ до його нижньої частини. Не намагайтеся використовувати автомобільний домкрат для цієї роботи, так як це небезпечно для вас і автомобіля. Встановіть автомобіль на жорстких стійках (козелках), так як працювати на нестійкому транспортному засобі може бути дуже небезпечно для вас.

Контактна інформація
JAOS Corporation

Адреса: 3586-1, HIROBABA, SHINTO, GUNMA 370-3504 JAPAN Тел. +81-279-20-5511 Факс +81-279-20-5549
Веб-сайт: <http://www.jaos.co.jp> E-mail : info@jaos.co.jp

Ремонт



- Обережно** Проводьте ремонт автомобіля в спеціалізованій автомайстерні.
- Якщо ступінь складності установки складає (4), ремонт повинен виконувати тільки кваліфікований автомеханік на спеціалізованій станції технічного обслуговування.

Рекомендації по безпечній установці



- Обережно** Дотримуйтесь інструкцій, описаних в керівництві по ремонту вашого автомобіля, щоб зняти та встановити оригінальні запчастини.
- Термін «оригінальні запчастини» в цьому посібнику, використовуються для позначення стандартних автозапчастин, що випускаються автовиробником. Дотримуйтесь інструкцій, описаних в керівництві по ремонту вашого автомобіля.
 - Оригінальні запчастини можуть бути використовувані повторно після демонтажу. Не змішуйте їх під час демонтажу і тримайте в безпечному місці.
 - Не знімайте будь-яку частину, крім тих, що вказані у цьому посібнику.



- Обережно** Поводьтеся з продуктом з обережністю.
- Не кидайте продукт і не завдавайте йому сильних ударів під час установки. Це може привести до деформації продукту, що зробить установку важкою.
 - Будьте обережні при наближенні до автомобіля з продуктом. Ви можете залишити подряпини на поверхні автомобіля.



- Обережно** Завжди носіть відповідний спецодяг (комбінезон).
- При виконанні всіх завдань механік повинен носіть комбінезон, капелюх, пару очок і пару рукавичок.

Продаж або купівля вживаних автомобілів, передача прав власності на ваш автомобіль іншій особі або утилізація вашого автомобіля



- Обережно** Дотримуйтесь наступних правил при продажу або купівлі вживаного автомобіля або передачі права власності
- На перший погляд, наші продукти можуть виглядати однаково, але вони діляться на багатьох різних типів, заснованих на моделі авто, року випуску і т.п. Ми також змінюємо характеристики продуктів для підвищення якості і у відповідності до незначних зміни з боку автовиробників. В багатьох випадках, при продажу або купівлі вживаного автомобіля або при передачі права власності, можуть бути недоступні такі важливі елементи як монтажні кронштейни, аксесуари і документи (інструкція по установці, сертифікати якості, Свідоцтво про реєстрацію JASMA для глушників і т.д.). Хоча багато людей роблять до нас запити, які супроводжуються фото продукту, по електронній пошті, по факсу або по телефону, ми можемо тільки приблизно встановити модель продукту і не несемо жодної відповідальності за відповідь.
 - Зараз інструкції по установці можна скачати з нашого сайту. Слід зазначити, що зміст варіюється залежно від періоду продажів та змін у специфікації. Один продукт може мати різні версії інструкції.
 - Якщо ви виявили, що продукт несправний, негайно припиніть його використання та зверніться в магазин, де ви придбали цей продукт або до нас.
 - При продажу вживаного автомобіля або передачі прав власності, повідомте покупця про наявність всіх необхідних елементів, таких як аксесуари і документи на продукт.



- Порада** Проконсультуйтеся у фахівця для утилізації продукту.
- При утилізації продукту або автозапчастин, що більше не потрібні, зверніться на станцію з ремонту автомобілів або до компаній по утилізації.

Застереження щодо використання продукту



- Обережно** Проводьте огляд і періодичне обслуговування.
- Проводьте інспекцію після далекої поїздки або раз на місяць, щоб перевірити, чи є розкручені або пошкоджені деталі продукту. При необхідності закріпіть деталі більш щільно.
 - Якщо ви виявили, що продукт несправний, негайно припиніть його використання та зверніться в магазин, де ви придбали продукт або до нас.



- Обережно** Не допускайте контакту хімічних продуктів з поверхнею продукту.
- Не допускайте попадання будь якого масла або жирів (гальмівна рідина, масло, жир, бензин і дизельне паливо) або органічних розчинників (розчинники для фарби, акумуляторна рідина і т.д.) на поверхню продукту. Вони можуть змінити колір продукту або створити постійні плями. Якщо це сталося, негайно протріть поверхню чистою м'якою тканиною або замшею, змоченою слабким розчином миючого засобу і ретельно промийте всю поверхню.

Про продукт

- У зв'язку з поліпшеннями продукту, його специфікації та його форма і зовнішній вигляд можуть бути змінені без попереднього повідомлення. —

Компоненти



※ Зображені деталі для лівої сторони

ОПИС	Кількість	ОПИС	Кількість
① Розширювач (на переднє крило)	2	⑨ Гумова шайба 20x10x2	2
② Розширювач (на задні двері)	2	⑩ Гумова шайба 16x8x1,5	2
③ Розширювач (на заднє крило)	2	⑪ Молдинг	1
④ Саморіз М6-20	4	⑫ Молдинг-підкладка	2
⑤ Саморіз М4-12	4	⑬ Саморіз М5-25	4
⑥ Заставна гайка (J-подібна)	2	⑭ Шайба М5	2
⑦ Скоба	4	⑮ Заставна гайка (срібляста)	2
⑧ Пістон	4	⑯ Заставна гайка (чорна)	2

Інспекції та запобіжні заходи після установки

- Переконайтеся, що розширювач правильно встановлений на транспортний засіб.
- Переконайтеся, що захисна стрічка повністю знята з двостороннього скотчу і цей скотч належним чином прилягає у всіх відповідних місцях.
- Переконайтеся, що розширювач і автомобіль не мають ніяких подряпин на їх поверхнях після установки.
- Не прикладайте велике зусилля до розширювачей і не давайте їм намокнути, на протязі як мінімум трьох годин після завершення установки. В іншому випадку, двостороння стрічка буде відклеюватися, створюючи простір між розширювачем та кузовом автомобіля.

Фарбування

- Перед фарбуванням переконайтеся, що установка може бути виконана належним чином. Зверніть увагу, що ми не можемо замінити продукт, як тільки він був пофарбований.

Фарбування

1. Використовуючи чисту тканину, видалити плями, такі як мастила і бруд з поверхні.
2. Виконайте нанесення ґрунту.
3. Виконайте остаточне фарбування.
4. Висушіть пофарбовану поверхню.



Обережно

Через характер матеріалу, не можна застосовувати великі температури для сушки фарби. Сушіть при температурі навколишнього середовища або підтримуйте температуру поверхні продукту від 30 до 40 °С.

Модифікація оригінальних бризковиків

Якщо ви встановлюєте розширювачі на автомобіль з оригінальними бризковиками, обов'язково зверніть увагу на цю сторінку.

Форма оригінальних задніх бризковиків і, відповідно, контури різання, відрізняються, залежно від модельного року автомобіля. Визначте які бризковики стоять на вашому автомобілі і відріжте зайву частину оригінальних задніх бризковиків.

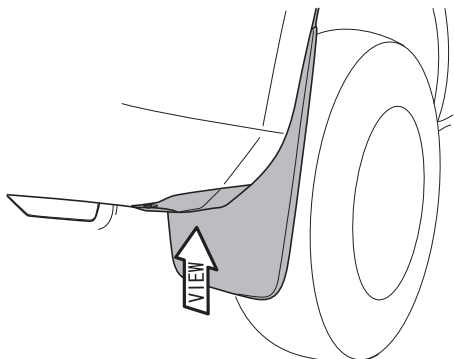

Заміряйте висоту заднього бризковика на межі забарвленої і незабарвленої області, як показано на малюнку нижче.

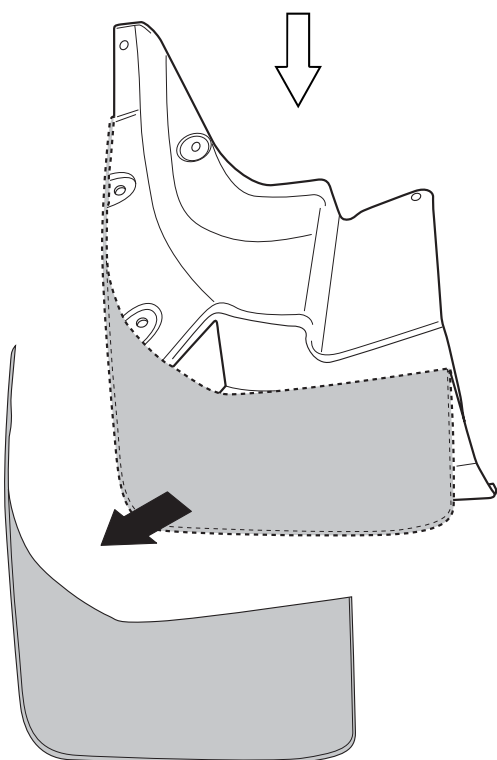
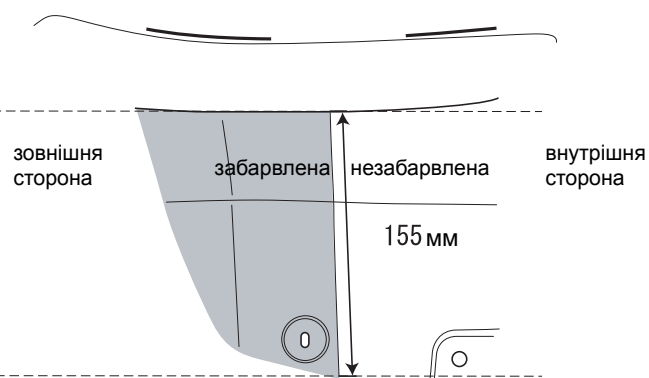
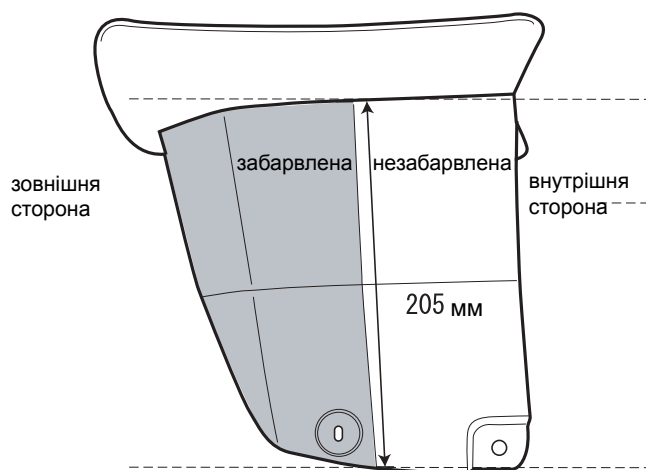

ВІДРІЗАТИ

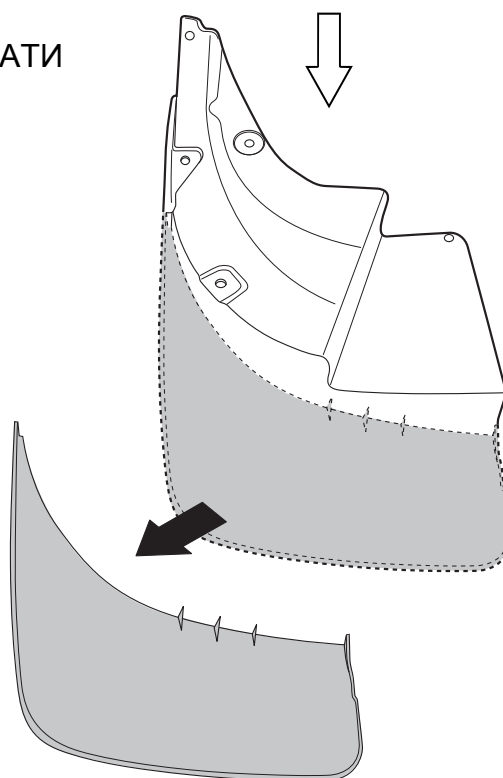

Модифікація розширювачів (в залежності від модельного року)

Лінії відрізу показані для одночасної установки розширювачів JAOS і аеродинамічних кузовних деталей JAOS.



Обережно

- Перед тим як обрізати розширювачі, переконайтеся, що ви зможете встановити їх одночасно з аеродинамічними кузовними деталями JAOS.
- Працювати строго по лінії відрізу.

Розширювач
переднього
крила

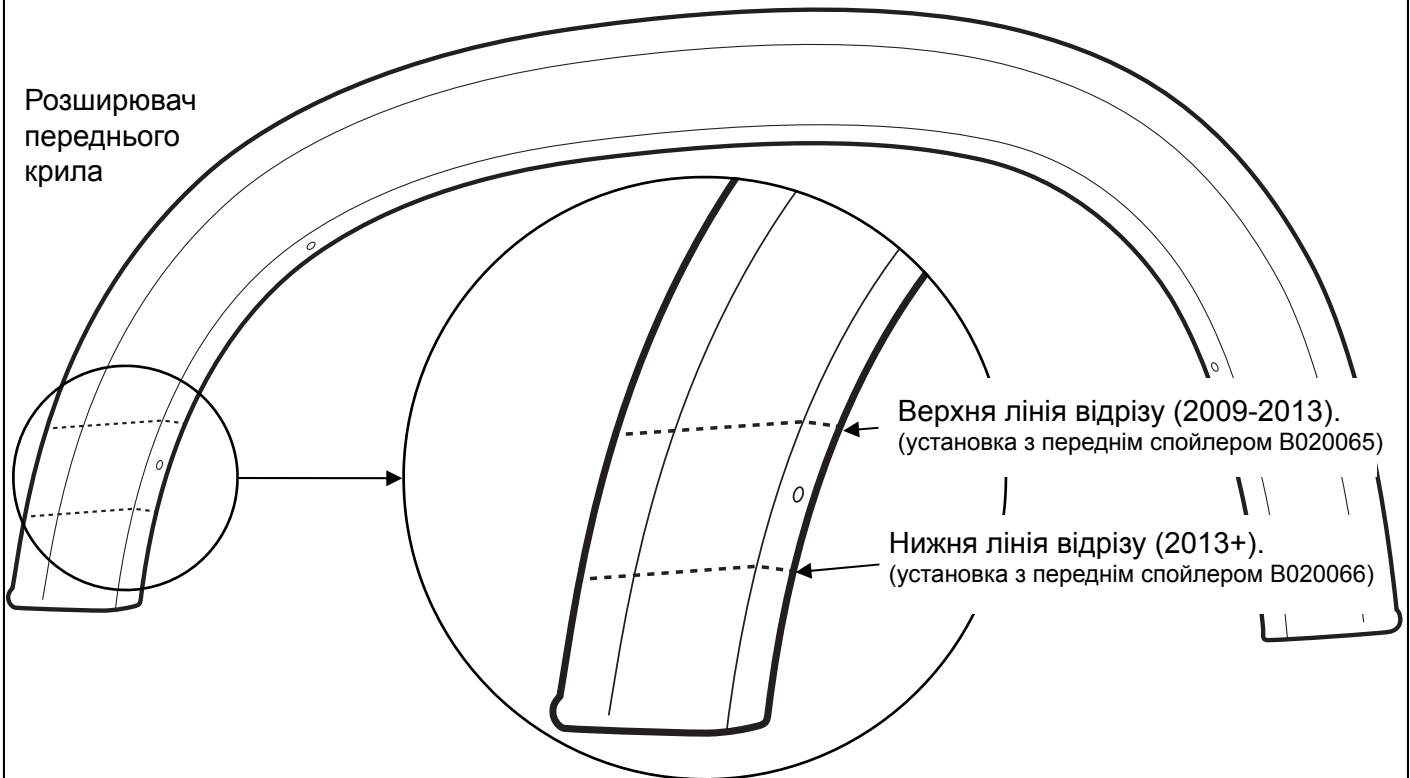

Розширювач
заднього
крила

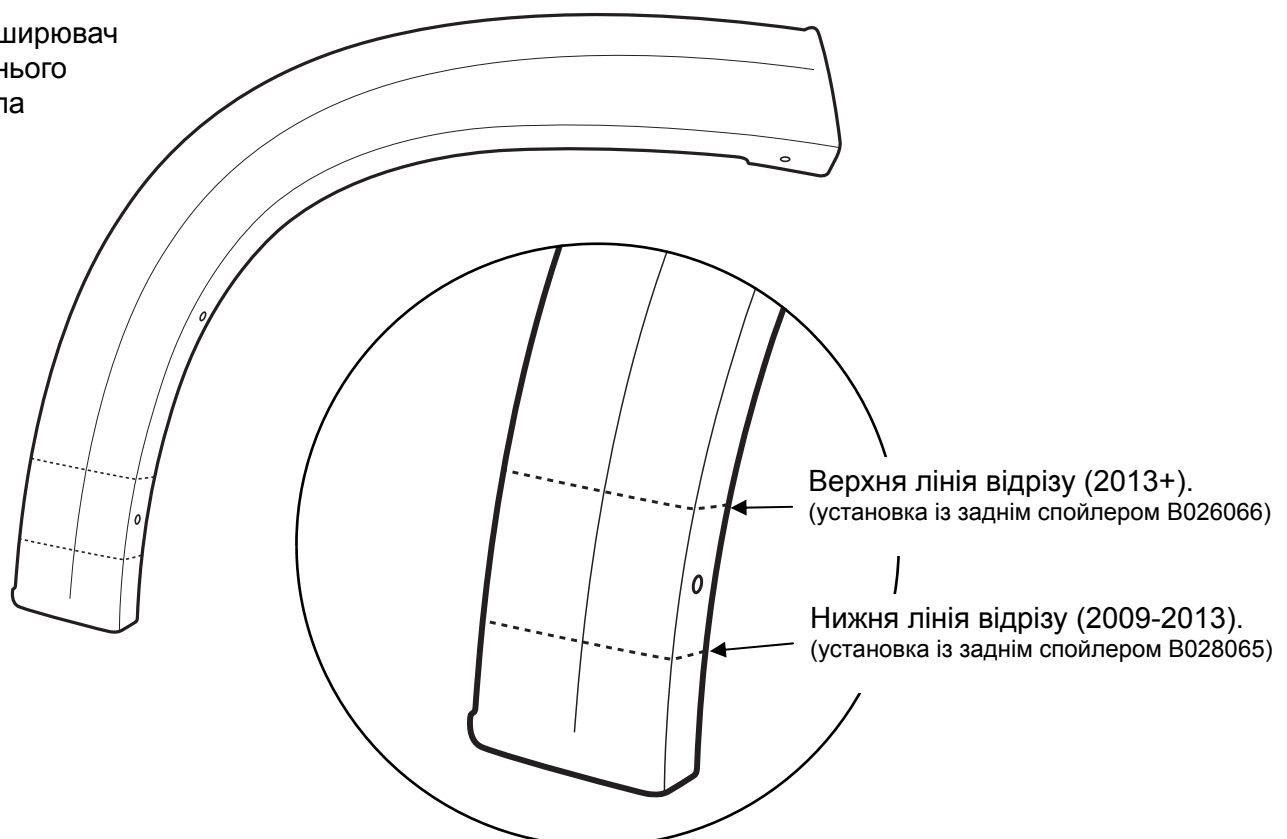

Модифікація передніх розширювачів (в залежності від комплектації)

Передня частина розширювача переднього крила

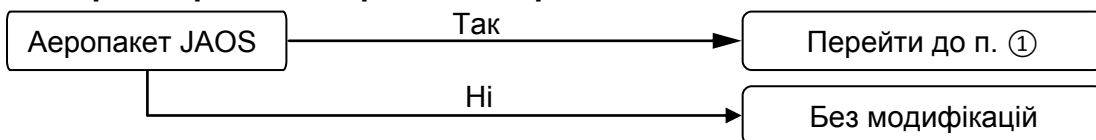

Модифікація ①

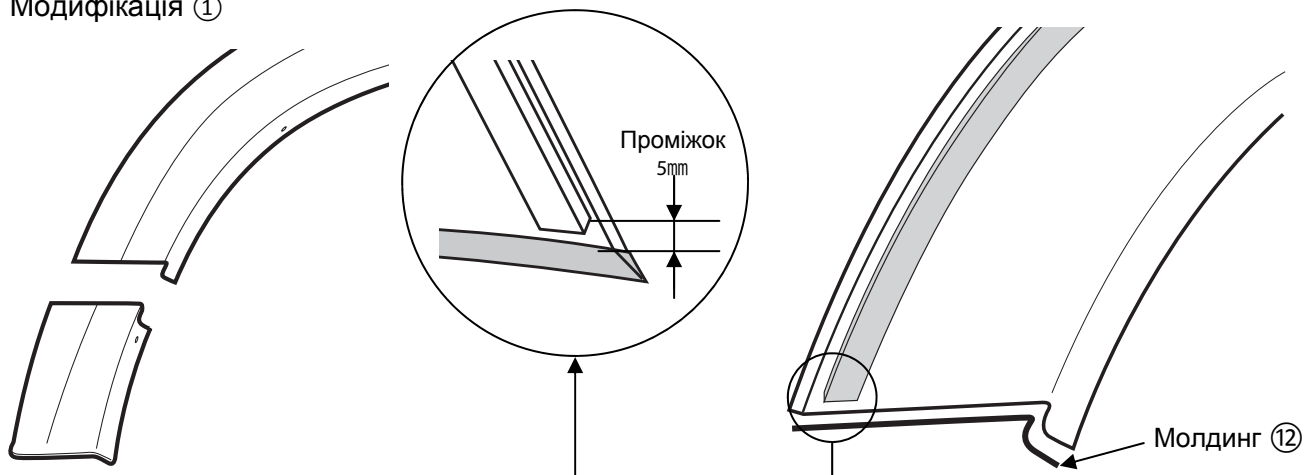

1. Будь ласка, розріжте уздовж лінії розріза, як зазначено на малюнку зверху.
2. Пофарбуйте після відрізання і встановіть молдинг-підкладку ⑫, відповідної довжини.



Порада Обробіть края лінії відрізу наждачним папером №280

Задня частина розширювача переднього крила

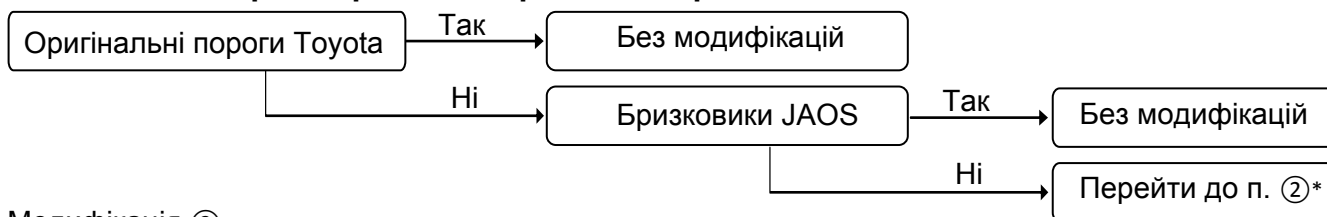

Модифікація ②

*модифікація розширювачей під оригінальні бризковики

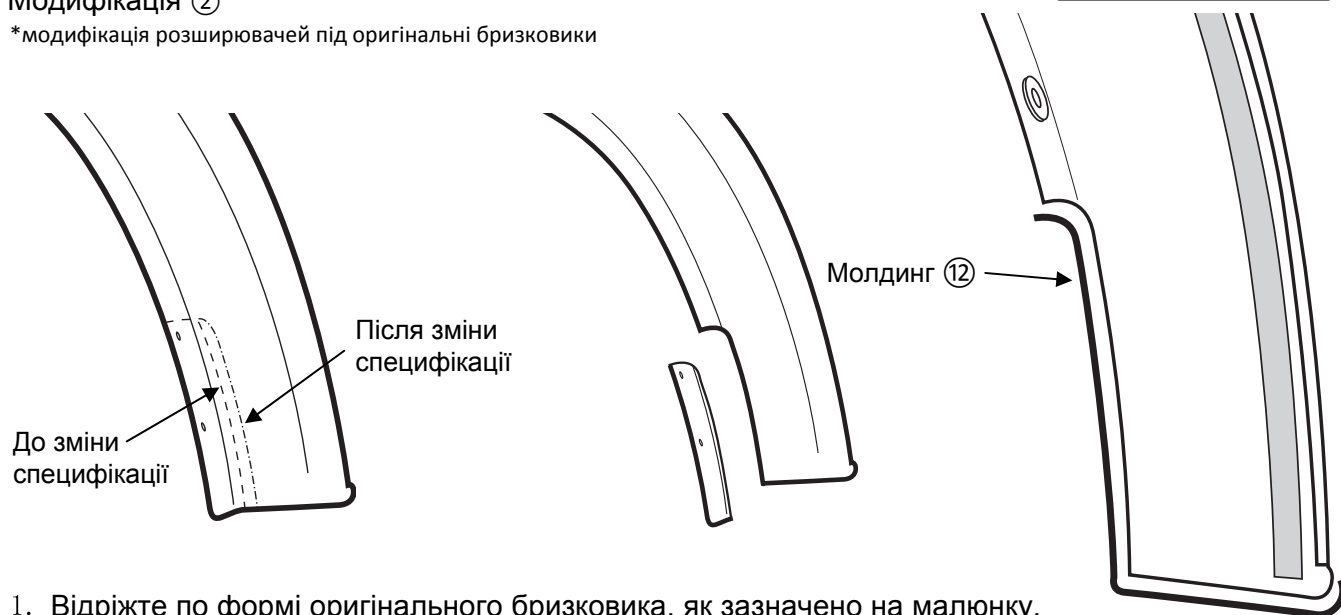

1. Відріжте по формі оригінального бризковика, як зазначено на малюнку.
2. Пофарбуйте після відрізання і встановіть молдинг-підкладку ⑫, відповідної довжини.



Порада Обробіть края лінії відрізу наждачним папером №280

Модифікація задніх розширювачів (в залежності від комплектації)

Задня частина розширювача заднього крила



Модифікація ③

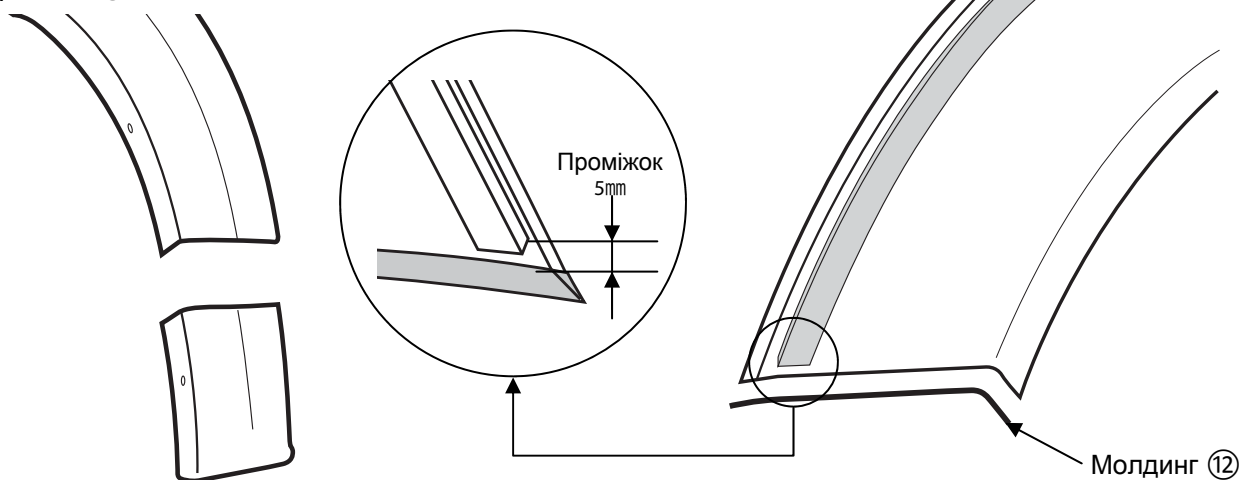

1. Будь ласка, розріжте уздовж лінії розріза, як зазначено на малюнку зверху.
2. Пофарбуйте після відрізання і встановіть молдинг-підкладку ⑫, відповідної довжини.



Порада Обробіть края лінії відрізу наждачним папером №280

Модифікація ④

*модифікація розширювачей під оригінальні бризковики

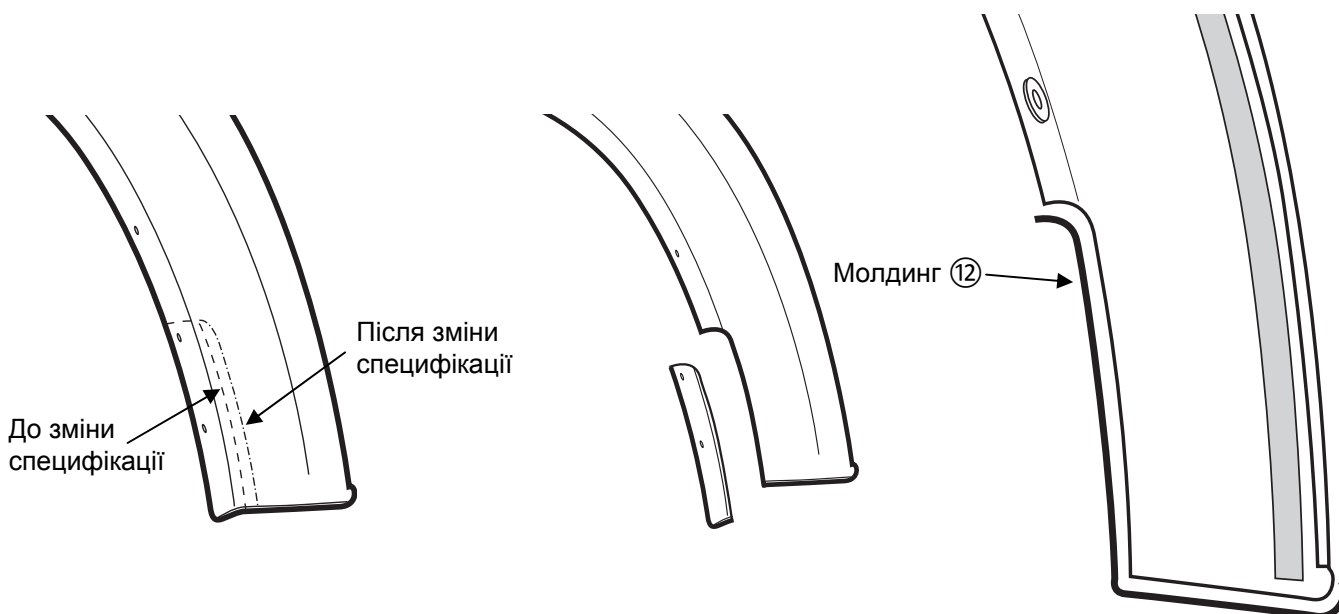

1. Відріжте по формі оригінального бризковика, як зазначено на малюнку.
2. Пофарбуйте після відрізання і встановіть молдинг-підкладку ⑫, відповідної довжини.



Порада Обробіть края лінії відрізу наждачним папером №280

Установка

1. Прикріплення молдингів та встановлення гумових шайб

Передня деталь

Встановіть молдинги ⑪, ⑫ і гумову шайбу ⑨, як зображено на ілюстрації нижче.

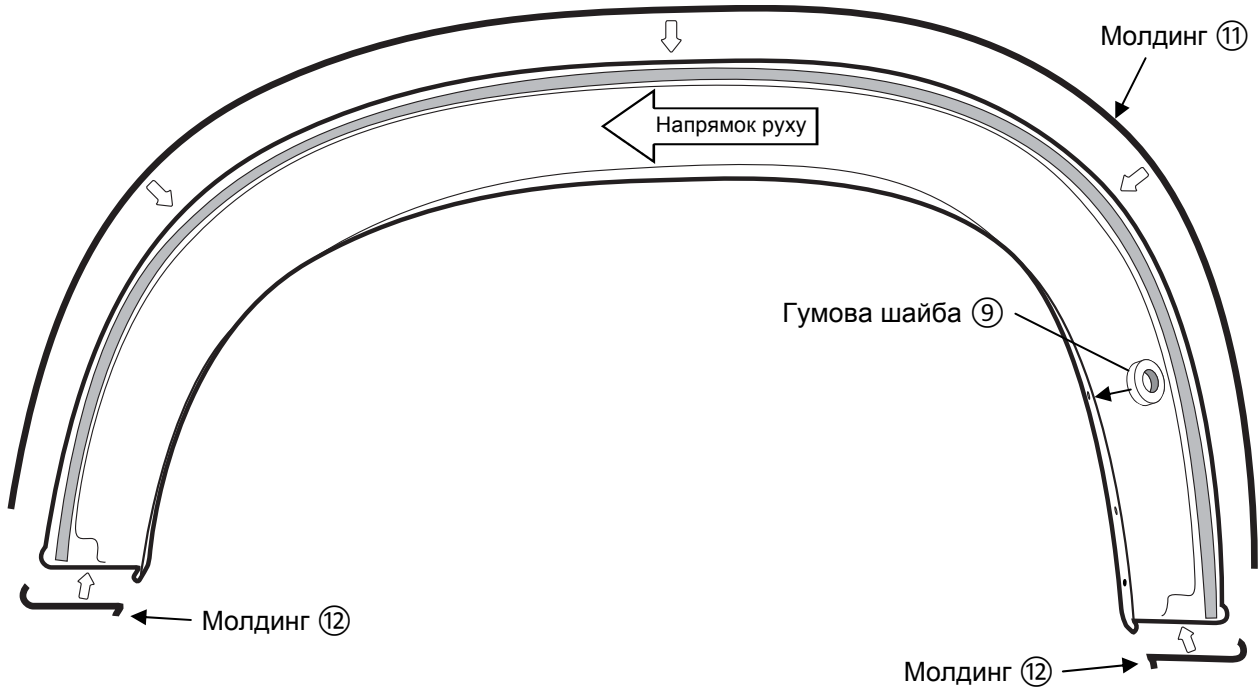

Задні деталі

Встановіть молдинги ⑪, ⑫ і гумову шайбу ⑩, як зображено на ілюстрації нижче.

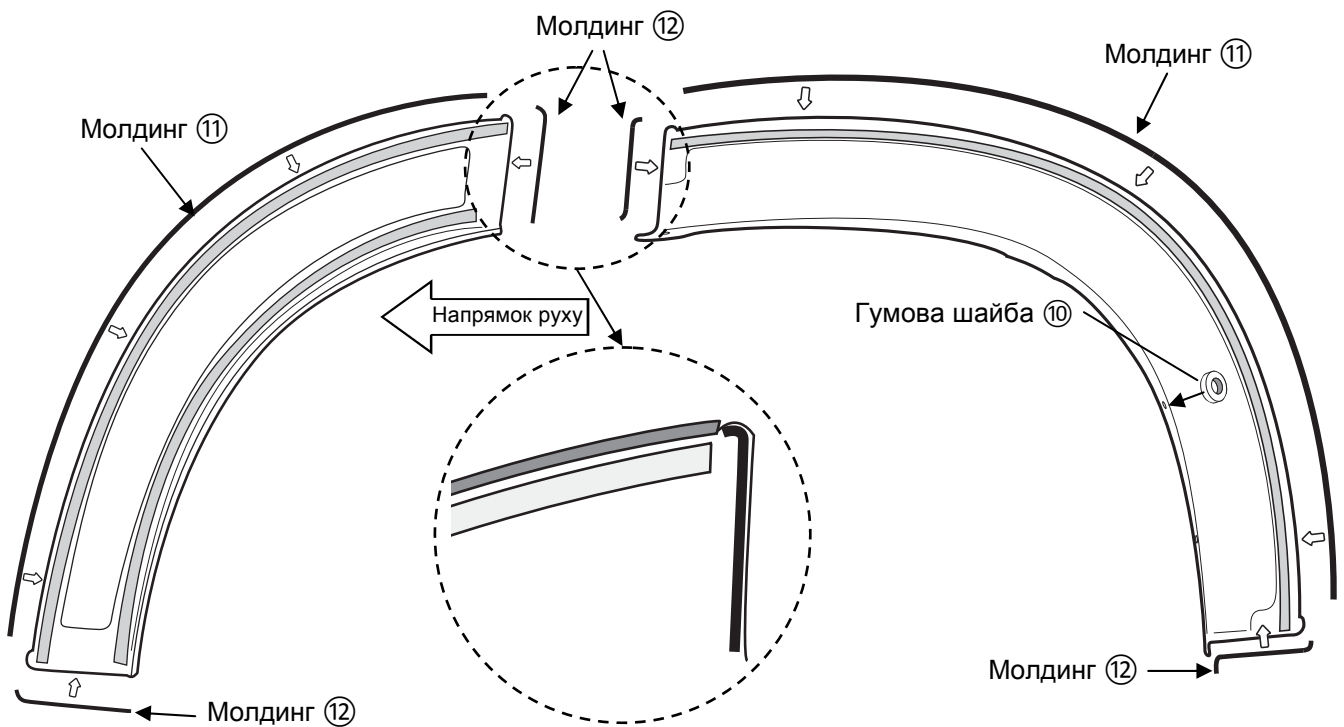

2. Приготування до монтажу

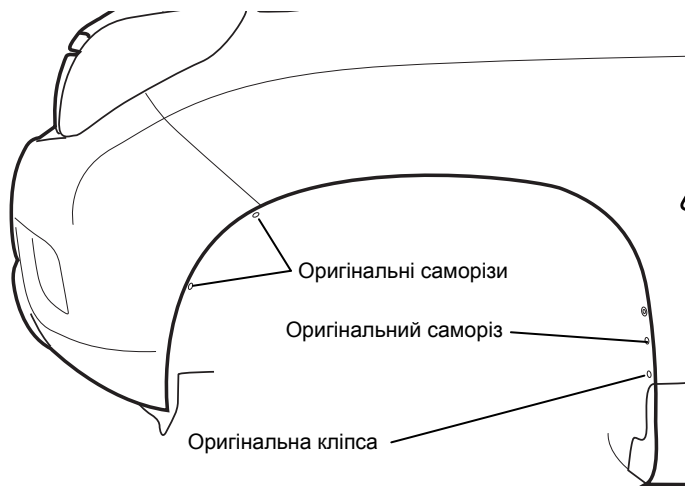

1. Видаліть оригінальні кліпси та саморізи, як зображено на малюнку зліва.



Обережно Видалені оригінальні саморізи та кліпса будуть використані повторно.
* При встановленні брызговикив JAOS оригінальна кліпса не буде використана повторно.

Для встановлення брызговикив JAOS

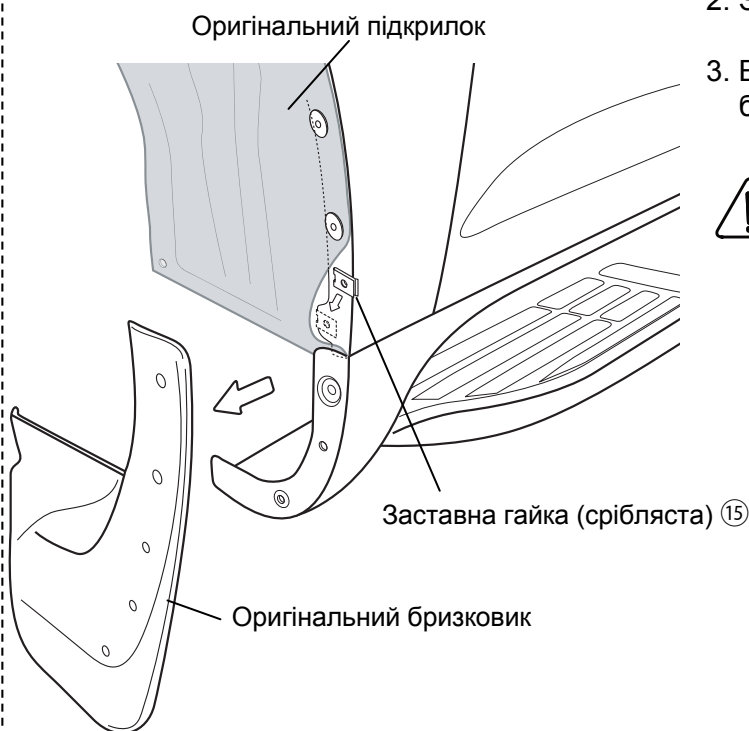

2. Зніміть передній оригінальний брызговик.
3. Встановіть заставну гайку ⑮ в отвір, в якому була встановлена оригінальна кліпса.



Обережно Для установки заставної гайки ⑮, злегка відверніть край оригінального пластикового підкрилка.

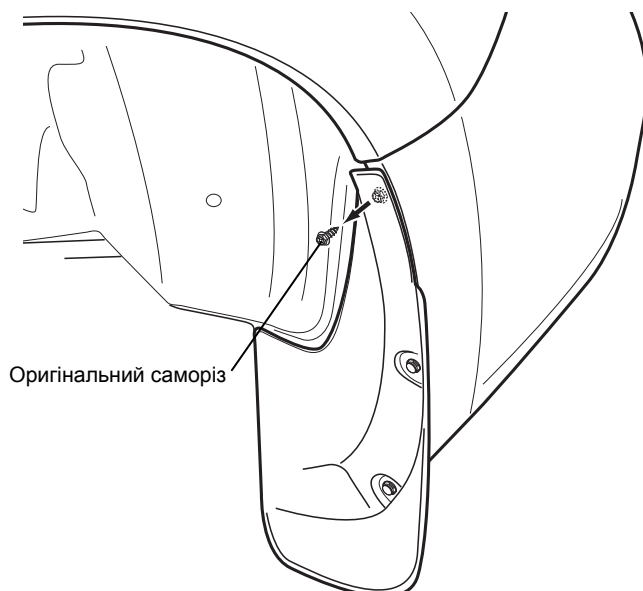

4. Зніміть оригінальний саморіз в задній частині, як зображено на малюнку зліва.



Обережно Видалений оригінальний саморіз буде використаний повторно.

Для встановлення бризковиків JAOS

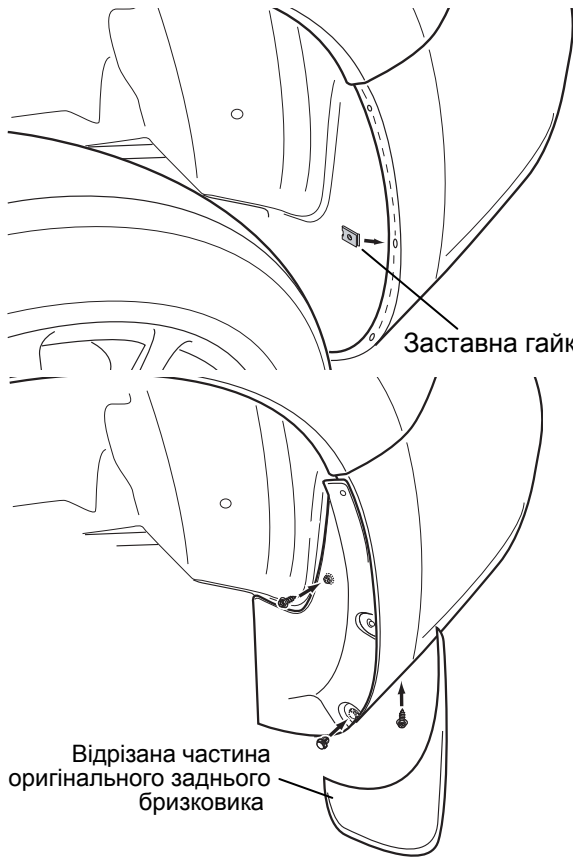

5. Зніміть задній оригінальний бризковик та встановіть заставну гайку ⑯, як показано на малюнку.

6. Відріжте відповідну частину оригінального заднього бризковика.

* Для установки бризковиків JAOS зверніться до відповідної інструкції.

7. Встановіть оригінальний задній бризковик після підрізання.

! Обережно **Не встановлюйте оригінальну кліпсу - на її місце встановлена заставна гайка ⑯.**

3. Тимчасове кріплення та встановлення заставних J-гайок

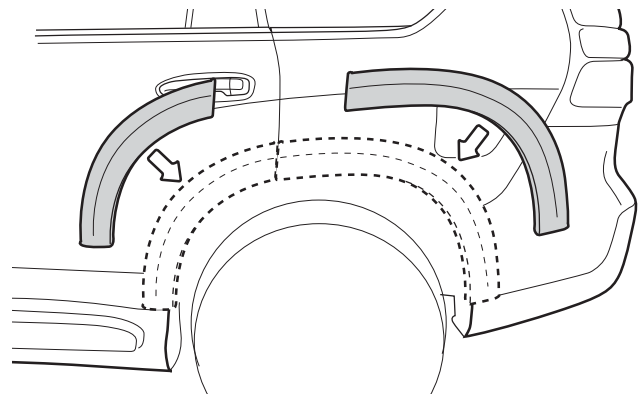
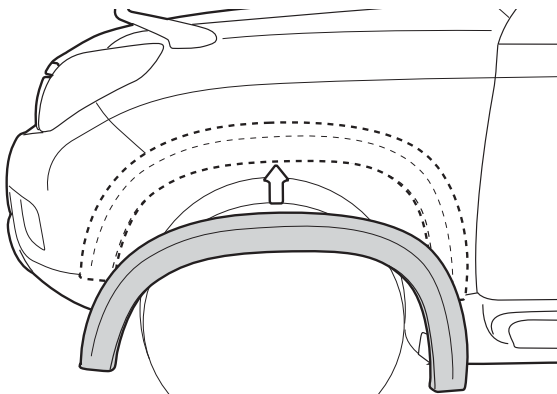

1. Сумістіть розширювачі і крила автомобіля для того щоб підтвердити місця установки, а також зрозуміти куди прилаштувати двосторонню стрічку.

2. Встановіть заставні J-подібні гайки ⑥ на місця, які зображені на малюнку нижче.

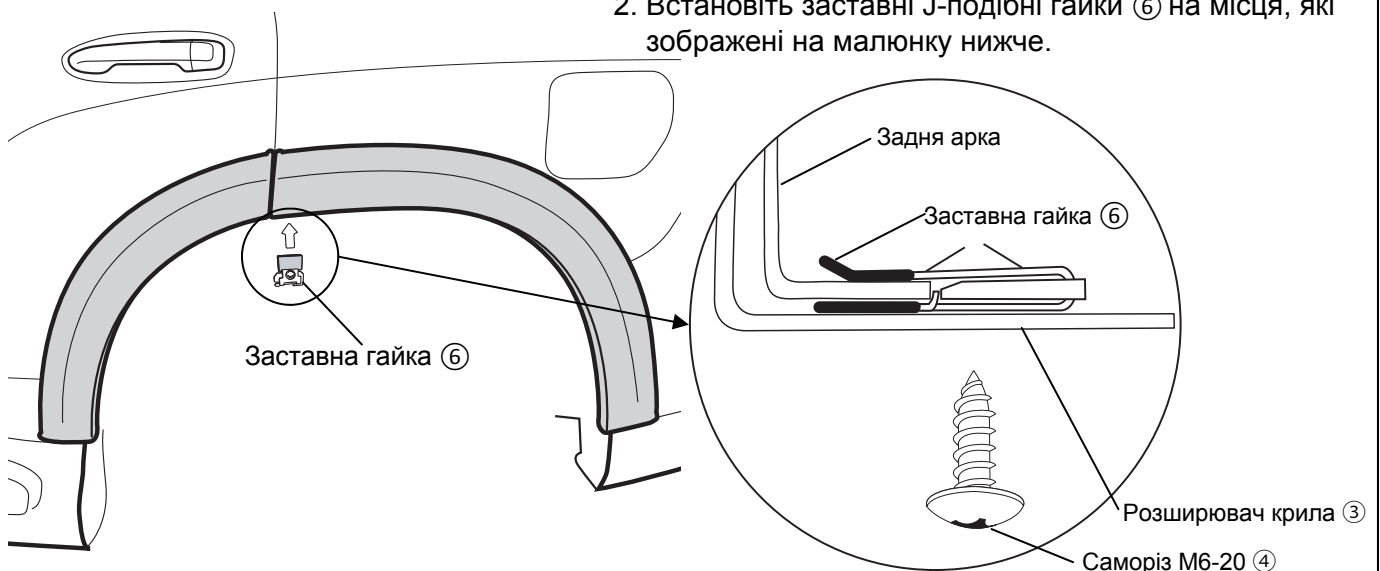

4. Установка скоб

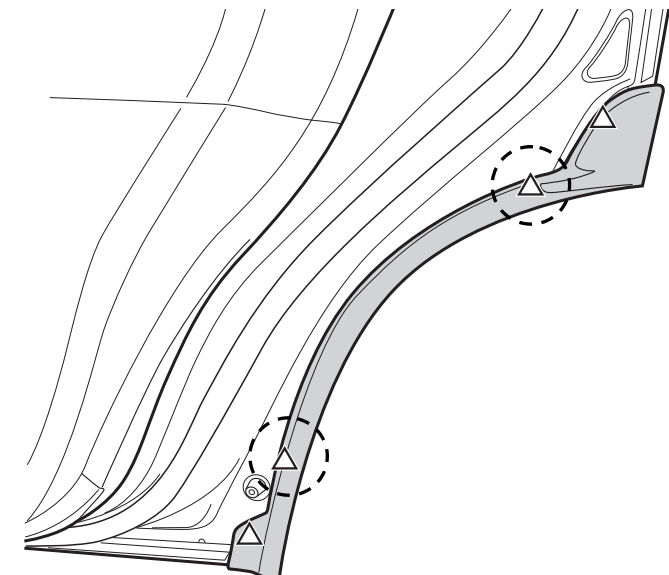

1. Зніміть частину оригінального ущільнювача задніх дверей. Для цього зніміть ущільнювач з чотирьох кліпс, позначених трикутником на малюнку. Дві кліпси (позначені пунктиром) треба зняти повністю.

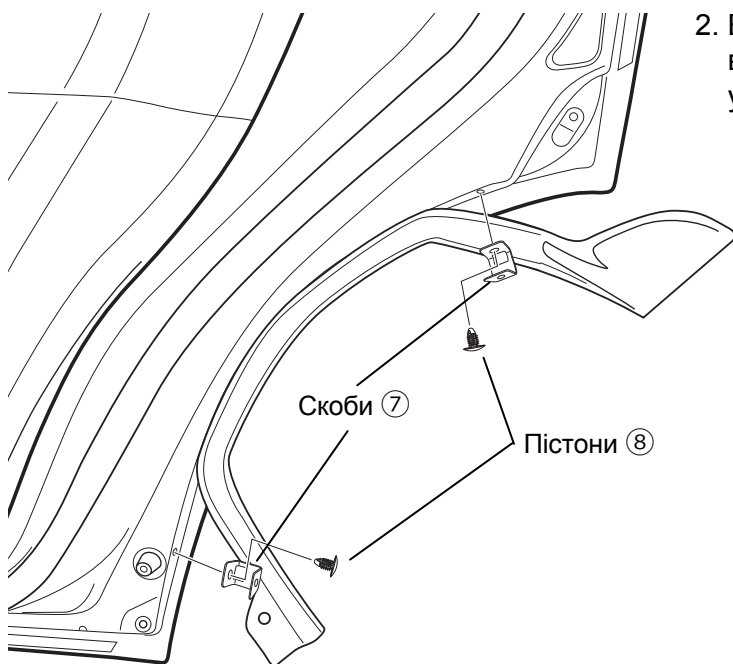

2. Встановіть скоби ⑦ на місце знятих кліпс, використовуючи пістони ⑧. Встановіть на місце ущільнювач дверей.

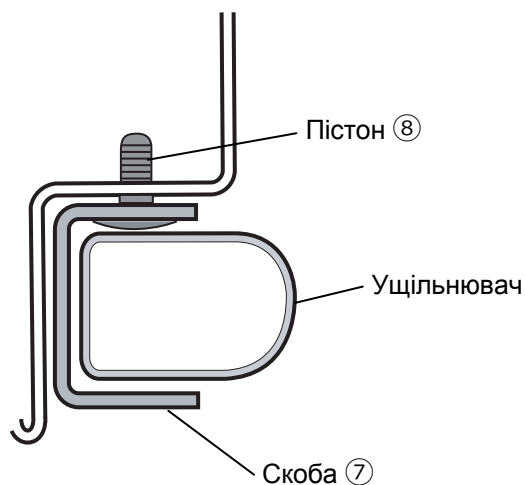

4. Приготування до монтажу

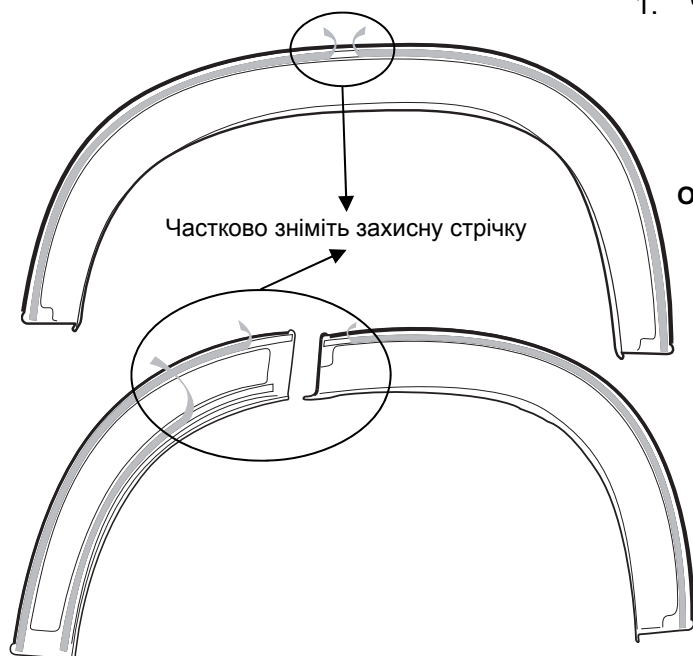

1. Частково зніміть захисну стрічку з двосторонньої стрічки на розширювачах, в місцях, що зазначені на малюнку зліва.

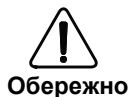

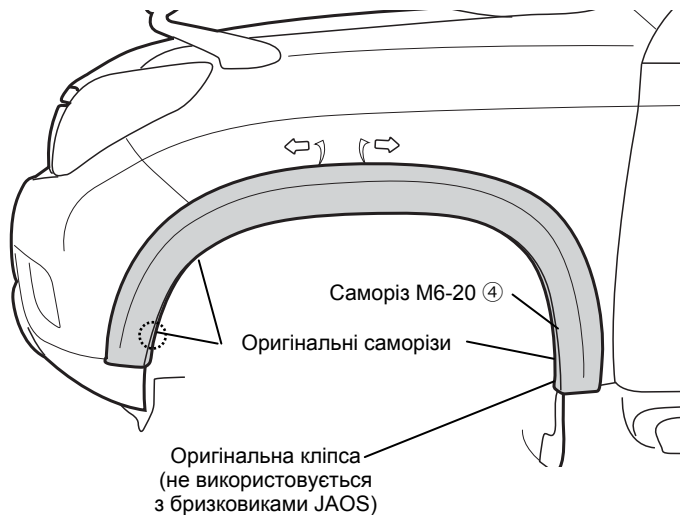

Ви не зможете правильно встановити розширювачі, якщо відразу знімете всю захисну плівку з двосторонньої стрічки. Переконайтеся, що знято тільки близько 3-5 см захисної плівки.

6. Установка розширювачей



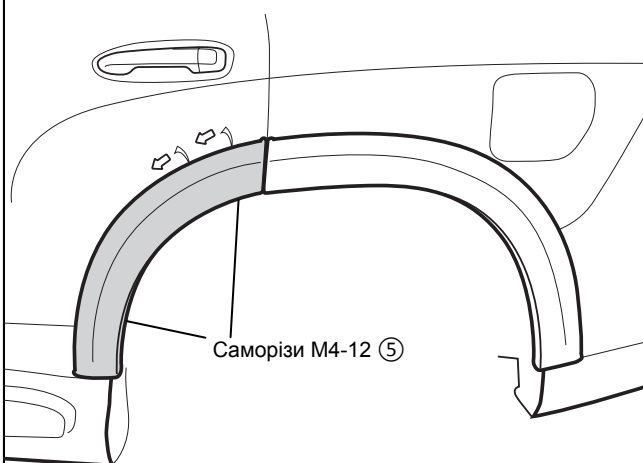

1. Сумістіть розширювач із місцями встановлення і тимчасово встановіть його за допомогою оригінальних саморізів, саморіза М6-20 ④ та оригінальної кліпси. Якщо ви встановлюєте брызговики JAOS, то замість кліпси використовуйте саморіз М5-25 ⑬ з шайбою М5 ⑭.

 **Порада** Місця кріплення позначені 



2. Сумістіть розширювач із місцями встановлення і тимчасово встановіть його за допомогою оригінальних саморізів та саморізів М4-12 ⑤. Якщо ви встановлюєте брызговики JAOS, то встановіть ще й саморіз М5-25.

 **Порада** Місця кріплення позначені 



3. Зафіксуйте розширювачі за допомогою двосторонньої стрічки. Знімайте захисну стрічку у напрямках, що зазначені на малюнках зліва.
4. Міцно притисніть двосторонню стрічку по всій площині прилягання. Натискайте на двосторонню стрічку із зусиллям приблизно 5 кг.
5. Заждіть не менш як три години для повного "схватування" двосторонньої стрічки і після цього закрутіть до кінця всі саморізи.

- Переконайтеся, що розширювач правильно встановлений на транспортний засіб.
- Переконайтеся, що захисна стрічка повністю знята з двостороннього скотчу і цей скотч належним чином прилягає у всіх відповідних місцях.
- Переконайтеся, що розширювач і автомобіль не мають ніяких подряпин на їх поверхнях після установки.
- Не прикладайте велике зусилля до розширювачей і не давайте їм намокнути, на протязі як мінімум трьох годин після завершення установки. В іншому випадку, двостороння стрічка буде відклеюватися, створюючи простір між розширювачем та кузовом автомобіля.